

## Frein avant : remise en état

### Garnitures de frein : dépose et repose - Frein avant FN 3

#### Outils spéciaux et dispositifs d'atelier nécessaires

- Dispositif à repousser les pistons

#### Dépose

- Dévisser les deux roues avant.
- → Débrancher la connexion à fiche -1- de l'indicateur d'usure des garnitures de frein au niveau du frein gauche.

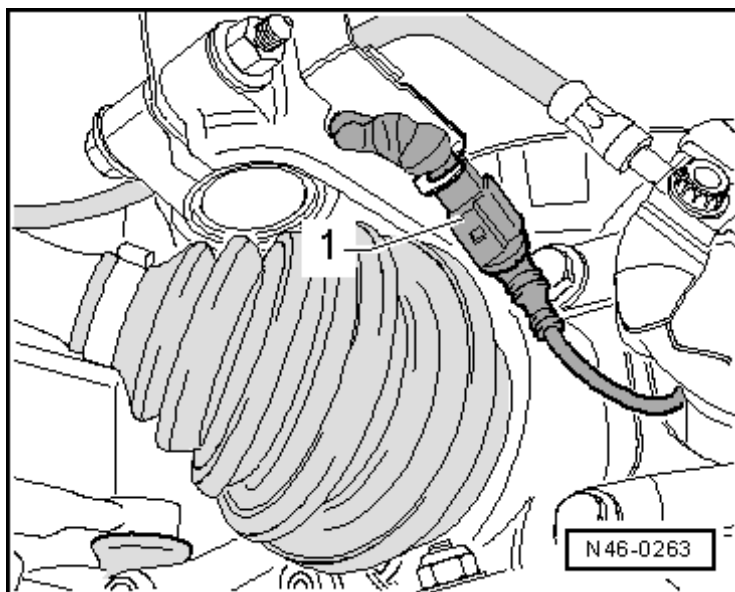

- → Extraire en faisant lever le ressort de retenue des garnitures de frein du boîtier d'étrier de frein -flèche- et le déposer.

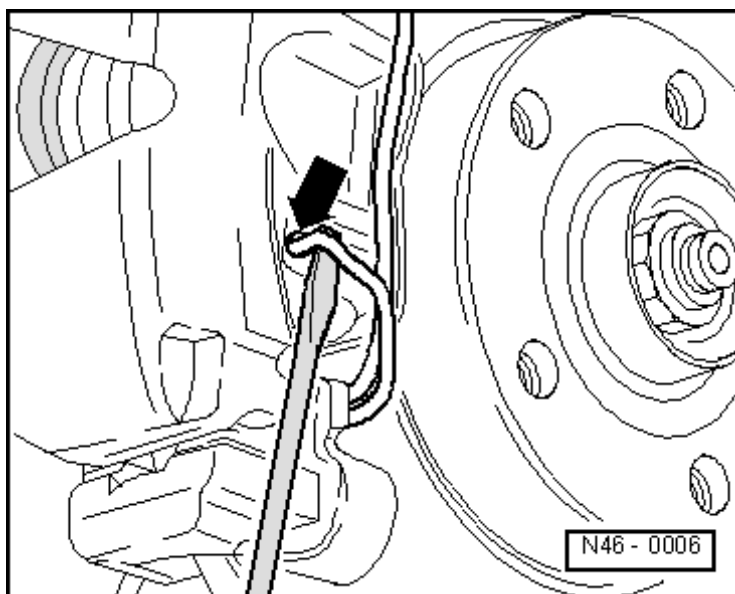

- → Déposer les capuchons -flèches-.

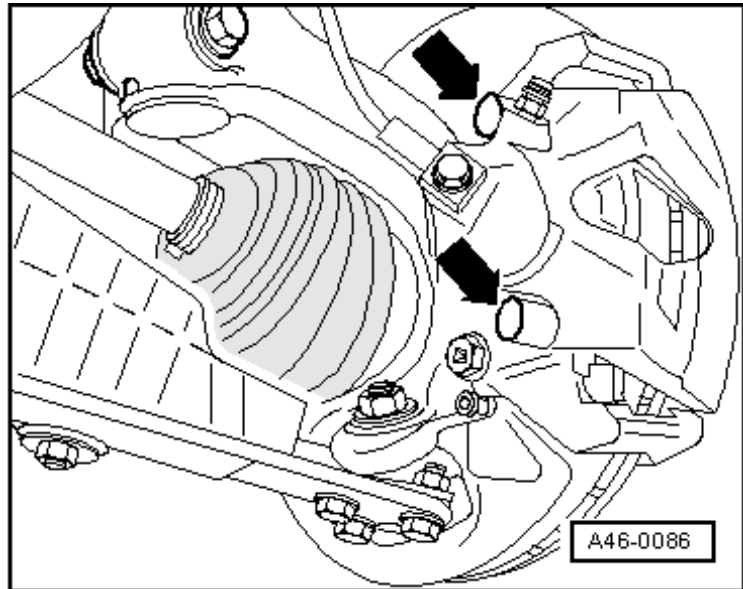

- → Dévisser les pivots de guidage - flèches-.
- Déposer l'étrier de frein et l'accrocher au moyen d'un fil métallique.

**Nota :**

*Ne pas tordre ni plier le flexible ou la conduite de frein.*

- Extraire la garniture de frein hors du boîtier d'étrier de frein ou la retirer de la chape de frein.

**Nota :**

*Lors de la dépose, repérer les garnitures de frein à réutiliser. Les reposer au même emplacement afin d'éviter tout risque de freinage irrégulier !*

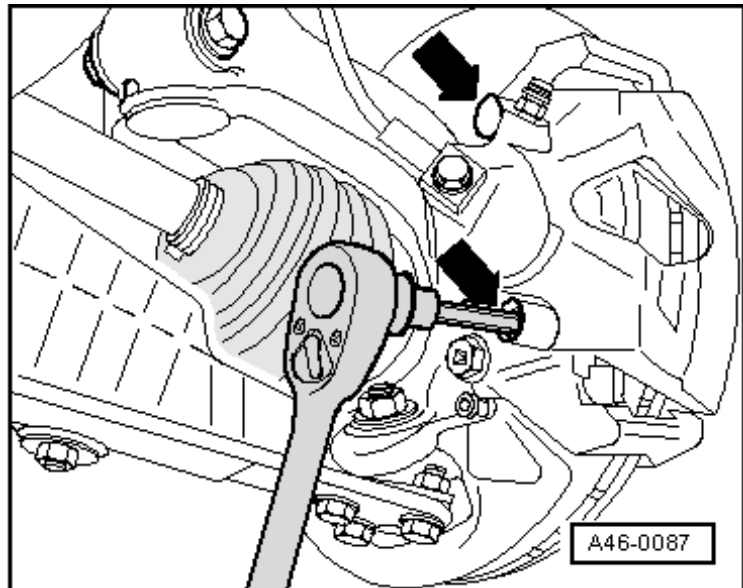

**Repose**

La repose s'effectue dans le sens inverse de celui de la dépose, en tenant toutefois compte de ce qui suit :

- Nettoyer le boîtier d'étrier de frein en veillant en particulier à ce que la surface de collage des garnitures de frein soit exempte de résidus de colle ainsi que de graisse.

**Pour nettoyer le boîtier d'étrier de frein, utiliser exclusivement de l'alcool à brûler.**

- → Repousser le piston.

**Nota :**

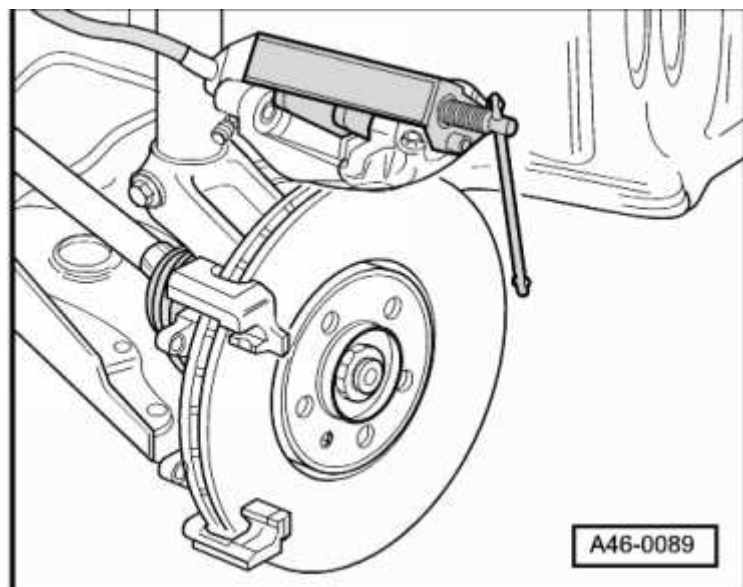

Avant de procéder à la mise en place de garnitures de frein neuves, enfoncer le piston dans le cylindre à l'aide d'un dispositif à repousser les pistons. Avant de repousser le piston, aspirer le liquide de frein contenu dans le réservoir à l'aide d'un flacon de purge. Cette mesure permet d'éviter que du liquide de frein ne s'écoule et ne provoque des dégâts si l'appoint a été effectué entre-temps.

**Attention**

**Le liquide de frein est toxique et ne doit en aucun cas être aspiré avec la bouche au moyen d'un flexible.**

– Mettre en place les garniture de frein, tenir compte de la position de montage :

- 1 - → Garniture de frein côté piston droit
- 2 - Garniture de frein côté piston gauche

– Une fois la garniture de frein montée, veiller à ce que la flèche située sur la contre-plaque soit orientée vers le bas.

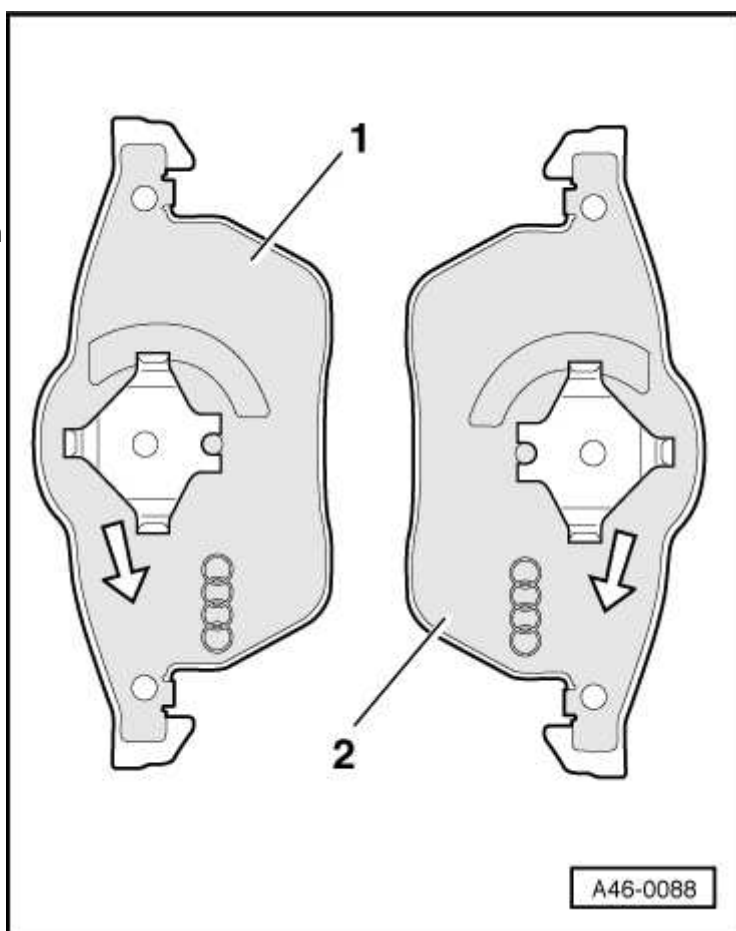

- Mettre en place la garniture de frein extérieure sur la chape de frein.
- → Retirer la feuille de protection de la contre-plaque de la garniture de frein extérieure.

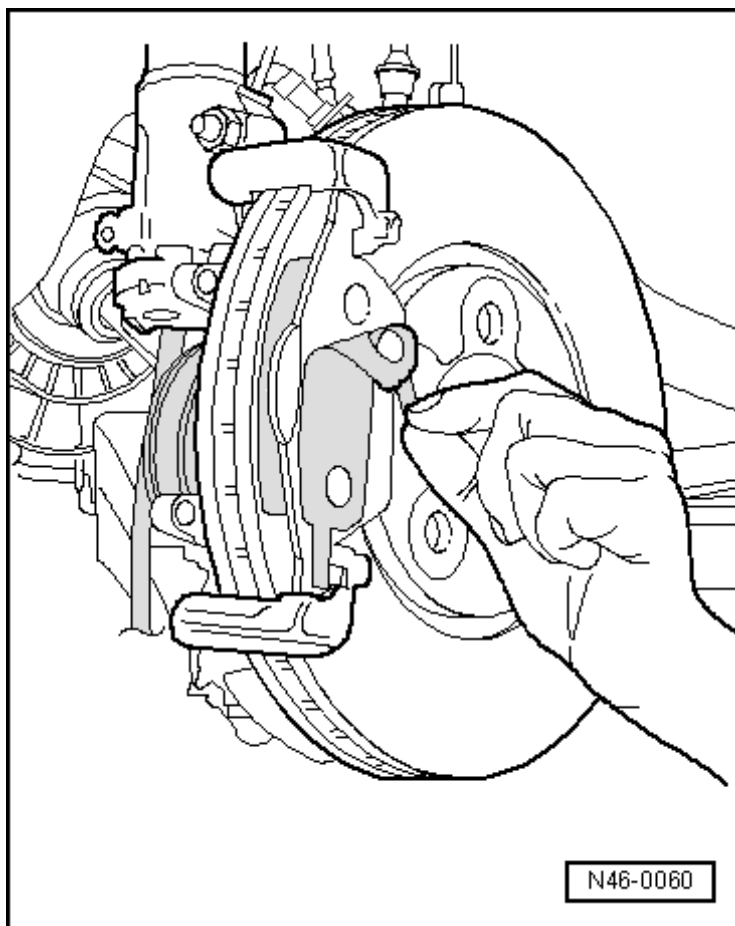

- → Mettre en place le ressort de maintien -flèche- dans le boîtier d'étrier de frein.

**Attention**

- **Après avoir mis en place le ressort de maintien dans les deux alésages, l'enfoncer sous la chape de frein. En cas de montage incorrect, il est impossible de compenser l'usure de la garniture extérieure, ce qui entraîne une course plus importante de la pédale.**
- **Après la mise en place des garnitures de frein, appuyer à fond plusieurs fois sur la pédale de frein, et ce à l'arrêt, afin que les garnitures prennent leur position de fonctionnement.**

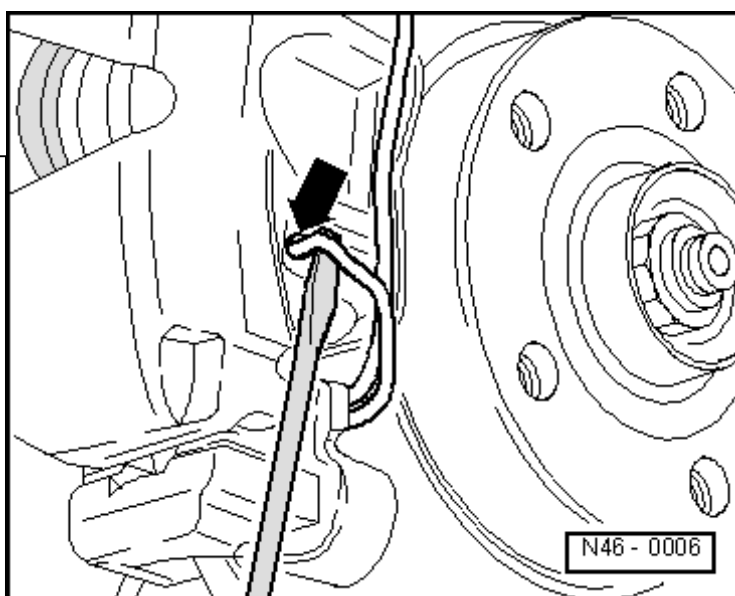

- Contrôler le niveau de liquide de frein ; faire l'appoint si nécessaire.

**Couple de serrage**

Composant	Nm
-----------	----

Boîtier d'étrier de frein sur chape de frein	28
--	----