

## Freins arrière : remise en état

### Garnitures de frein : dépose et repose -Véhicules à traction avant-

#### Outils spéciaux et dispositifs d'atelier nécessaires

- Outil d'enfoncement et de dévissage 3272

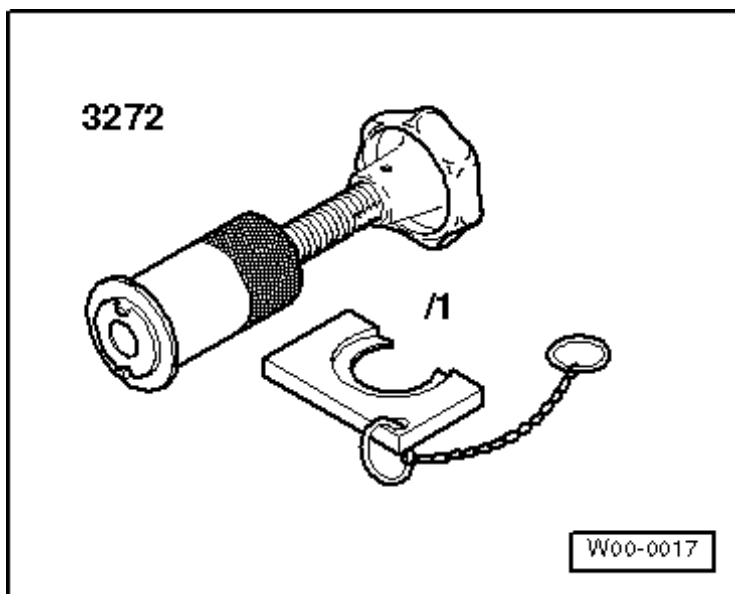

#### Dépose

- Déposer les roues.
- → Extraire le fusible -1- du câble de frein à main en faisant levier.
- Repousser le levier de frein -2- dans le sens de la flèche et décrocher le câble de frein à main -3-.

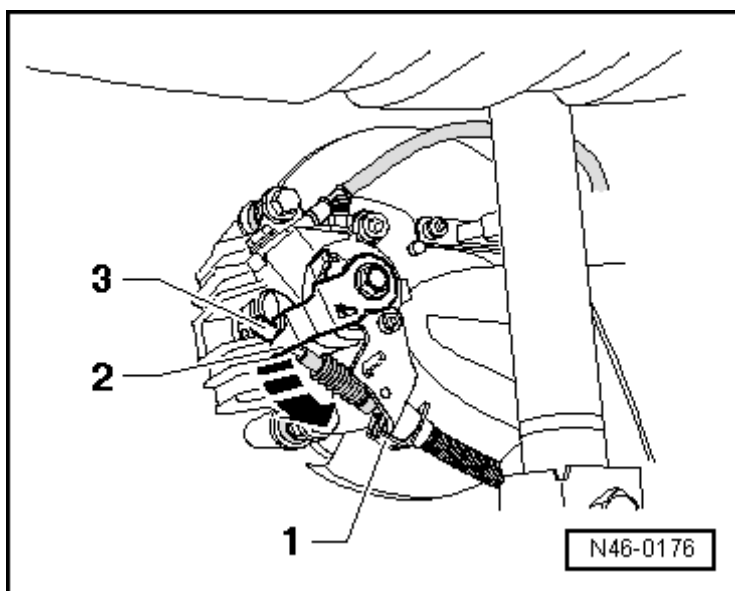

- → Déposer le boîtier d'étrier de frein en faisant contre-appui au niveau du pivot de guidage.
- Accrocher le boîtier d'étrier de frein au moyen d'un fil métallique.

#### Nota :

*Ne pas tordre ni plier le flexible ou la conduite de frein.*

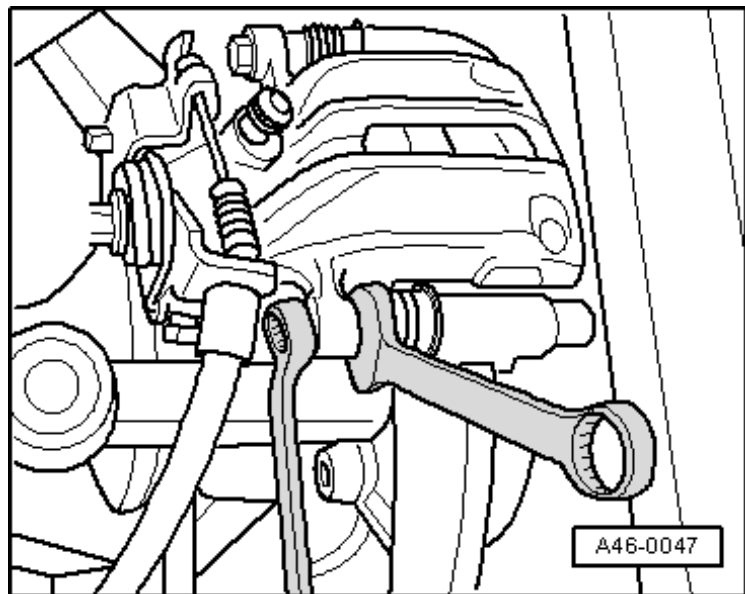

- → Déposer les garnitures de frein ainsi que les ressorts de retenue des garnitures -flèches-.

**Nota :**

*Lors de la dépose, repérer les garnitures de frein à réutiliser. Les reposer au même emplacement afin d'éviter tout risque de freinage irrégulier !*

**Repose**

La repose s'effectue dans le sens inverse de celui de la dépose, en tenant toutefois compte de ce qui suit :

- Nettoyer le boîtier d'étrier de frein en veillant en particulier à ce que la surface de collage des garnitures de frein soit exempte de résidus de colle ainsi que de graisse.

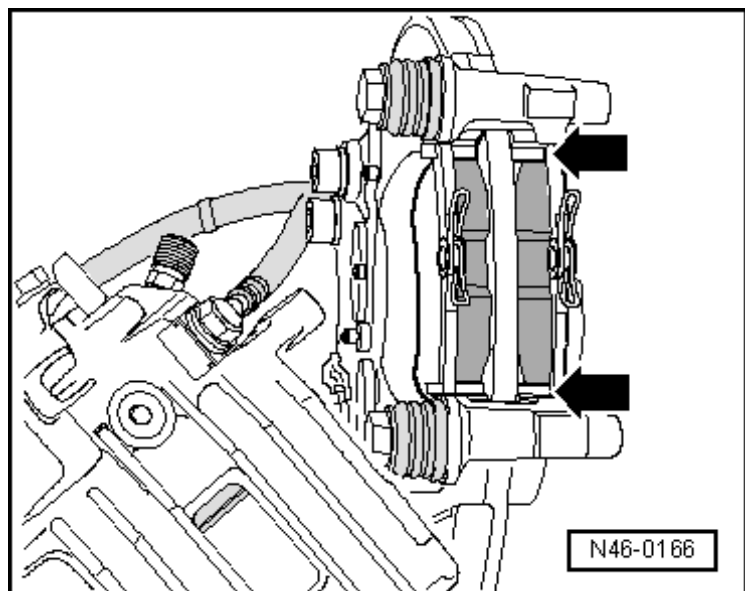

**Pour nettoyer le boîtier d'étrier de frein, utiliser exclusivement de l'alcool à brûler.**

**Nota :**

*Avant de repousser les pistons, aspirer un peu de liquide de frein hors du réservoir. Pour ce faire, utiliser le flacon de purge ou un flacon en plastique qui n'a été en contact qu'avec du liquide de frein.*

**Attention**

**Le liquide de frein est toxique et ne doit en aucun cas être aspiré avec la bouche au moyen d'un flexible.**

- Mettre en place l'outil spécial 3272 avec 3272/1 au niveau du piston du boîtier d'étrier de frein.
- Visser le piston en tournant vers la droite la vis moletée de l'outil spécial 3272. Ce faisant, veiller à ne pas endommager le capuchon de protection.

**Nota :**

*Pour les pistons couissant difficilement, il est possible d'utiliser une clé à fourche (ouverture 13) sur les surfaces prévues à cet effet -flèche-.*

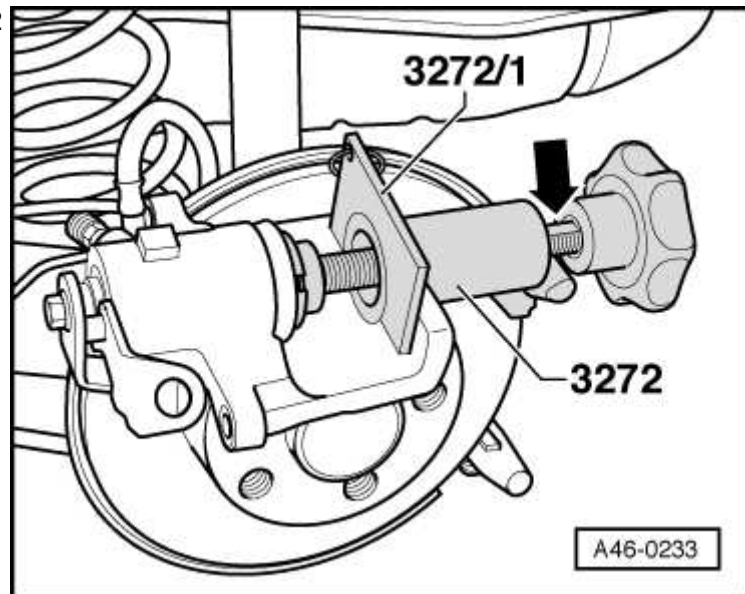

- Mettre en place les ressorts de retenue des garnitures -flèches- ainsi que les garnitures dans la chape de frein.
- Retirer la feuille de protection de la contre-plaque de la garniture de frein.
- Fixer le boîtier d'étrier de frein à l'aide de boulons autoserrants neufs.

**Nota :**

*Le kit de réparation comprend quatre boulons autoserrants à six pans qui doivent être impérativement montés.*

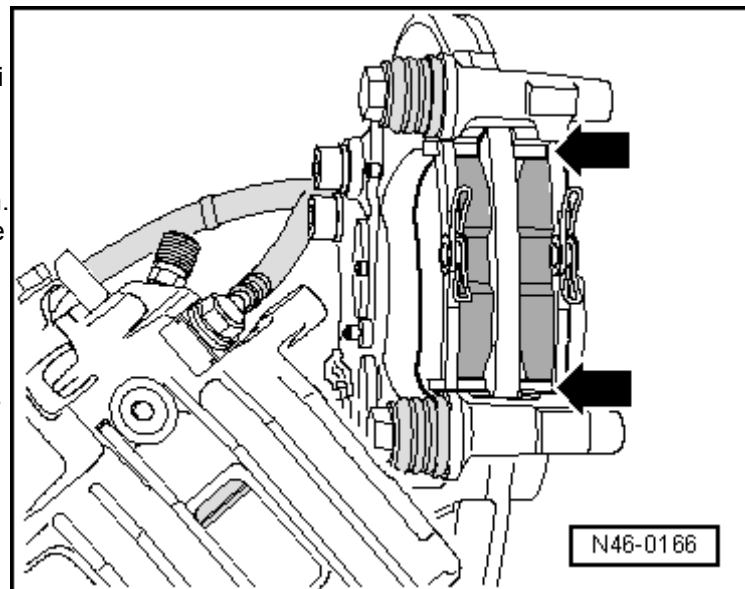

- Repousser le levier de frein -2- dans le sens de la flèche et accrocher le câble de frein à main -3-.
- Enfoncer le fusible -1- du câble de frein à main.

**Attention**

**Après la mise en place des garnitures de frein, appuyer à fond plusieurs fois sur la pédale de frein, et ce à l'arrêt, afin que les garnitures prennent leur position de fonctionnement.**

- Contrôler le niveau de liquide de frein ; faire l'appoint si nécessaire.

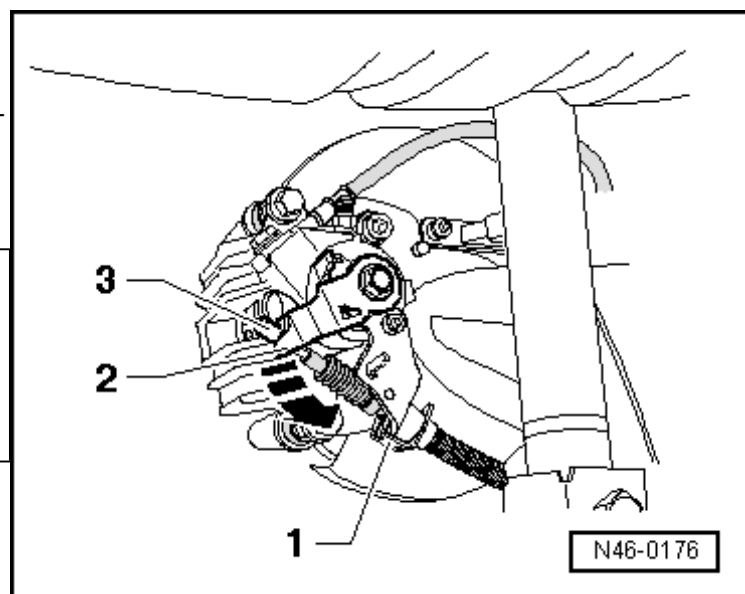
**Couples de serrage**

Composant	Nm
-----------	----

Boîtier d'étrier de frein sur chape de frein	35 1)
--	-------

- 1) Remplacer les vis