

Injecteurs : dépose et repose

Dépose des injecteurs

- Déposer le couvre-culasse correspondant → groupe de rép.15.
- Déposer les étriers-tendeurs des injecteurs concernés et extraire les injecteurs par le haut.

Si une came (de l'arbre à cames) empêche l'extraction de l'injecteur sur un véhicule avec boîte de vitesses mécanique :

- Engager la 4^e et faire avancer légèrement le véhicule en le poussant.

Si une came (de l'arbre à cames) empêche l'extraction de l'injecteur sur un véhicule avec boîte de vitesses automatique :

- Revisser tous les étriers-tendeurs sur les injecteurs (qui se trouvent encore dans la culasse) et serrer les écrous à la main.
- Débrancher le connecteur de la pompe d'injection.

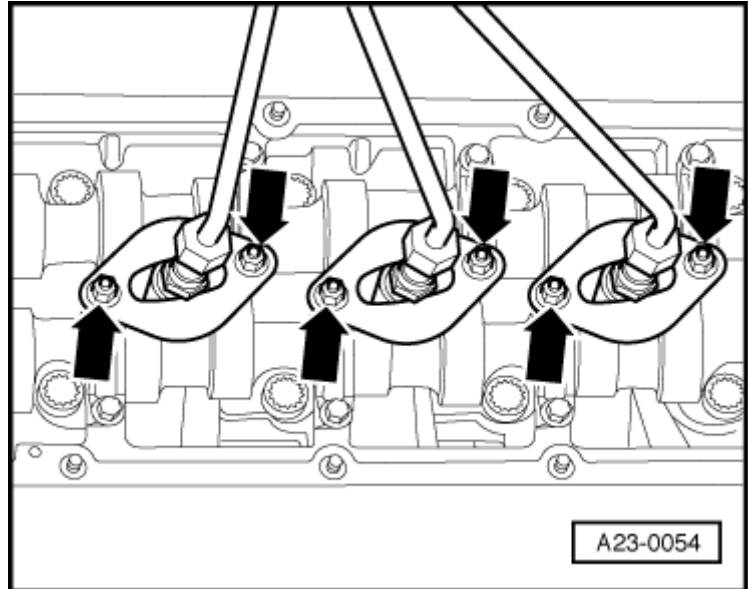

ATTENTION !

Actionner uniquement le démarreur lorsque tous les injecteurs sont fixés par les étriers-tendeurs et lorsque la fiche de la pompe d'injection est débranchée.

- Actionner brièvement le démarreur et contrôler ensuite s'il est possible de retirer les injecteurs.

Repose des injecteurs

- Retirer la bague-joint en cuivre (étanchéité entre l'injecteur et la culasse) de la culasse.



Nota

Remplacer systématiquement le joint en cuivre entre la culasse et les injecteurs.

- Mettre en place les injecteurs. Veiller à positionner correctement les injecteurs.
- Mettre en place les étriers-tendeurs.
- Visser les étriers-tendeurs.
- Couple de serrage : 10 Nm

- Reposer le couvre-culasse → groupe de rép.15.