

Filtre à poussière et à pollen : remplacement

Le filtre à poussière et à pollen se trouve sous la boîte à gants.

Travaux de dépose :

- Sur les véhicules dotés d'un équipement pour auto-école : déposer si nécessaire le pédalier de l'équipement auto-école : voir la notice de montage de l'équipement auto-école.

Étape 1 de la procédure - dépose de la cartouche filtrante :

- Recouvrir de papier le plancher dans la zone située sous le filtre à poussière et à pollen.
- Déposer les clips -A- (versions différentes -C- et -D-), puis retirer le tapis isolant -B-.

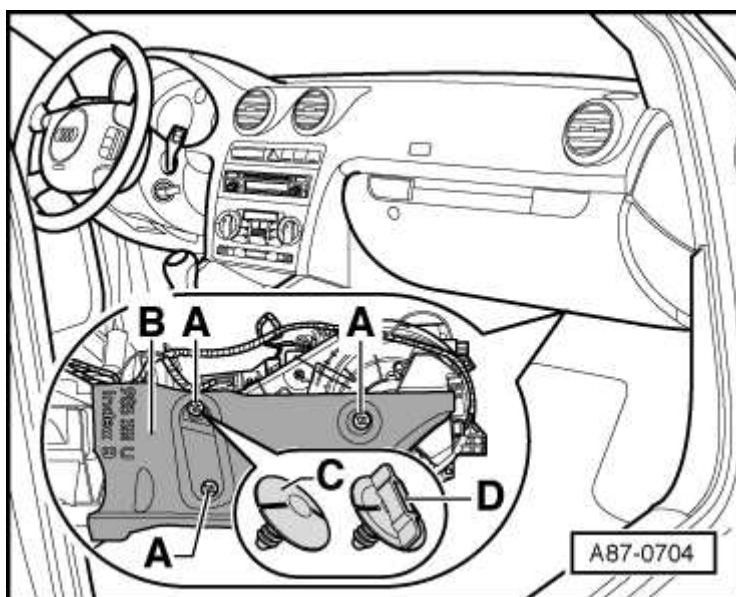

- Si le véhicule en est équipé : dévisser les vis -A-.
- Faire coulisser le cache du puits -B- vers -C- et le retirer par le bas.

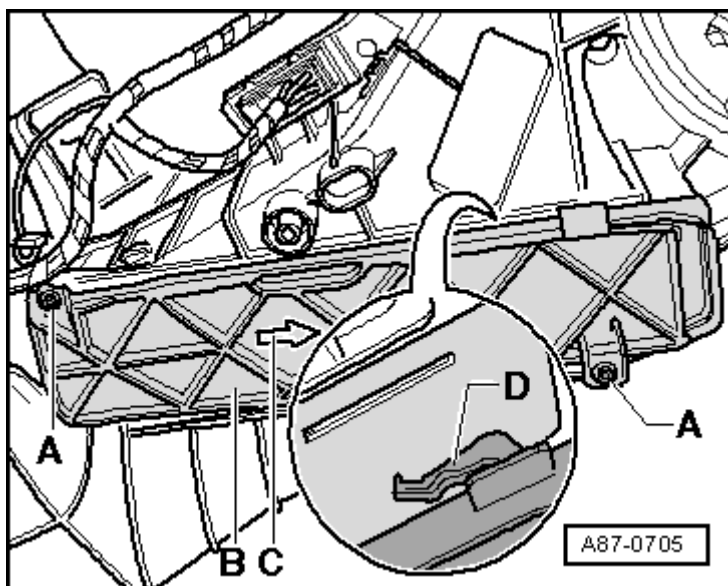

- Extraire la cartouche filtrante -A- du puits -B-.

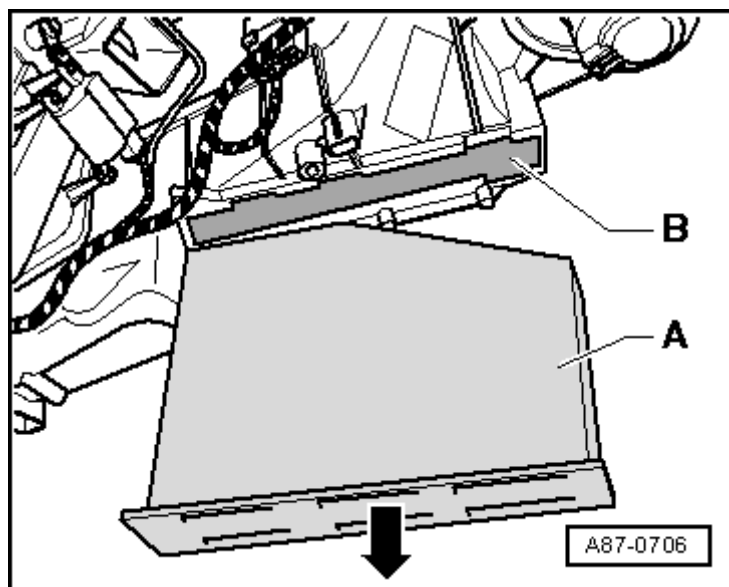
**Étape 2 de la procédure - repose de la cartouche filtrante :**

- Nettoyer le logement -B- à l'aide d'un aspirateur avant de monter la cartouche filtrante neuve.
- Mettre en place la cartouche filtrante neuve dans le bon sens : le biseau est orienté vers la soufflante d'air frais.

Les opérations de repose suivantes s'effectuent dans l'ordre inverse de la dépose.