

Filtre d'ATF interchangeable : dépose et repose

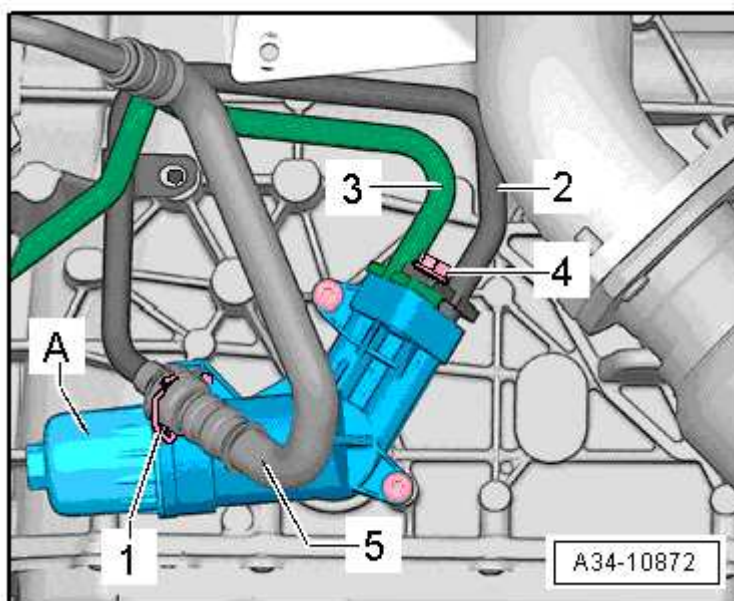

Nota

- ◆ Selon le moteur et la version, il existe deux versions différentes de filtre d'ATF.
- ◆ À partir du millésime 2011, toutes les véhicules sont équipés d'un filtre interchangeable.
- ◆ Seules les boîtes de vitesses avec filtre interchangeable sont encore disponibles en tant que pièce de rechange, c'est pourquoi il se peut que des véhicules antérieurs au millésime 2011 soient également équipés d'un filtre interchangeable.
- ◆ Filtre d'ATF interchangeable -A- : il doit être remplacé à chaque renouvellement d'ATF.



- ◆ Filtre de conduite d'ATF -flèche- : il doit être remplacé uniquement en cas de remplacement d'une boîte de vitesses. Dépose et repose
→ **Chapitre**

Outillage spécial, contrôleurs, appareils de mesure et matériel nécessaires

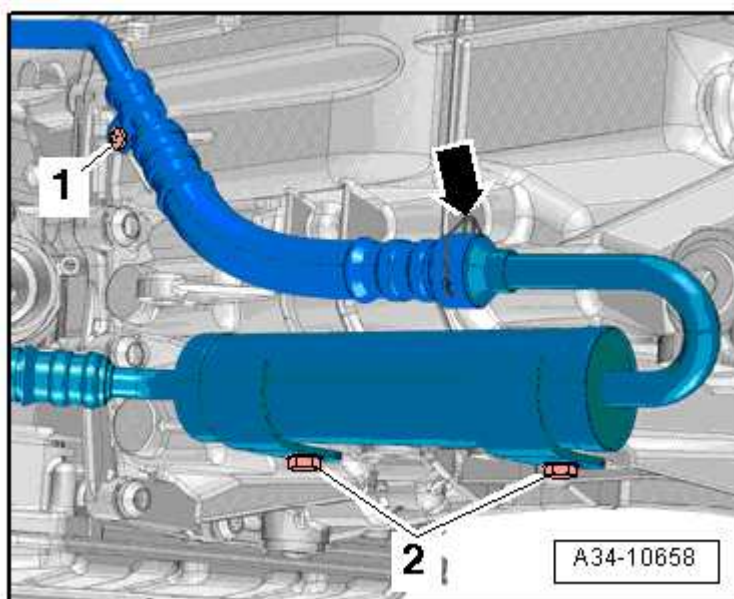

- ◆ Appareil de récupération et d'aspiration de l'huile usagée -VAS 6622-

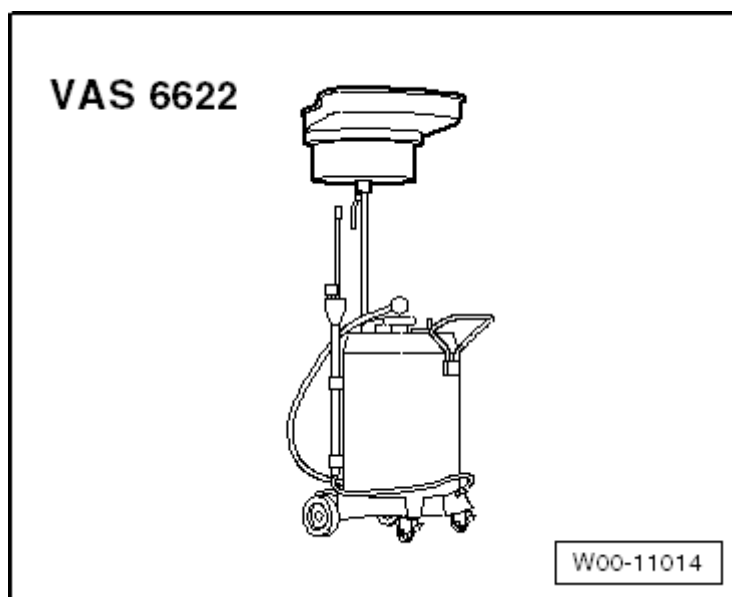

Dépose du filtre d'ATF interchangeable



Nota

- ◆ → *Chapitre „Règles de propreté“.*
- ◆ *Il est nécessaire de remplacer le filtre d'ATF interchangeable à chaque renouvellement d'ATF.*
- ◆ *Avant de monter une boîte de vitesses d'échange-standard, toujours purger les conduites d'ATF et le radiateur d'ATF à l'air comprimé (10 bars maximum) et rincer à l'ATF en cas de fort encrassement.*
- Déposer les carénages d'insonorisation -1- et -2-
→ Carrosserie - Travaux de montage à l'extérieur; Groupe de rép.66; Carénage d'insonorisation ; Carénage d'insonorisation : dépose et repose.
- Vidanger l'ATF → *Chapitre.*

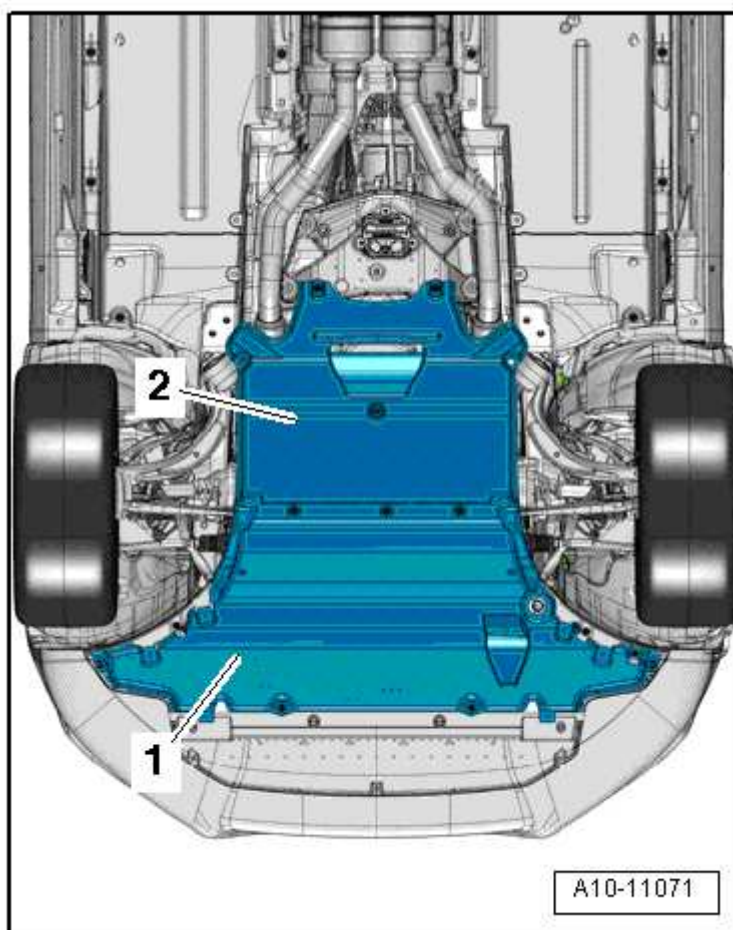

Véhicules équipés d'une direction assistée hydraulique :

- Si le véhicule en est équipé, dévisser les vis -flèches- et retirer la tôle calorifuge -1-.

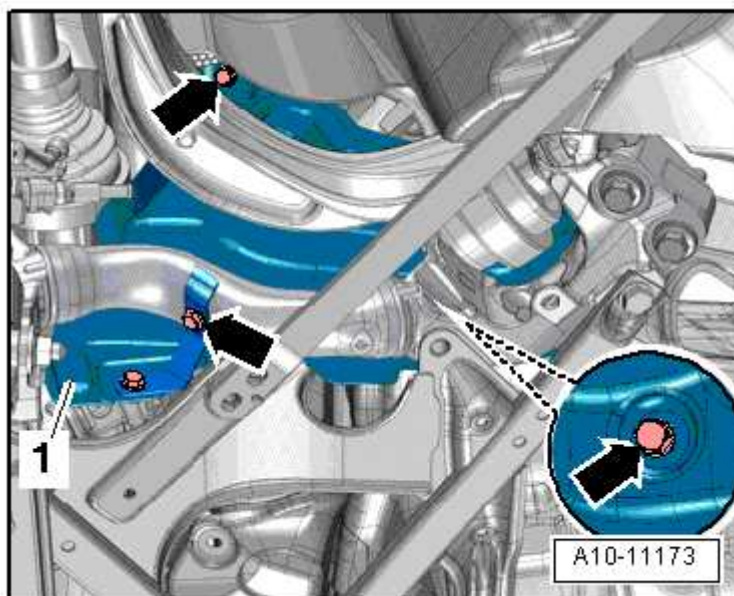

Suite des opérations pour tous les véhicules :

- Si le véhicule en est équipé, défaire la sangle de fixation -3- et retirer la sécurité antirotation -1-.

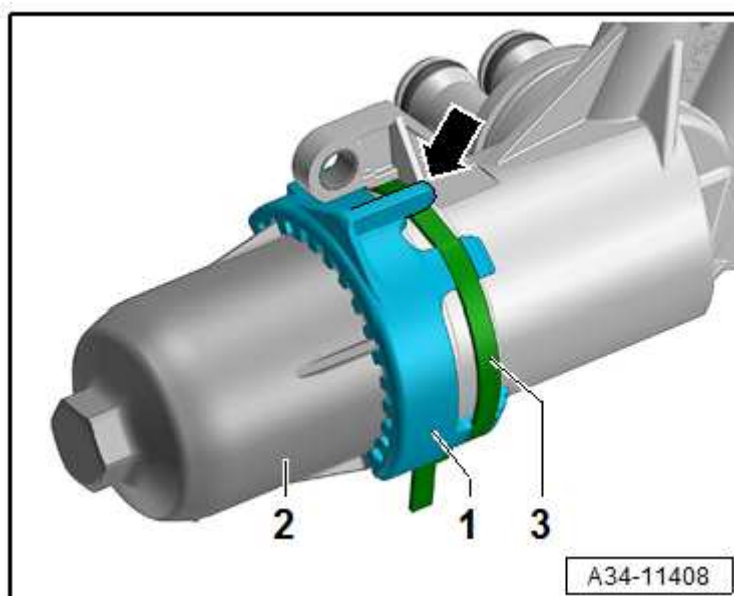

- Placer l'appareil de récupération et d'aspiration de l'huile usagée -VAS 6622- sous les points de raccord.
- Dévisser le couvercle du filtre d'ATF interchangeable -1- et laisser s'écouler l'ATF.

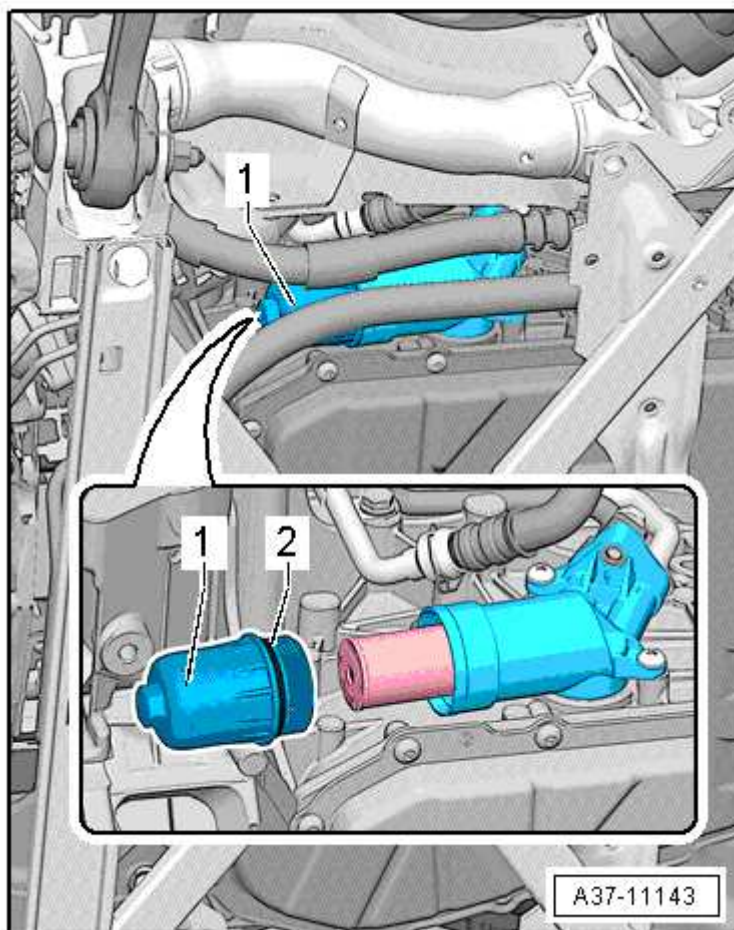

- Poser le couvercle du filtre d'ATF interchangeable -1- à l'avant au niveau de la contrefiche en croix.
- Retirer le filtre d'ATF interchangeable -2- dans le -sens de la flèche-.

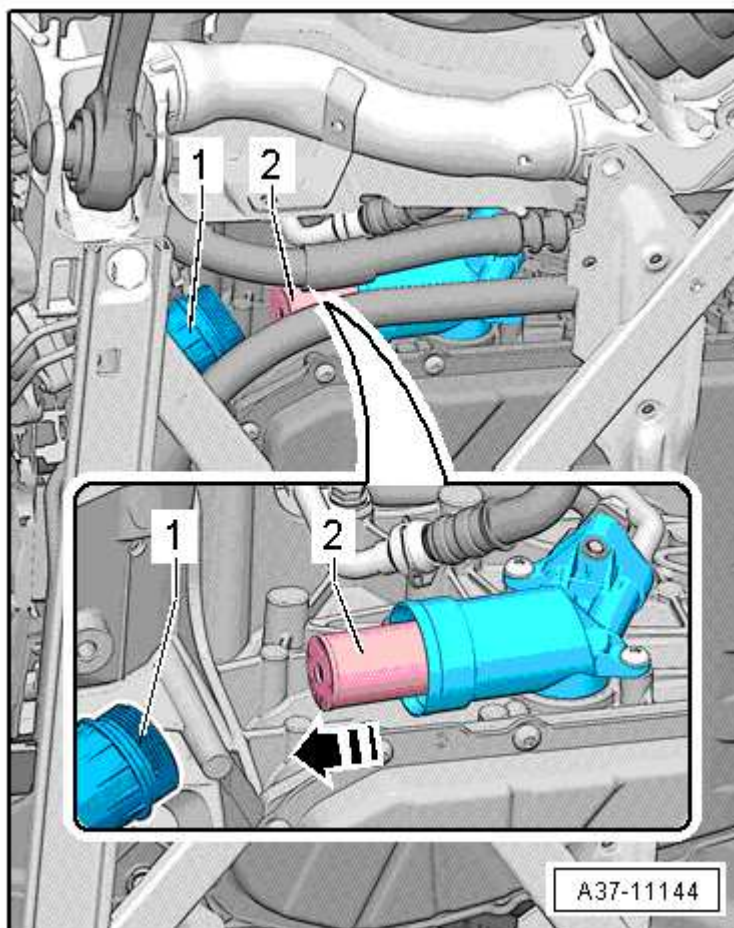

- Retirer le filtre d'ATF interchangeable -1- par le bas.
- Retirer le couvercle du filtre d'ATF interchangeable -3- par le bas.

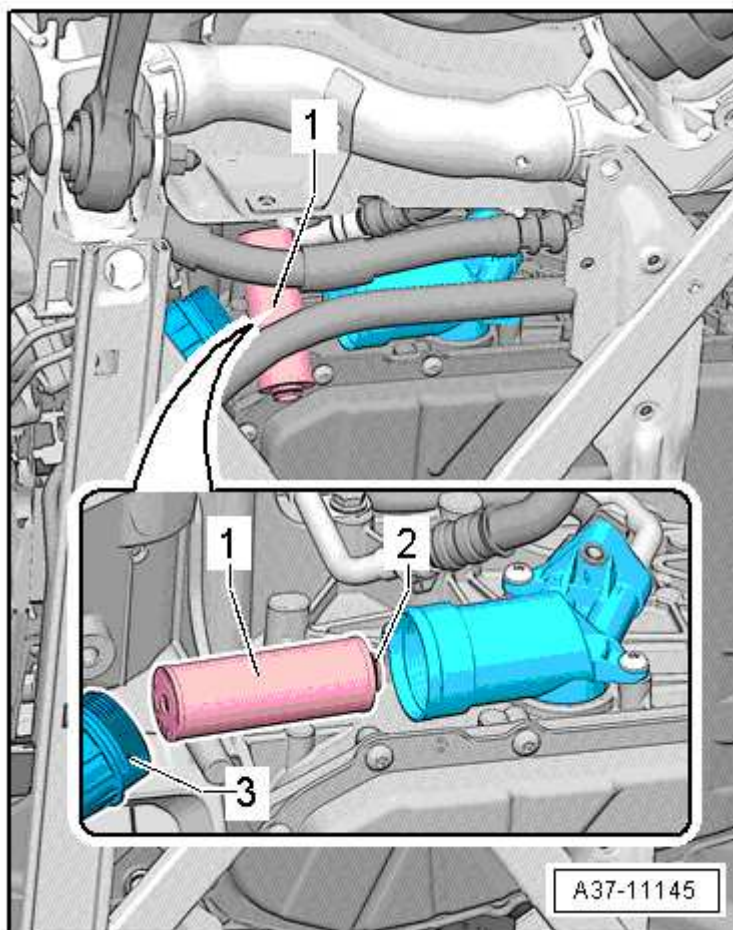

Repose

Pour la repose, procéder dans l'ordre inverse de la dépose en tenant compte de ce qui suit :

- Deux versions différentes du corps de filtre d'ATF ont été utilisées.
- Si la sécurité antirotation -flèche- apposée en usine n'est pas présente, il faut monter un couvercle de filtre ATF avec sécurité antirotation pouvant être ajoutée ultérieurement.



Nota

La sécurité antirotation pouvant être ajoutée ultérieurement et le couvercle de filtre ATF correspondant sont disponibles à partir de juillet 2014 environ dans le [Catalogue électronique de pièces de rechange](#).

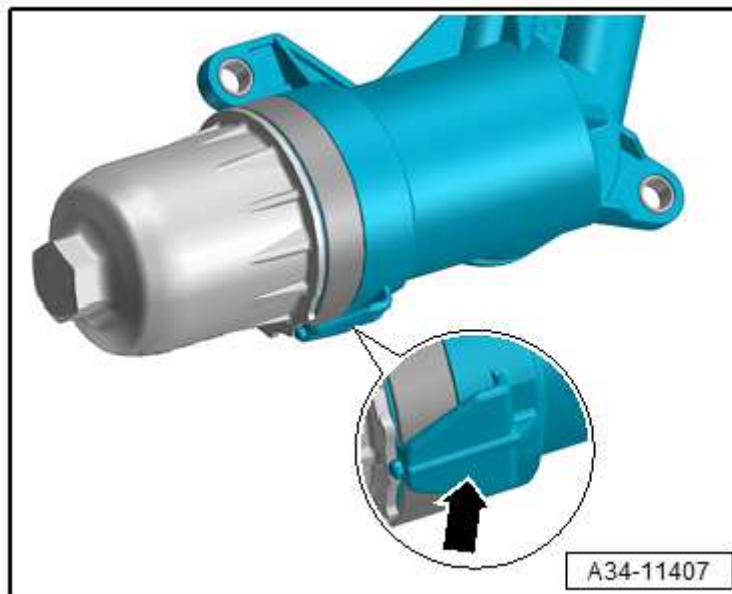

Prudence !

Défaut d'étanchéité au niveau du filtre d'ATF !

Seul le couvercle de filtre ATF affecté au corps de filtre d'ATF correspondant doit être utilisé.

Affectation du couvercle de filtre ATF par rapport au corps de filtre d'ATF :



Nota

Position de la référence pièce pour le corps de filtre d'ATF !

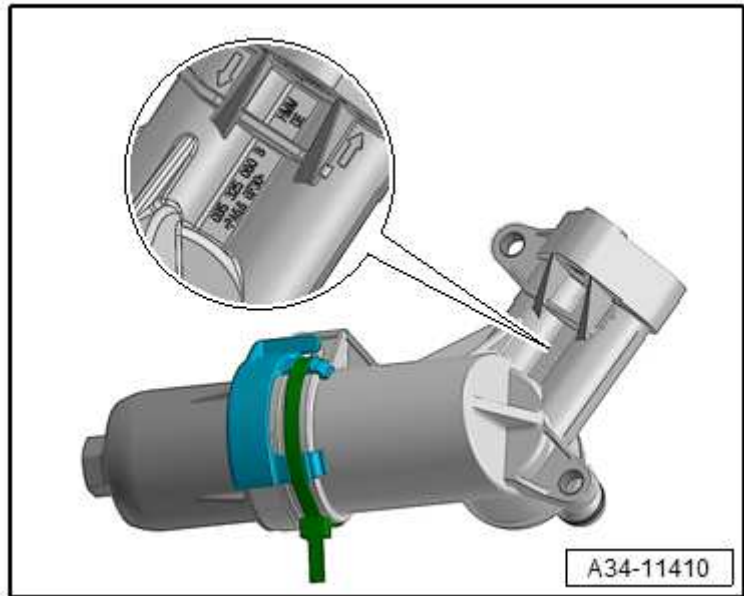

Corps de filtre d'ATF :	Couvercle de filtre ATF correspondant :
0B5.325.060.B	0B5.325.240.C
0B5.325.060.C	0B5.325.240.B



Nota

- ◆ Remplacer la bague-joint du couvercle du filtre d'ATF interchangeable.
- ◆ Remplacer le filtre d'ATF interchangeable.



Prudence !

Risque d'endommagement de la boîte de vitesses

Le filtre d'ATF interchangeable neuf -1- ne doit en aucun cas entrer en contact avec de l'eau. Même une quantité infime d'eau telle que des gouttes d'eau provenant du compartiment-moteur ou des mains humides provoquent un gonflement de la surface du filtre d'ATF interchangeable. Des particules de papier risquent alors de se détacher de la surface du filtre et d'endommager la mécanique.

- Poser le couvercle du filtre d'ATF interchangeable -3- avec une bague-joint neuve devant au niveau de la contrefiche en croix.
- Humecteur d'ATF la bague-joint -2- sur le filtre d'ATF interchangeable neuf -1- avant la mise en place.

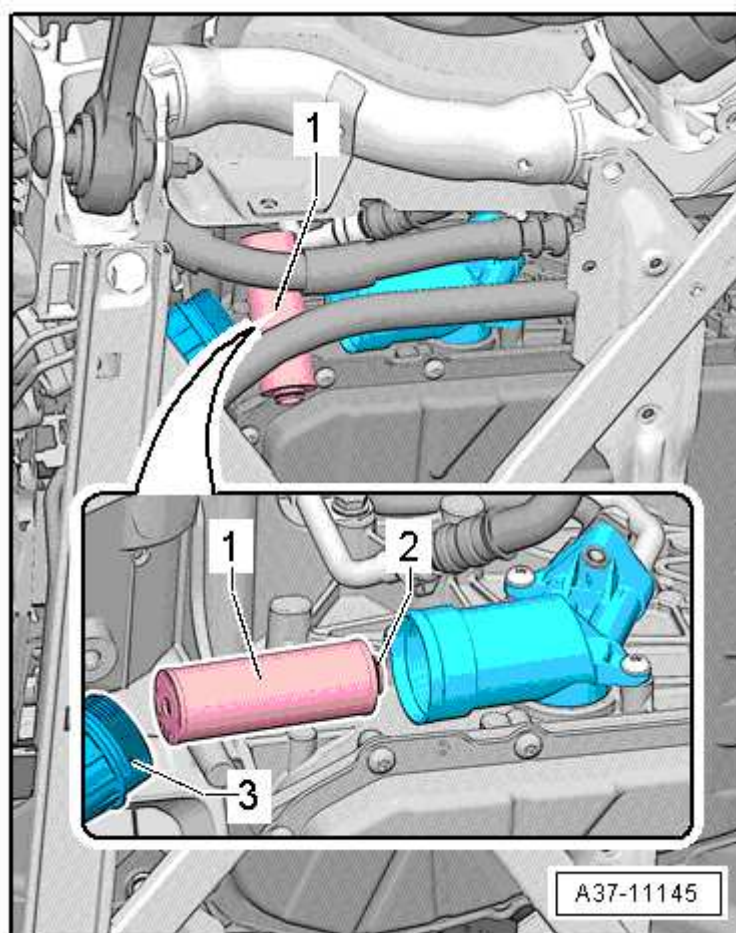

- Humecteur d'ATF la bague-joint -2- sur le couvercle du filtre d'ATF interchangeable -1-.
- Visser le couvercle du filtre d'ATF interchangeable -1- au couple de serrage prescrit.
- Couples de serrage → Chapitre „Radiateur d'ATF, conduites d'ATF et filtre d'ATF interchangeable : vue d'ensemble du montage“.

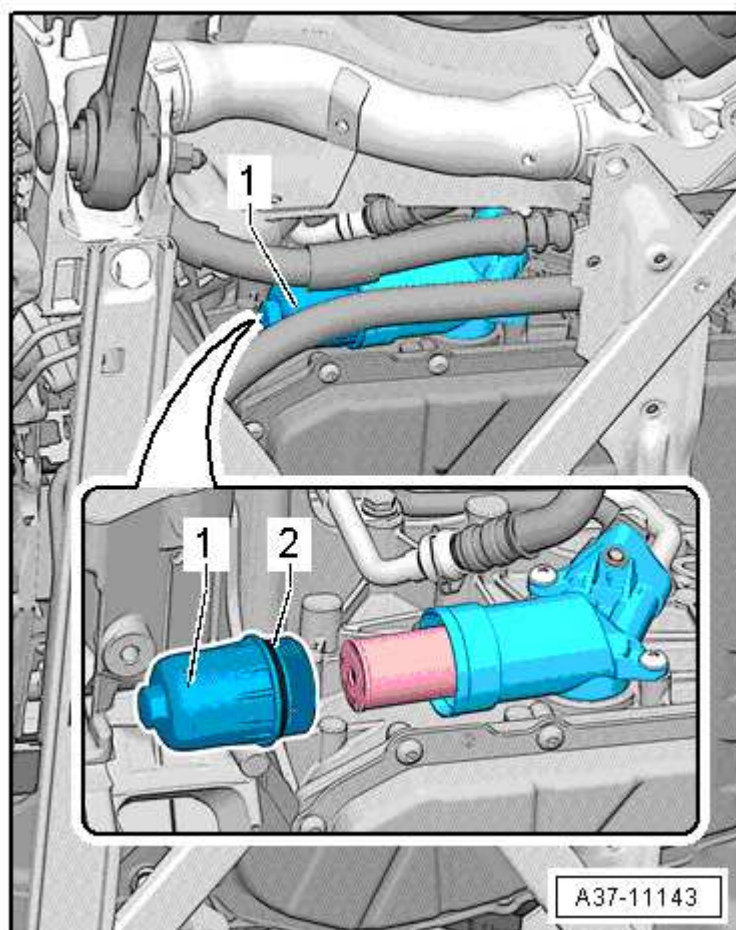

- Fixer la sécurité antirotation -1- sur le couvercle de filtre d'ATF -2- avec la sangle de retenue -3-.

**Nota**

L'ergot de maintien de la sécurité antirotation -flèche- doit venir en appui sur le corps de filtre, comme représenté.

**Prudence !**

Défaut d'étanchéité du corps de filtre

Si le corps de filtre n'est pas pourvu d'une sécurité antirotation, il faut toujours monter un couvercle de filtre avec sécurité antirotation -1- pouvant être ajoutée ultérieurement.

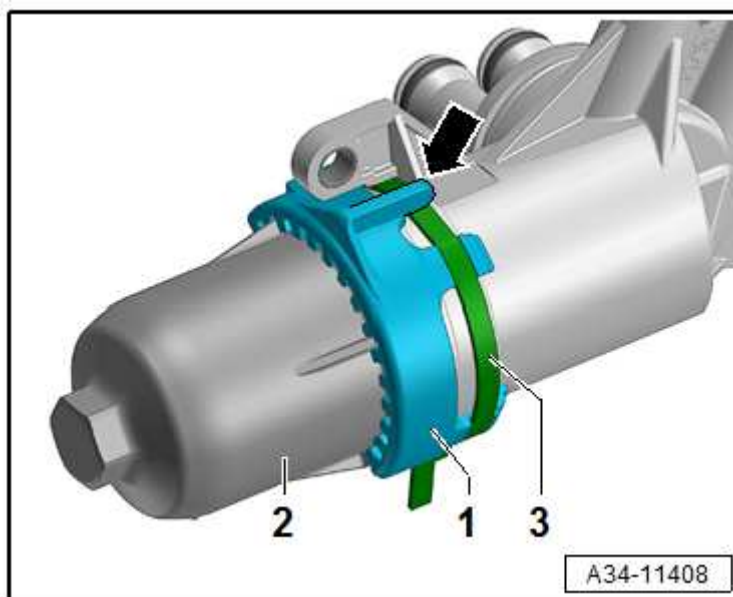

- Nettoyer la boîte de vitesses, les conduites d'huile hydraulique menant au mécanisme de direction et la contrefiche en croix.
- Faire l'appoint d'ATF → [Chapitre](#).