

## Filtre à poussière et à pollen : remplacement

Le filtre à poussière et à pollen se trouve sous la boîte à gants.

### Travaux de dépose :

- Sur les véhicules dotés d'un équipement pour auto-école : déposer si nécessaire le pédalier de l'équipement auto-école : voir la notice de montage de l'équipement auto-école.

### Étape 1 de la procédure - dépose de la cartouche filtrante :

- Recouvrir de papier le plancher dans la zone située sous le filtre à poussière et à pollen.
- Déposer le couvercle -A- du cache inférieur de la boîte à gants -B-. Détacher à cet effet les crantages -C- du cache inférieur de la boîte à gants.

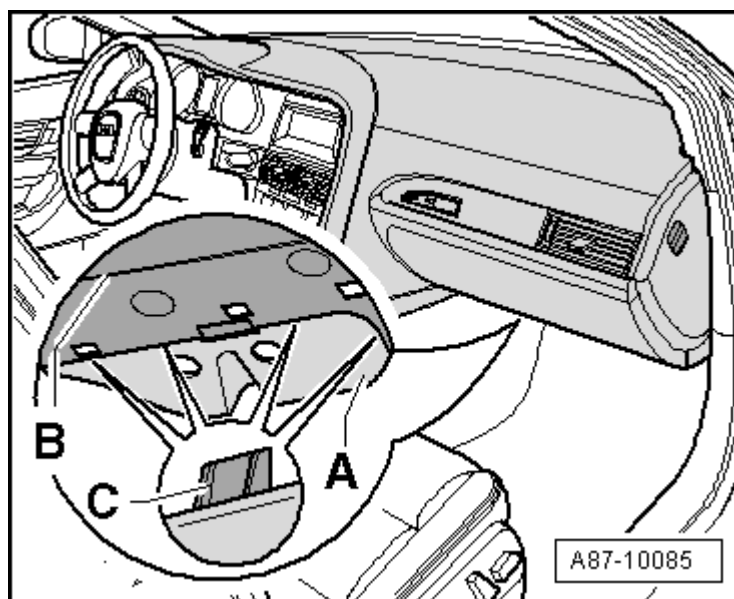

- Détacher le crantage -B- et retirer le cache du puits -A- du climatiseur.

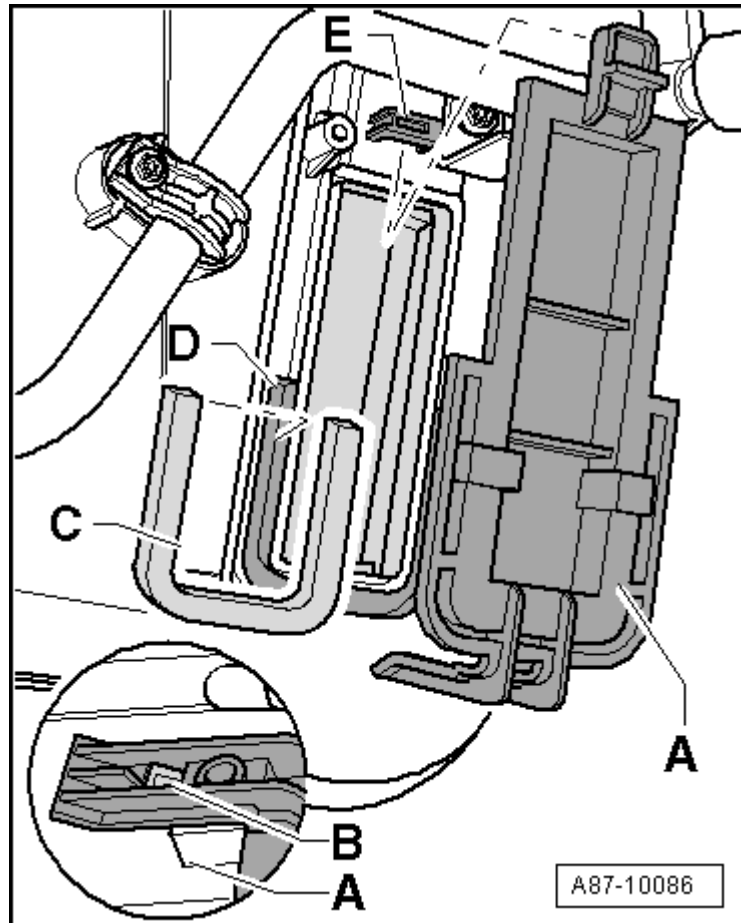

- Extraire la cartouche filtrante -A- du puits -C-.
- Extraire la cartouche filtrante -B- du puits -C-.

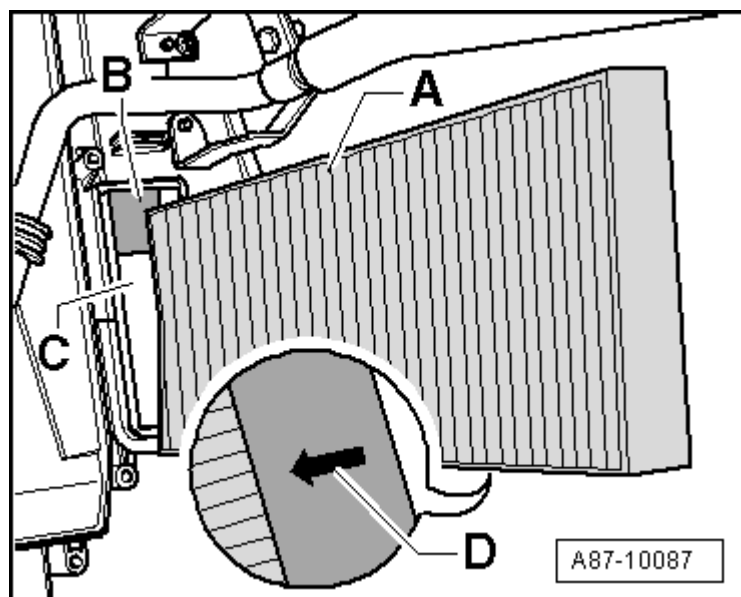

#### Étape 2 de la procédure - repose de la cartouche filtrante :

- Nettoyer le logement -C- à l'aide d'un aspirateur industriel avant de monter la cartouche filtrante neuve.
- Mettre en place une cartouche filtrante supérieure neuve -B- du bon côté : des flèches -D- sur le filtre indiquent le sens du débit.

- Pousser la cartouche filtrante supérieure neuve -B- vers le haut et la maintenir.
- Mettre en place une cartouche filtrante inférieure neuve -A- du bon côté : des flèches -D- sur le filtre indiquent le sens du débit.
- Contrôler la position du joint -C- dans la gorge -D-.
- Accrocher le cache du puits -A- dans le logement -E- et le verrouiller du côté opposé -B-.

Les opérations de repose suivantes s'effectuent dans l'ordre inverse de la dépose.

