

## Huile-moteur : aspiration, remplacement du filtre à huile

### Nota

Effectuer une vidange d'huile lorsque le moteur est à sa température de fonctionnement.

### outillage spécial, contrôleurs, appareils de mesure et auxiliaires nécessaires

- ◆ Aspirateur d'huile -V.A.G 1782-
- ◆ Bande de serrage Hazet -2171-1-

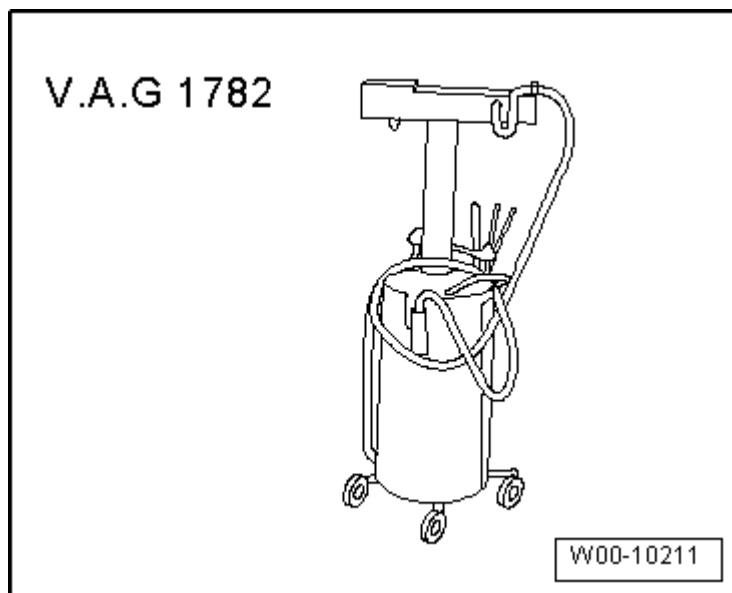

- ◆ Clé du filtre à huile -3417-
- ◆ Douille -Schlüsselweite 32-
- ◆ Douille -Schlüsselweite 36-

### Nota

- ◆ Tenir compte des directives relatives à la mise au rebut !
- ◆ Veiller à la propreté !

### Moteurs 4 cylindres TDI :

- Déposer le carénage du moteur. → chap.

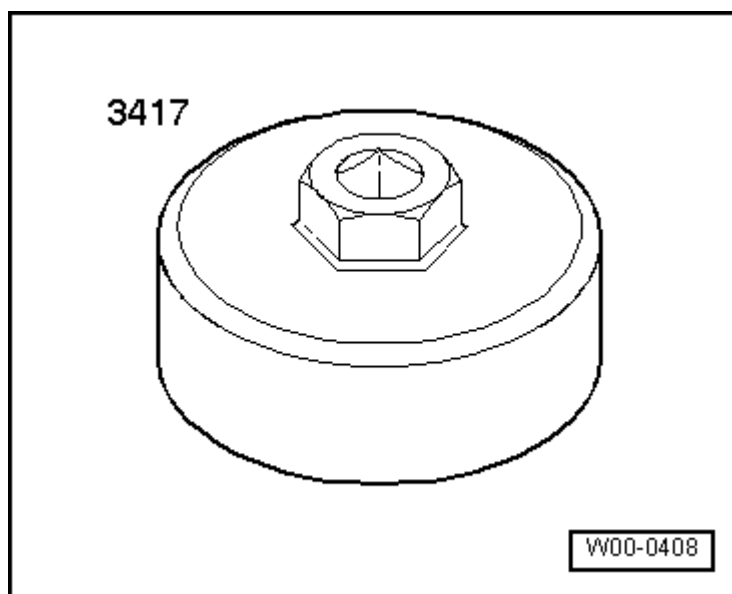

- Desserrer le bouchon -1- à l'aide d'une douille d'ouverture 36.
- Aspirer l'huile-moteur.

### Nota

Desserrer le bouchon avant d'aspirer afin que l'huile-moteur puisse s'écouler hors du corps de filtre à huile.

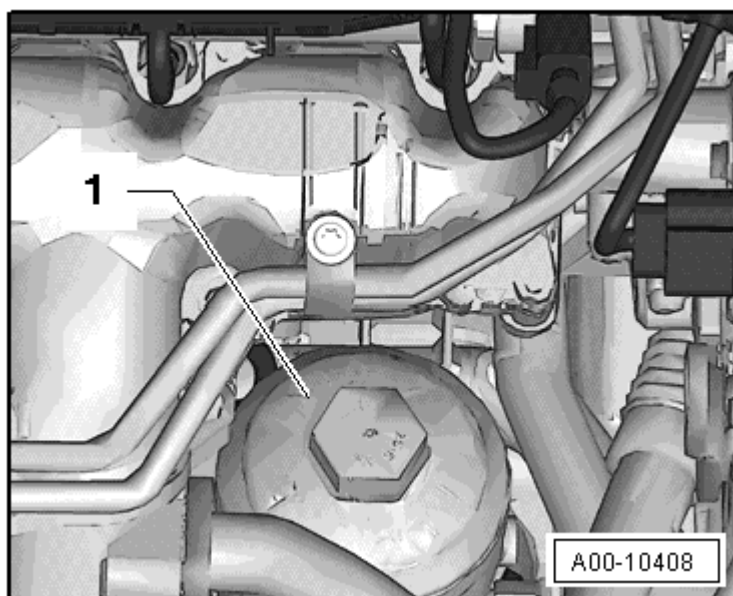

- Remplacer les joints toriques -2- et -4-.
- Remplacer la cartouche de filtre à huile -3-.

**Nota**

*Tenir compte des directives relatives à la mise au rebut !*

- Serrer le bouchon à l'aide de la clé de douille d'ouverture 32.

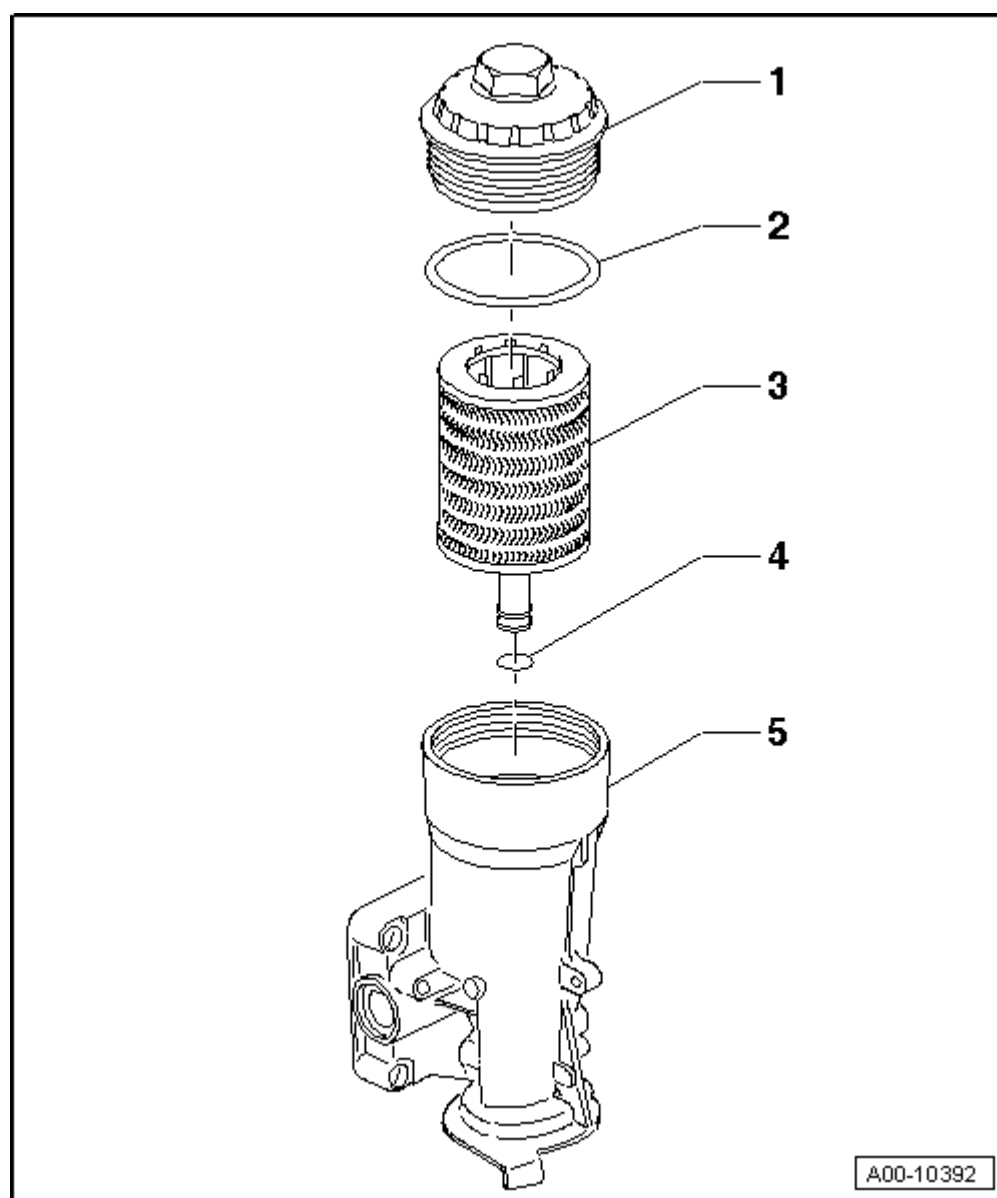

Couples de serrage	Nm

Bouchon

25

- Faire l'appoint d'huile moteur.

### Moteur diesel 6 cylindres

- Déposer le carénage du moteur.  
→ chap.

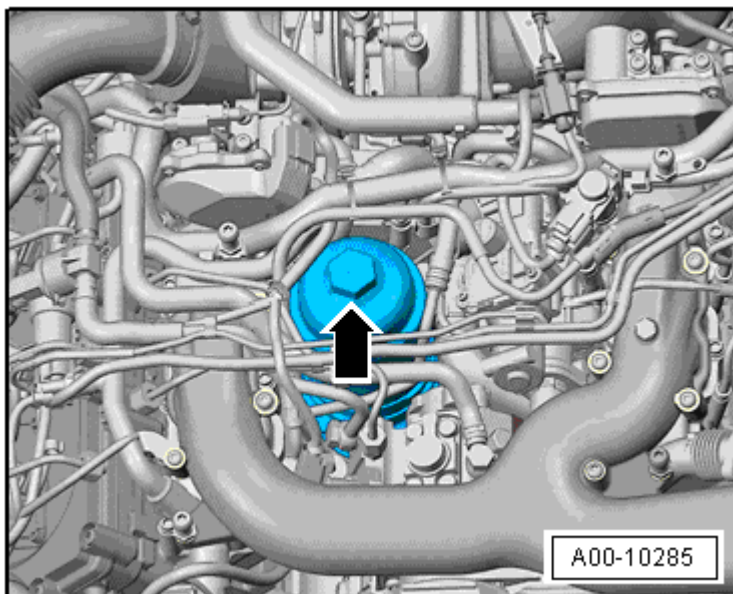

A00-10285

- Desserrer le couvercle d'obturation -1- avec une douille -SW 32-.
- Extraire l'élément filtrant -3-.

#### **i** Nota

- ◆ *En retirant l'élément filtrant, une soupape s'ouvre ; l'huile contenue dans le corps du filtre s'écoule automatiquement dans le carter-moteur.*
- ◆ *Tenir compte des directives relatives à la mise au rebut !*
- ◆ *Veiller à la propreté !*
- Remplacer les joints toriques -2- et -4- ainsi que l'élément filtrant -3-.
- Mettre en place le couvercle d'obturation -1- et le serrer.
- Aspirer l'huile-moteur.

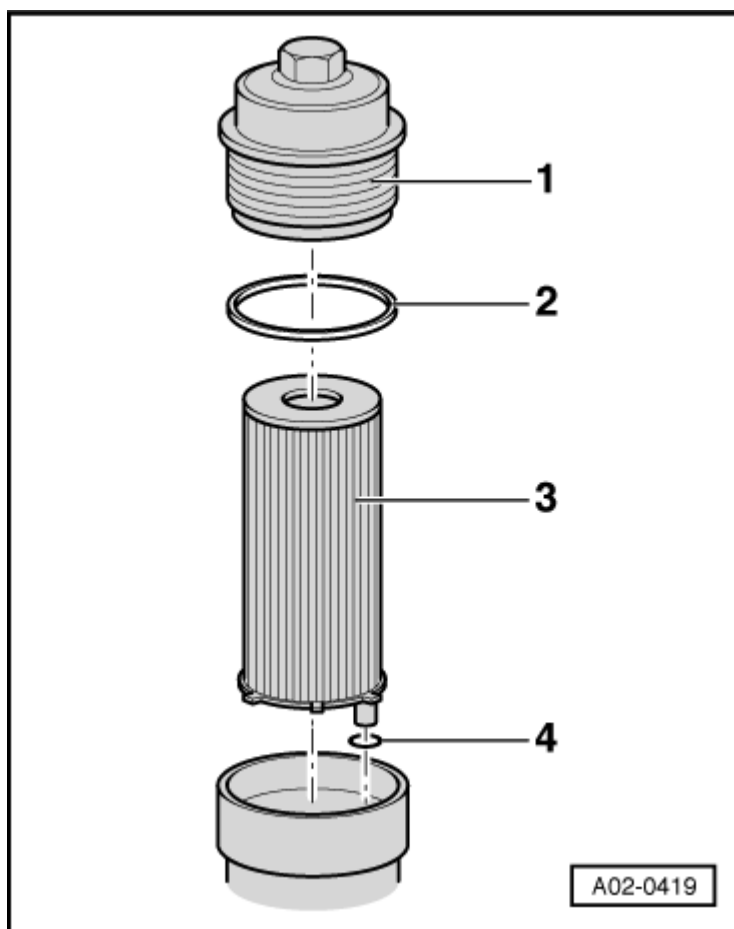

A02-0419

Couple de serrage	Nm
Bouchon pour filtre à huile	35

- Faire l'appoint d'huile-moteur.

### Moteur à essence 4 cylindres 1.8 TFSI, 2.0 TFSI

- Déposer le carénage du moteur. → chap.
- Desserrer le filtre à huile à l'aide d'une bande de serrage Hazet -2171-1- ou à l'aide d'une clé pour filtre à huile -3417-, puis déposer le filtre à huile.
- Nettoyer le plan de joint du filtre à huile sur le moteur.
- Lubrifier légèrement le joint en caoutchouc.
- Visser le filtre neuf et le serrer.
- Aspirer l'huile-moteur.

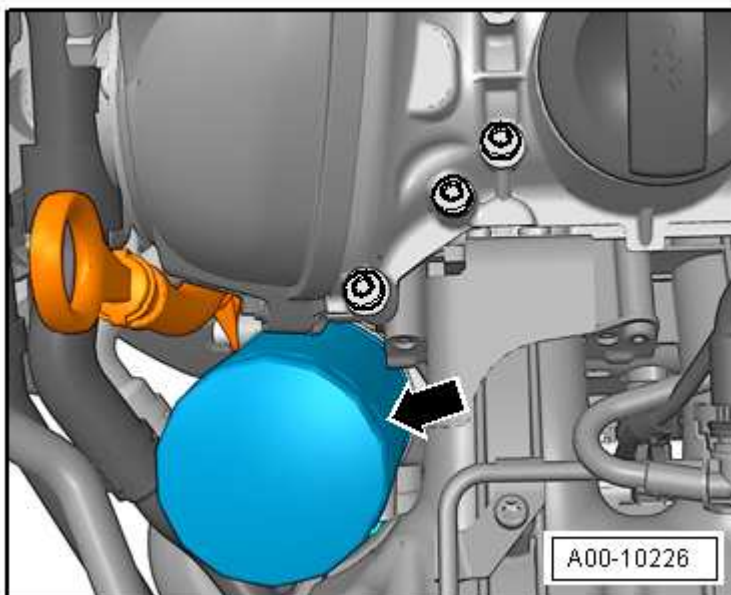

Couple de serrage	Nm
Filtre à huile	22+/-2

- Faire l'appoint d'huile moteur.

### Moteur à essence 6 cylindres FSI 3.2 I

- Déposer le carénage du moteur.  
→ chap.
- Dévisser le couvercle du filtre à huile avec la douille -SW 36--flèche-.
- Nettoyer les plans de joint du couvercle de filtre à huile et du corps de filtre à huile.

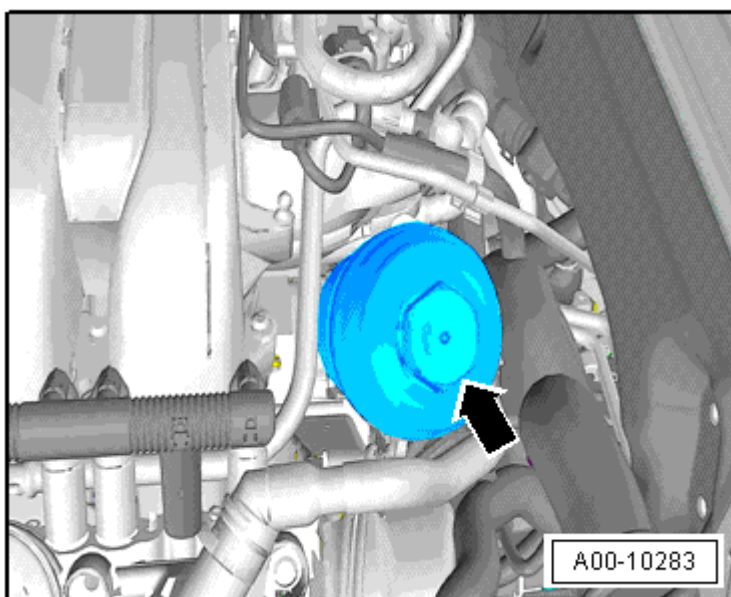

- Remplacer la cartouche de filtre à huile.
- Extraire la bague-joint du couvercle d'obturation -1- en tirant au niveau de la languette d'extraction -flèche A-.

- Mettre en place la bague-joint neuve -2- avec le profil en demi-cercle dans la gorge -flèche B- du couvercle d'obturation.
- La languette d'extraction -flèche A- doit être orientée vers le haut.
- Le côté lisse de la bague-joint -2- doit être orienté vers l'extérieur.

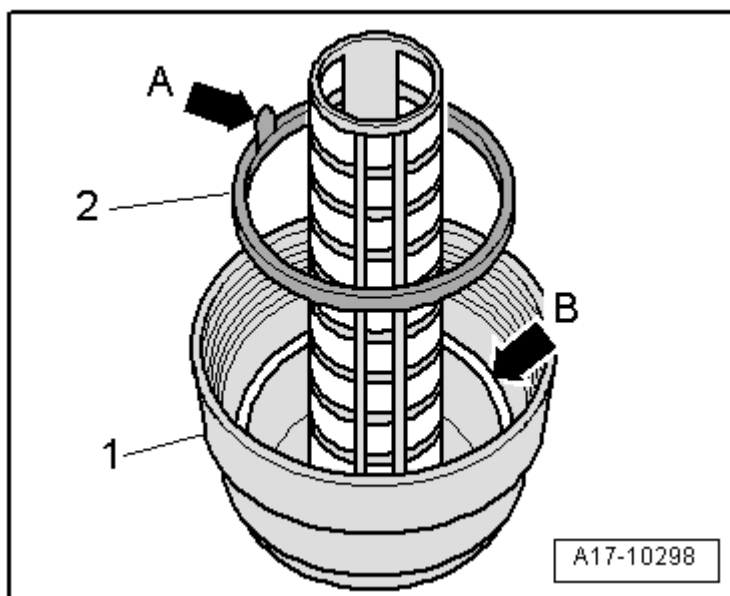

#### Mettre en place un joint torique au niveau du corps de filtre à huile.

- Mettre en place le joint torique -2- dans la gorge -flèche- au niveau du corps de filtre à huile -1-.



#### Nota

- ♦ Tenir compte des directives relatives à la mise au rebut !
- ♦ Veiller à la propreté !
- Encliqueter une cartouche de filtre à huile neuve dans le couvercle de filtre à huile
- Reposer le couvercle de filtre à huile.
- Aspirer l'huile-moteur.

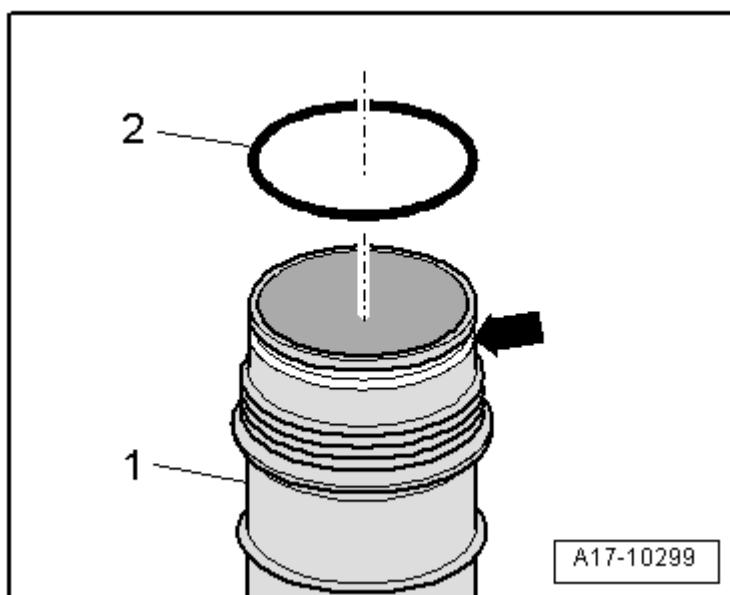

Couple de serrage	Nm
Couvercle de filtre à huile	25

- Faire l'appoint d'huile-moteur.

#### Moteur à essence 8 cylindres 4.2 FSI

- Déposer le carénage du moteur. → chap.
- Dévisser le couvercle du filtre à huile -1- à l'aide d'une douille -SW 32--flèche-.
- Nettoyer les plans de joint du couvercle de filtre à huile et du corps de filtre à huile.
- Remplacer la bague-joint. -2-

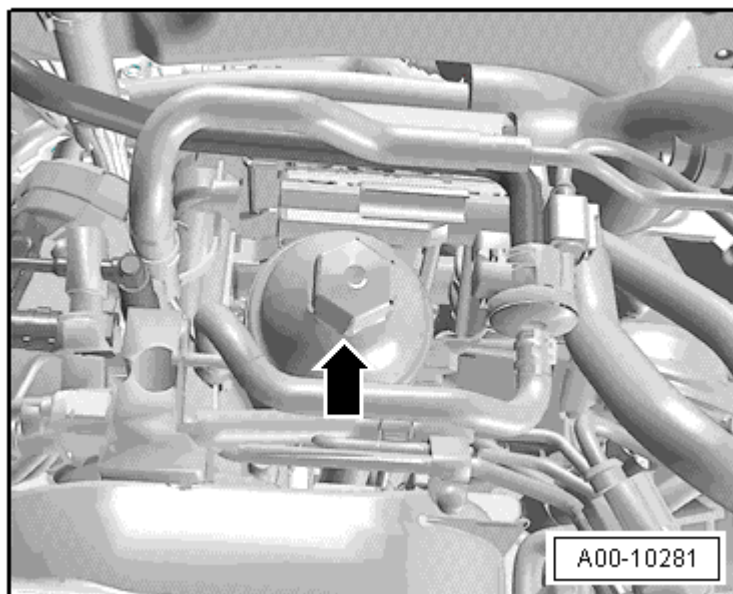

- Remplacer la cartouche de filtre à huile. -3-



**Nota**

- ♦ *Tenir compte des directives relatives à la mise au rebut !*
- ♦ *Veiller à la propreté !*
- Monter et huiler légèrement le joint torique neuf -2-.
- Encliqueter une cartouche de filtre à huile neuve dans le couvercle de filtre à huile
- Visser le couvercle du filtre à huile -1-.
- Aspirer l'huile-moteur.

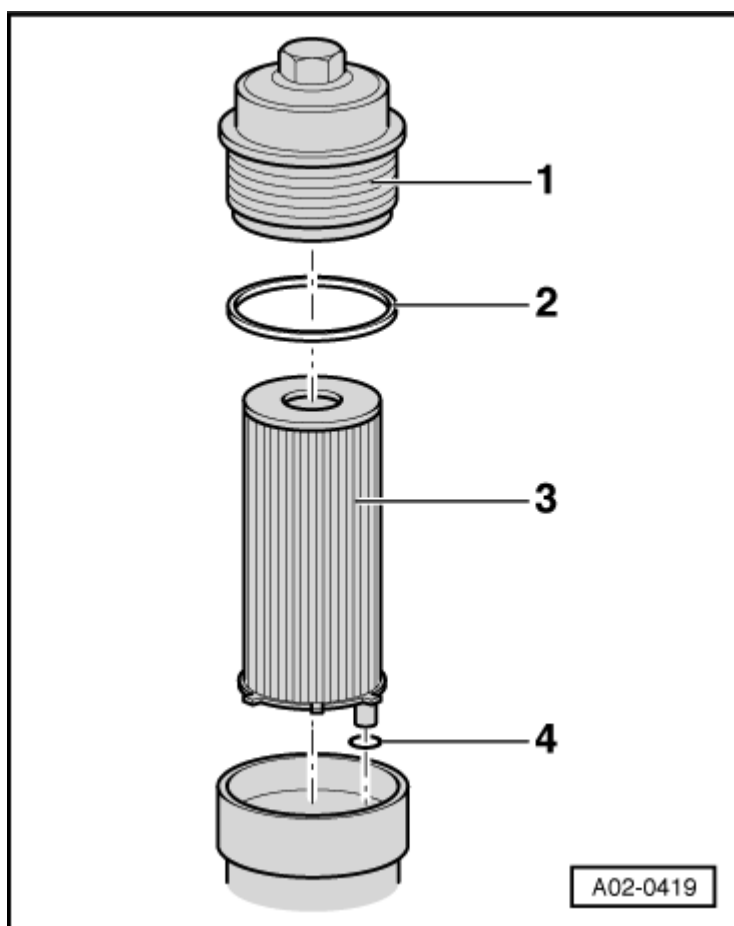

Couple de serrage	Nm
Couvercle de filtre à huile	25

- Faire l'appoint d'huile-moteur.