

Corps de filtre à air : dépose et repose (lettres-repères moteur BWA et BPY)

La cartouche de filtre à air est intégrée dans le carénage du moteur.

Dépose du carénage du moteur

- Débrancher le connecteur électrique -3- du débitmètre d'air massique -G70-.
- Ouvrir les agrafes de serrage -1 et 2- et débrancher le flexible de guidage d'air du débitmètre d'air massique.
- Dévisser l'ajutage d'aspiration d'air à l'avant du porte-serrure -5-.
- Ouvrir le collier à lame-ressort -4- et retirer le flexible d'admission d'air du carénage du moteur.

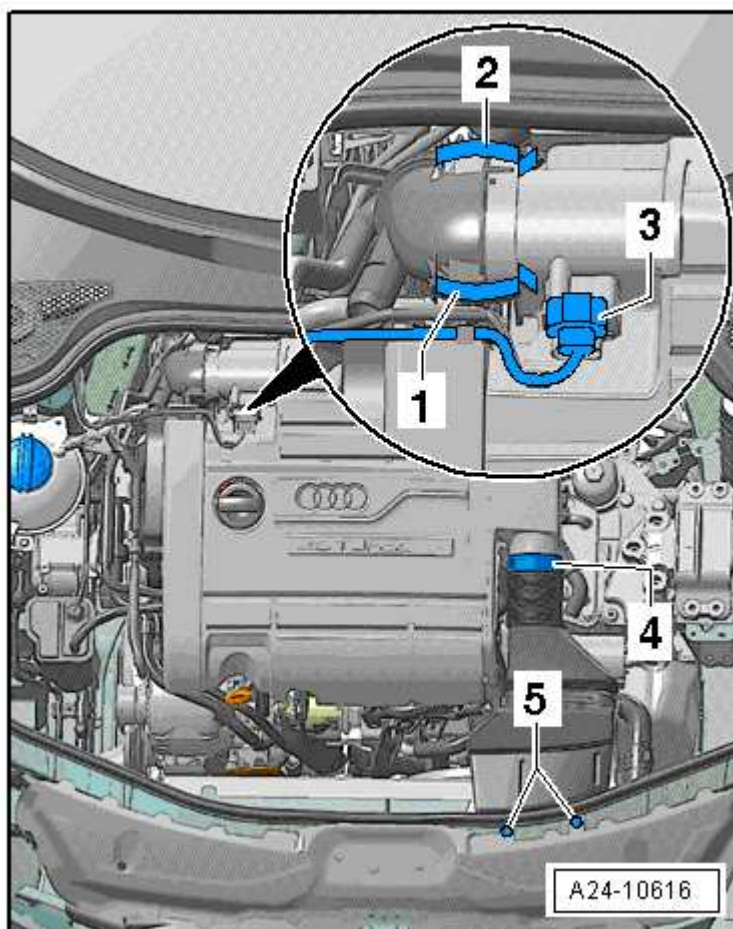

- Retirer avec précaution le carénage du moteur successivement des positions -1 - 2 - 3 - 4-.



Prudence !

Tenir compte impérativement de l'ordre (risque de rupture du carénage du moteur).

- Couvrir le flexible d'admission ouvert d'un chiffon propre.

Dépose de la cartouche de filtre à air

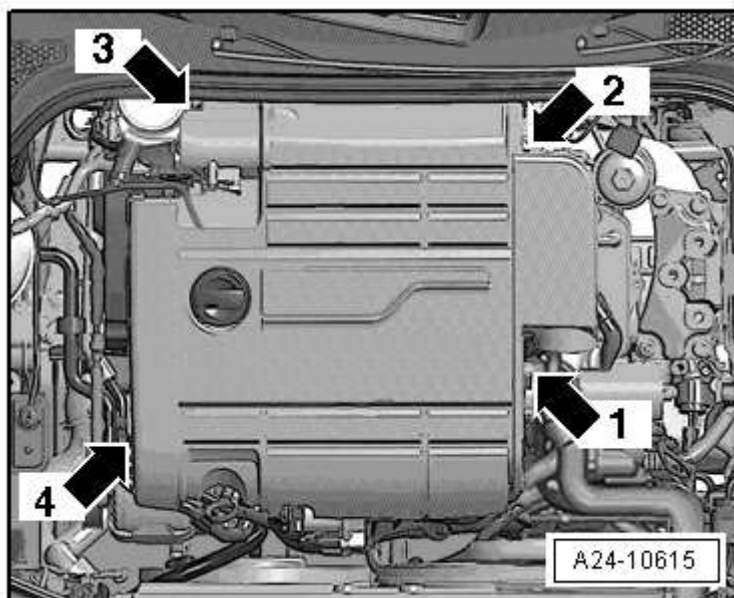

- Dévisser toutes les vis -flèches-.
- Dévisser la tôle calorifuge.

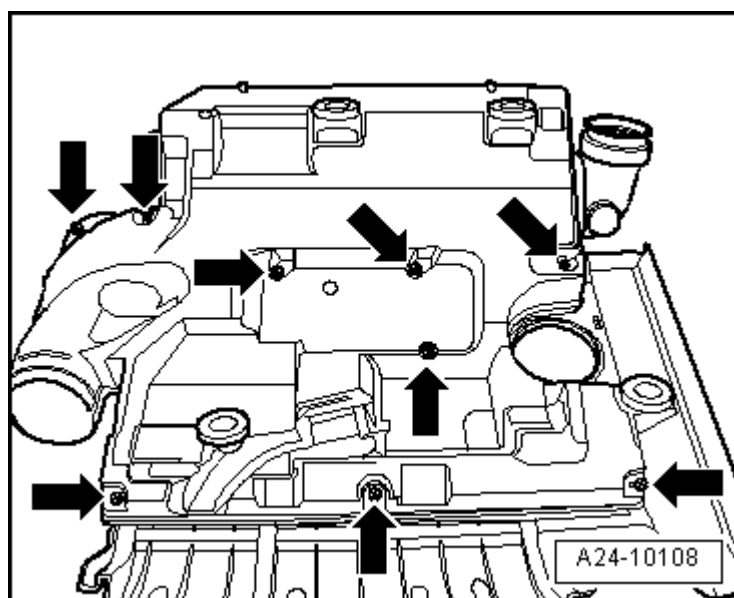

- Dégager le carénage du moteur, faire attention aux fixations -flèches-.

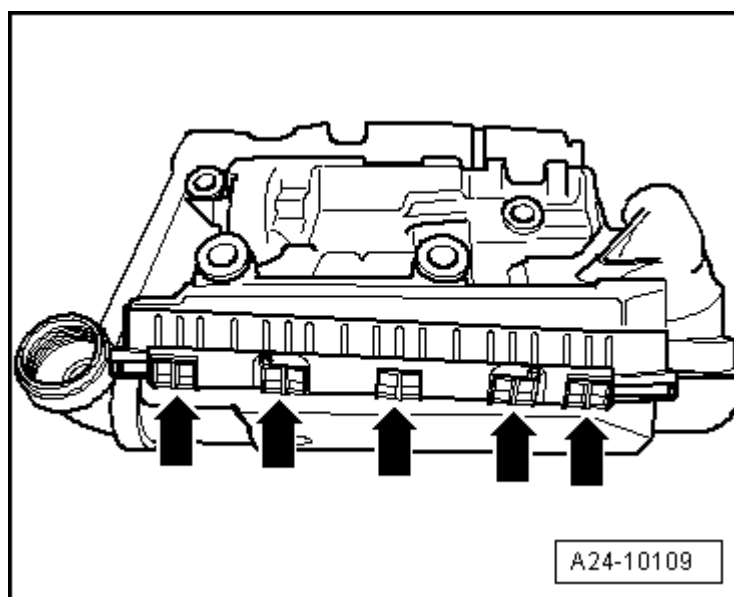

Extraire la cartouche de filtre à air du carénage du moteur.

Repose de la cartouche de filtre à air



Nota

- ◆ *Utiliser systématiquement une cartouche de filtre à air d'origine.*
- ◆ *Les ajutages de flexible et les flexibles du système d'air de suralimentation doivent être exempts d'huile et de graisse avant le montage. Lors du montage, ne pas utiliser de produit antifriction aux silicones.*
- ◆ *Les corps des filtres à air doivent être propres.*
- ◆ *Bloquer tous les flexibles de raccordement au moyen de colliers de flexibles correspondant à ceux utilisés en série → [Catalogue des pièces de rechange](#)*
- ◆ *En passant le corps de filtre à air à l'air comprimé, tenir compte de ce qui suit : afin d'éviter tout dysfonctionnement, couvrir d'un chiffon propre les composants critiques du moteur traversés par le flux d'air, tels que le débitmètre d'air massique, les tuyaux d'admission d'air, etc.*
- ◆ *Respecter les consignes de mise au rebus !*
- Vérifier l'absence de résidus de sel, d'impuretés et de feuilles mortes dans le débitmètre d'air massique et le flexible d'admission (côté air pur).
- Vérifier la propreté du flexible d'admission d'air de l'élément de guidage d'air.
- Lors de la repose de la cartouche de filtre à air, veiller à la centrer dans le support du corps inférieur de filtre à air.
- Poser le corps supérieur de filtre à air soigneusement sur le corps inférieur, sans forcer. Lors de cette opération, veiller à ce que le corps supérieur du filtre à air ne repose pas de biais sur la cartouche de filtre à air (faire attention à la lèvre d'étanchéité de la cartouche de filtre à air).
- Vérifier la fixation correcte du flexible d'admission sur le débitmètre d'air massique -G70-.

La suite de la repose s'effectue dans l'ordre inverse de la dépose.

