

## Véhicules à moteur TDI 4 cyl. Common Rail

### Dépose

- Le contact d'allumage étant coupé, débrancher le câble de masse de la batterie → **Chapitre**.
- Déposer la roue avant droite.



#### Nota

Bloquer le disque de frein avec un boulon de roue.

- Déposer les insonorisants ; pour ce faire, désolidariser les éléments de fixation -1, 2- et, le cas échéant, -flèche -.

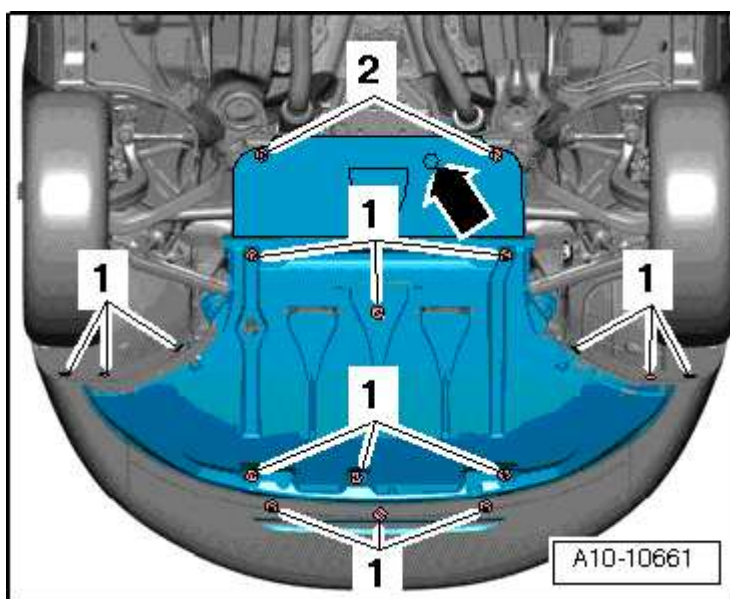

- Déposer l'insonorisant -1- dans le passage de roue droit.

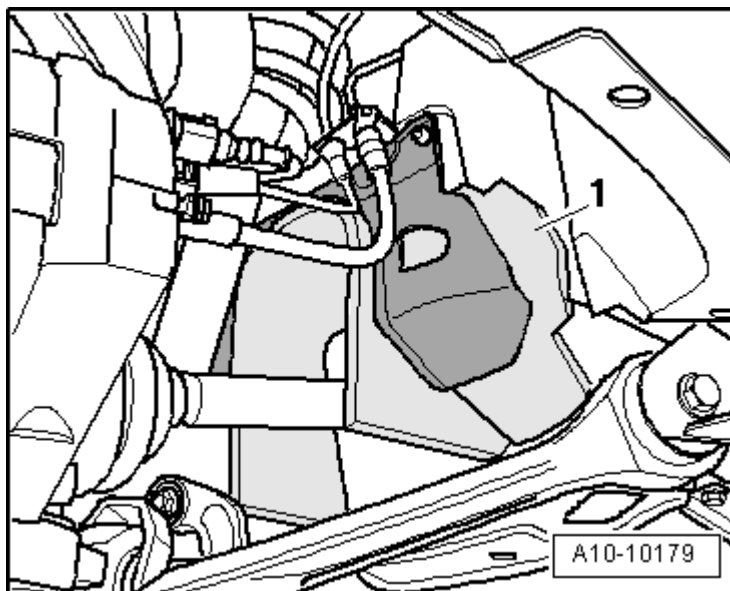

- Déposer la tôle calorifuge -1- du demi-arbre de roue droit.

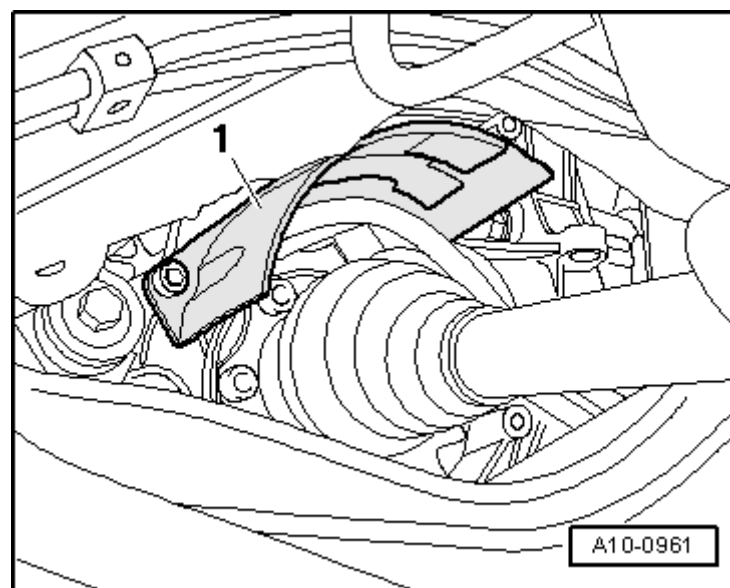

### Véhicules équipés d'une boîte de vitesses automatique :

- Dévisser l'écrou -flèche- et poser les conduites d'ATF -1- et -2- sur le côté.

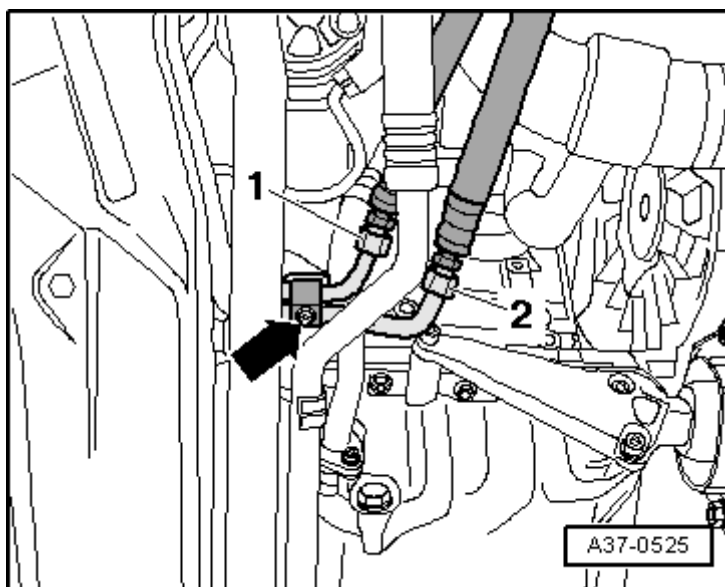

- Déposer le câble électrique -2- de l'alternateur.
- Débrancher le connecteur électrique -3- ; pour ce faire, pousser la sécurité vers l'arrière et enfoncer l'élément de déverrouillage vers le bas.
- Dévisser les vis -1- et -4- et retirer le démarreur.

### Repose

Pour la repose, procéder dans l'ordre inverse de la dépose en tenant compte de ce qui suit :

- Reposer les conduites d'ATF  
→ **Groupe de rép.37.**
- Raccorder la batterie. Opérations nécessaires → **Anker.**

### Couples de serrage

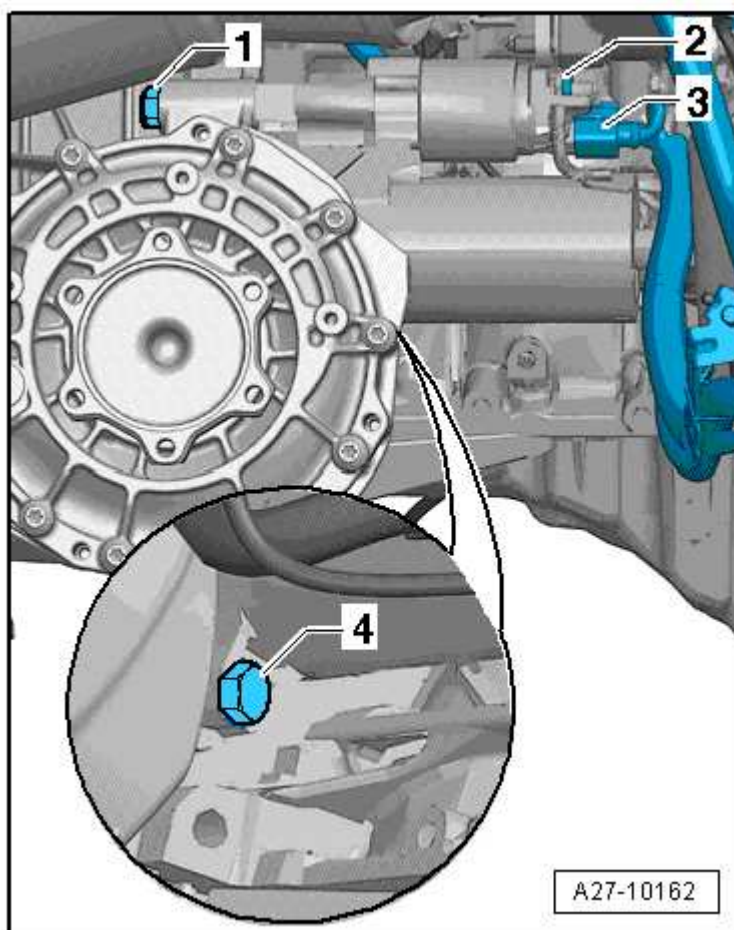

Pièce	Nm
Démarreur sur boîte de vitesses	65
Borne B+ sur démarreur	16
Tôle calorifuge pour demi-arbre de roue sur boîte de vitesses	23