

Courroie multipiste : dépose et repose

Outillage spécial, contrôleurs, appareils de mesure et matériel nécessaires

- ◆ Pige de blocage -T40098-

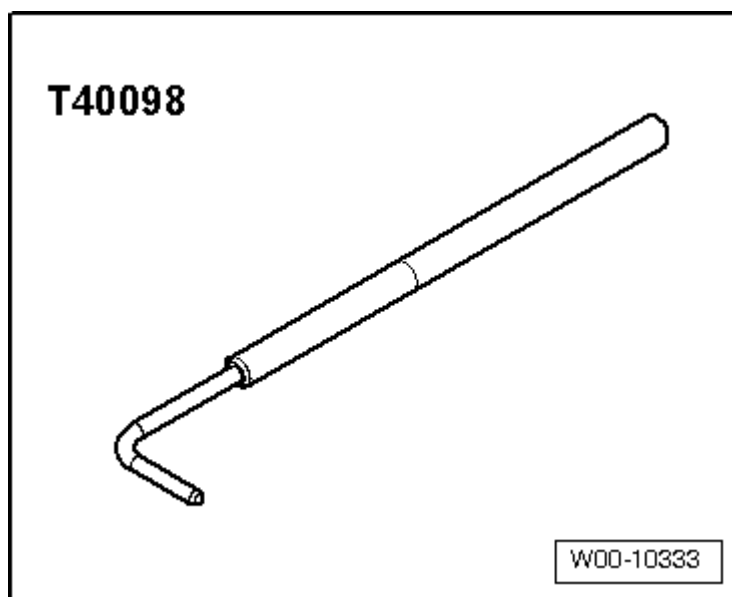

Dépose



Prudence !

L'inversion du sens de rotation d'une courroie multipiste déjà rodée peut entraîner sa destruction.

Avant de déposer la courroie multipiste, repérer le sens de rotation de cette dernière à la craie ou au crayon feutre pour la repose.

- Basculer le tendeur dans le sens des aiguilles d'une montre -flèche-, retirer la courroie multipiste de la poulie de l'alternateur et bloquer le tendeur à l'aide de l'outil de blocage -T40098-.
- Retirer la courroie multipiste.

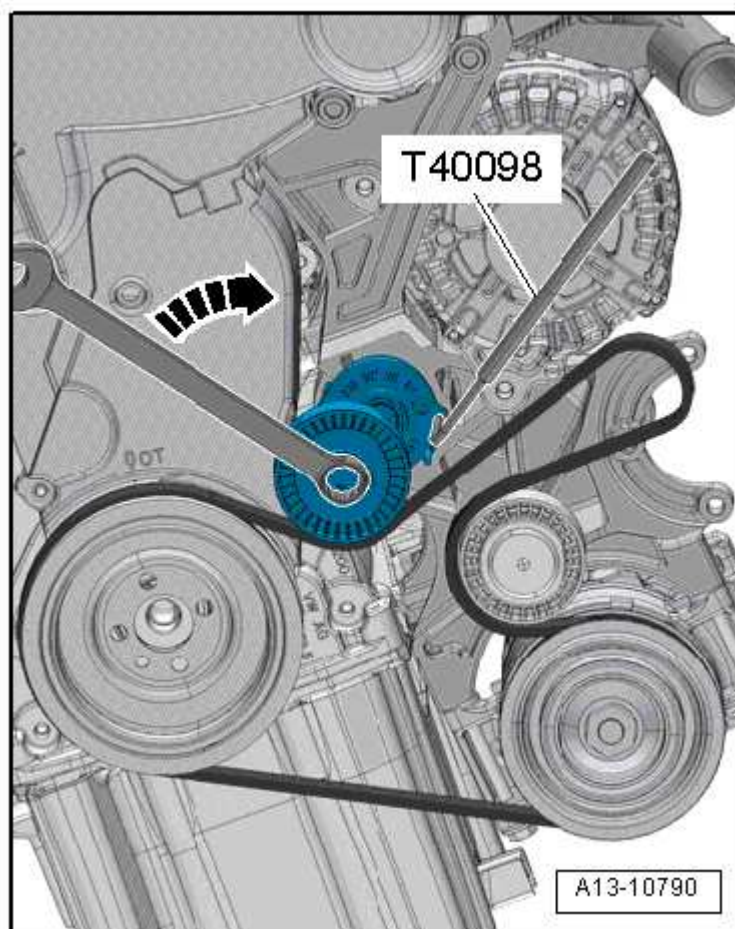

Repose

Pour la repose, procéder dans l'ordre inverse de la dépose en tenant compte de ce qui suit :

- Mettre en place la courroie multipiste sur les poulies :
 - 1 - Amortisseur de vibrations
 - 2 - Galet-inverseur
 - 3 - Tendeur de courroie multipiste
 - 4 - Alternateur
 - 5 - Compresseur de climatiseur

**Nota**

Lors de la repose de la courroie multipiste, veiller à son bon positionnement sur les poulies.

- Lancer le moteur et contrôler le cheminement de la courroie multipiste.

