

## Véhicules à moteur 3,0l :

### outillage spécial, contrôleurs, appareils de mesure et auxiliaires nécessaires

- ◆ Levier de courroie multipistes -3299- avec -3299/1-

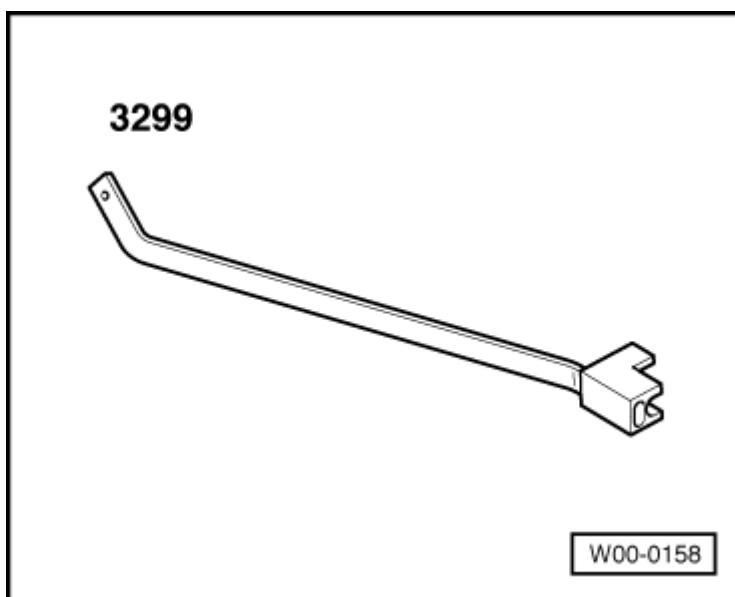

### Dépose



#### Nota

Tous les serre-câbles ayant été desserrés ou sectionnés lors de la dépose doivent être remis en place au même endroit lors de la repose.

- Le contact d'allumage étant coupé, débrancher le câble de masse de la batterie → **chap.**
- Déposer le cache -1- gauche dans le compartiment moteur.
- Déposer les vis -flèches-.
- Décrocher l'électrovanne 1 du réservoir à charbon actif -N80--rep. 1- du guidage d'air.
- Déposer le guidage d'air -2-.

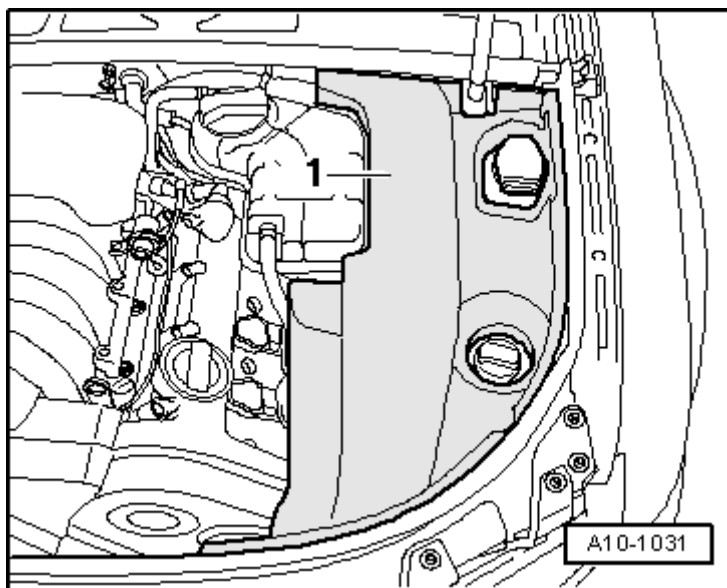

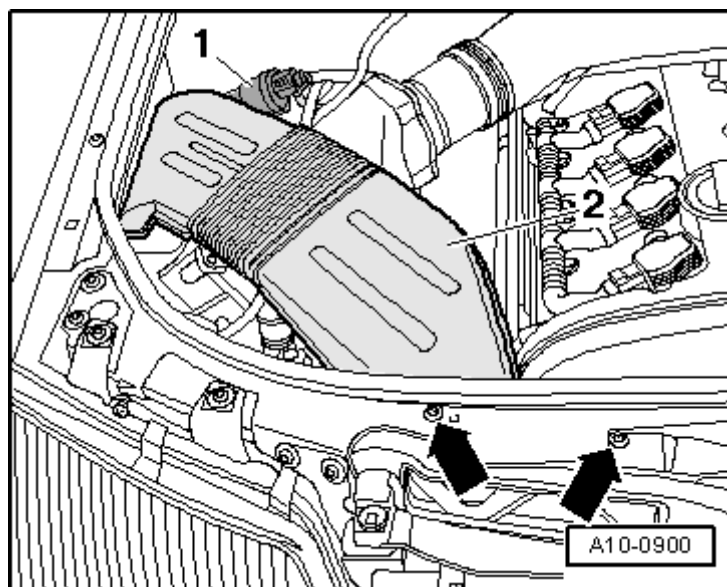

- Retirer le carénage avant du moteur - flèches-.

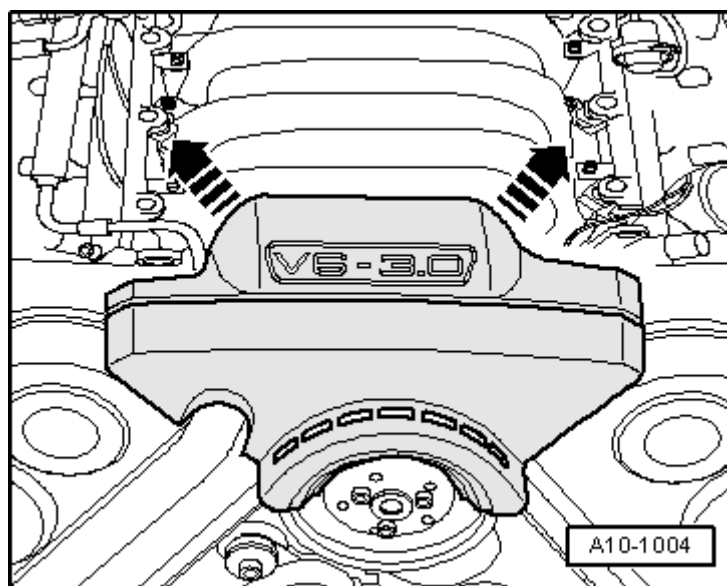
**Nota**

*Avant de déposer la courroie multipistes, repérer le sens de rotation de la courroie à l'aide d'une craie ou d'un crayon feutre. L'inversion du sens de rotation d'une courroie multipistes déjà rodée peut entraîner la destruction de la courroie.*

- À l'aide du levier pour courroie multipistes -3299- et du -3299/1-, basculer le tendeur de courroie multipistes dans le -sens de la flèche- pour détendre la courroie.
- Retirer la courroie multipistes de la poulie de la pompe de direction assistée.
- Relâcher le tendeur.

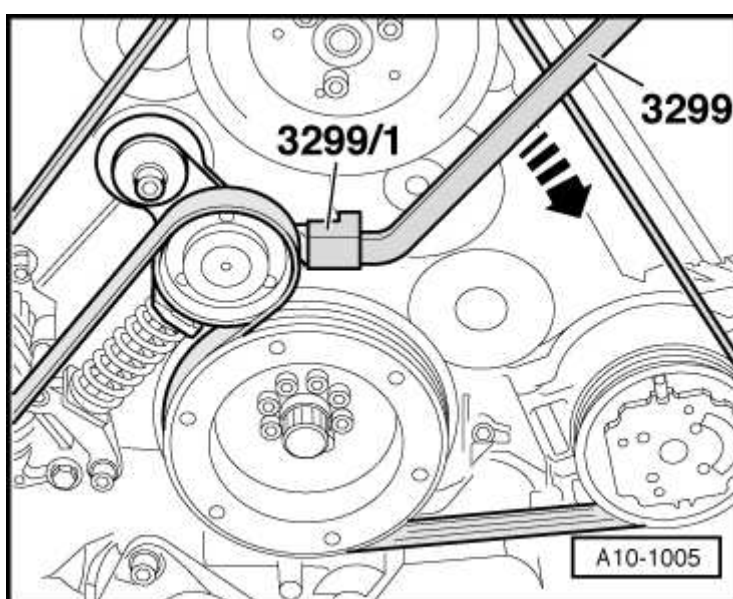

- Sur les véhicules équipés d'un chauffage stationnaire, dévisser les vis -

flèches- du tuyau d'échappement du chauffage stationnaire/chauffage d'appoint au niveau de l'insonorisant.

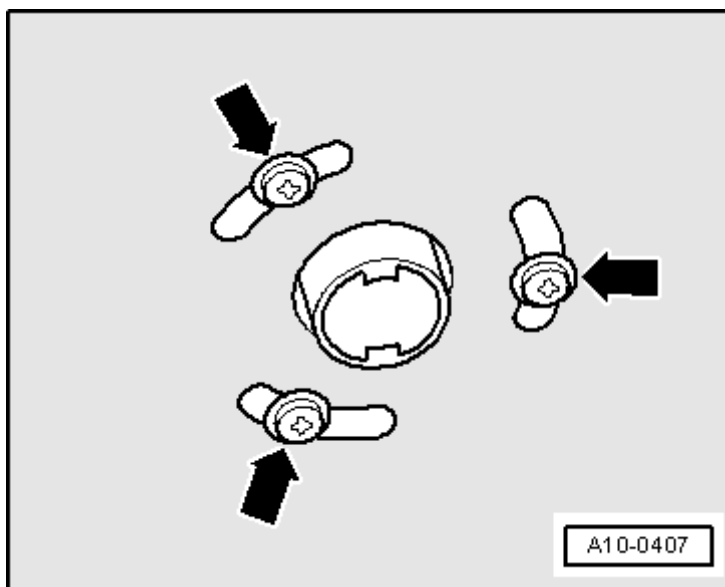

- Desserrer les pièces de fixation -1 à 4- et retirer l'insonorisant.

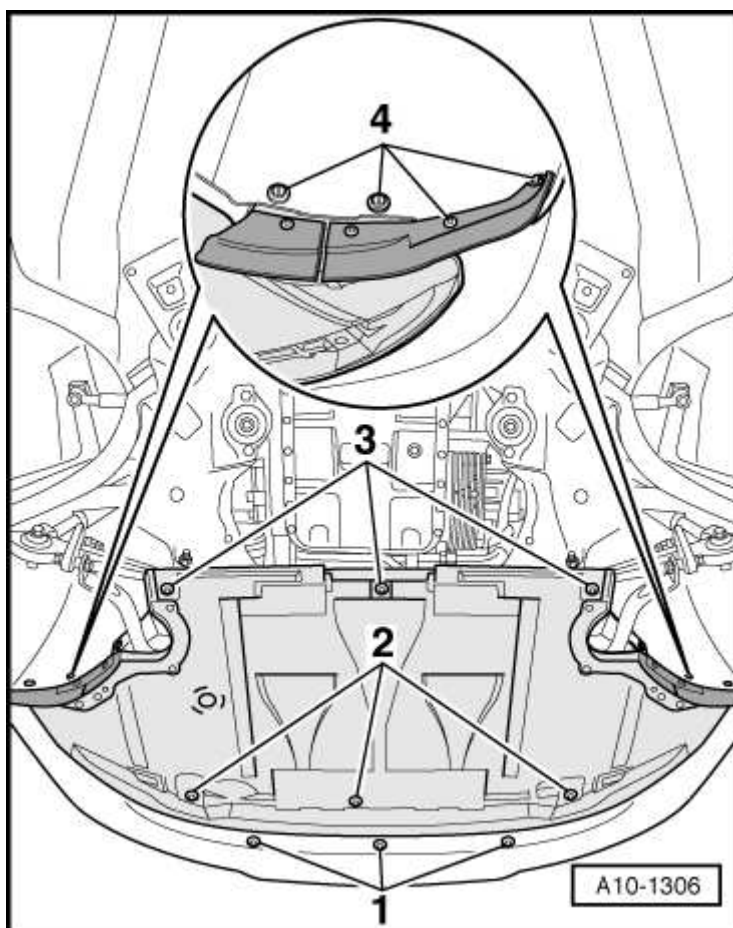

#### Véhicules équipés d'une boîte de vitesses automatique :

- Déposer le support des conduites ATF. Pour ce faire, desserrer les écrous -1- et -2-.



#### Nota

Les écrous-raccords -3- des conduites d'ATF ne doivent pas être détachés.

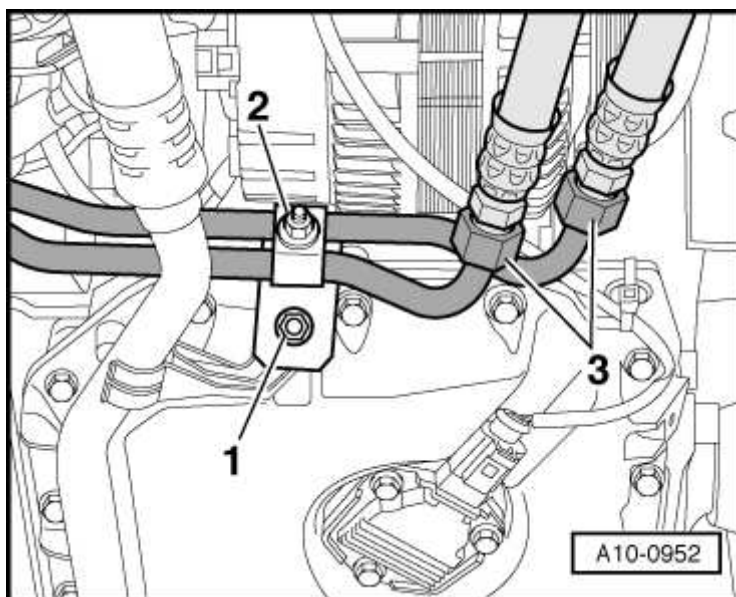

**Toutes versions :**

- Dévisser du carter d'huile le support de conduite de fluide frigorigène -flèche-.



**Nota**

*La figure se rapporte à un véhicule équipé d'une boîte de vitesses mécanique.*

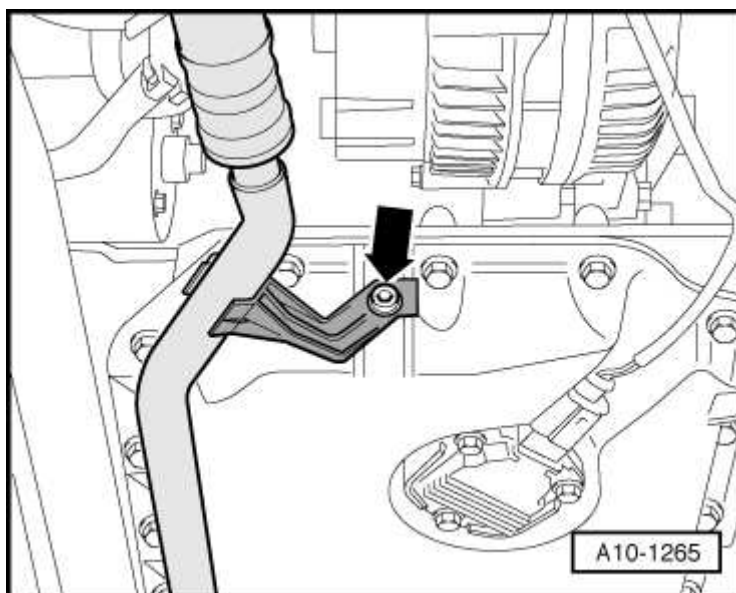

- Sectionner le serre-câble -flèches- Ouvrir le support du câble de démarreur, sortir le câble électrique.
- Dévisser du berceau le support de câble de démarreur.

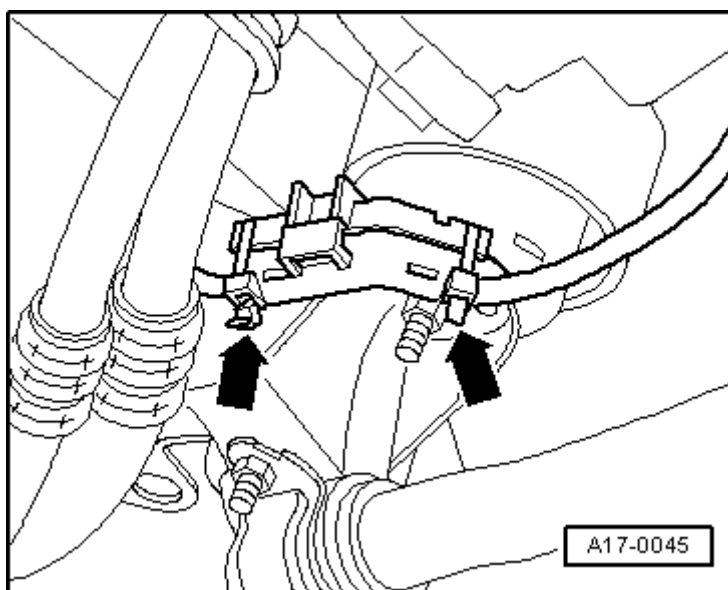

Débrancher le connecteur électrique du transmetteur de niveau d'huile -flèche- et dénuder le câble.

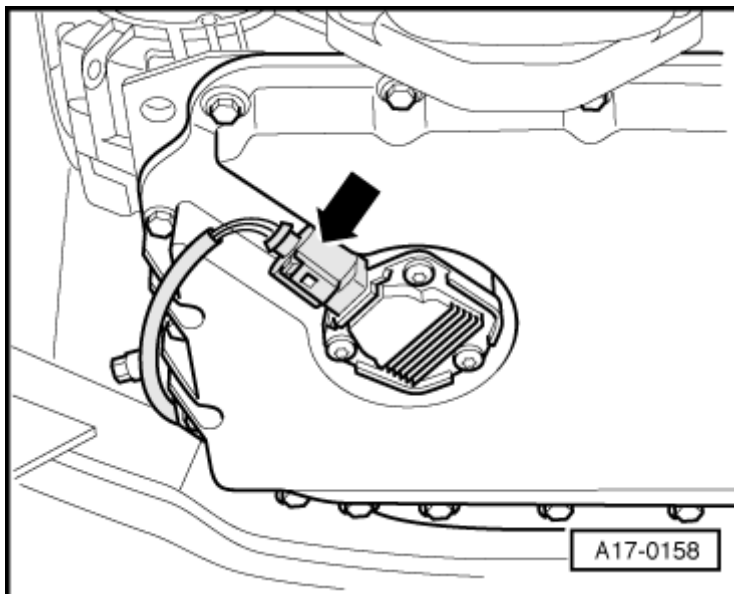

- Déposer les câbles de l'alternateur.
- Dévisser les vis -flèches- et retirer l'alternateur.



#### Nota

- ♦ Si l'alternateur est bloqué dans son support, revisser les vis de fixation de 2 tours maxi.
- ♦ Appliquer avec précaution des coups sur les têtes de vis à l'aide du côté plat d'un marteau pour permettre aux douilles de fixation de l'alternateur de se desserrer.

#### Repose

Pour la repose, procéder dans l'ordre inverse de la dépose en tenant compte de ce qui suit :



#### Nota

Tous les serre-câbles doivent être remis en place au même endroit lors de la repose.

- Pour faciliter la mise en place de l'alternateur, repousser légèrement les douilles des vis de fixation.



#### Nota

Il faut donner une bonne mobilité aux douilles de fixation de l'alternateur qui sont "dures", sinon la force de blocage des douilles serait trop faible bien que le couple soit correct.

- Veiller à ce que la courroie multipistes soit bien positionnée et que son cheminement soit correct.

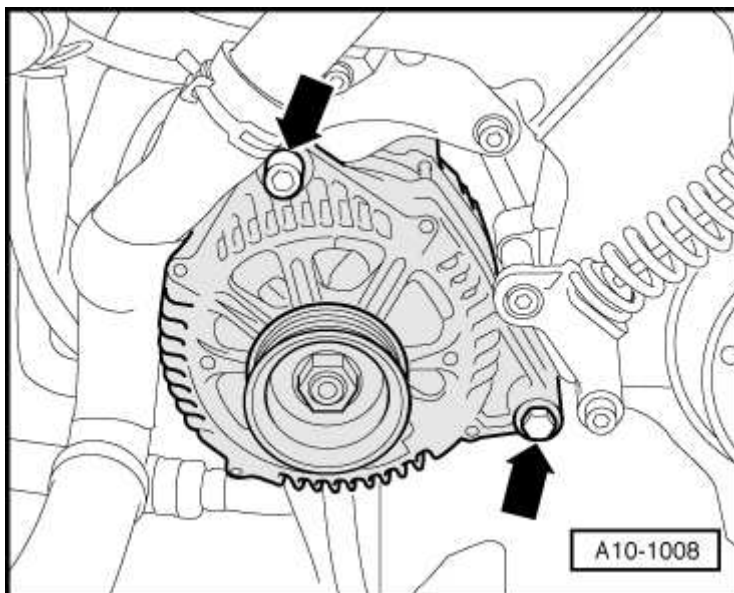

- 1 - Alternateur
- 2 - Courroie multipistes
- 3 - Pompe à palettes de direction assistée
- 4 - Compresseur de climatiseur
- 5 - Vilebrequin
- 6 - Galet-tendeur

- Raccorder la batterie. Opérations nécessaires → **ancrer**.
- Lancer le moteur et contrôler le cheminement de la courroie.

#### Couples de serrage

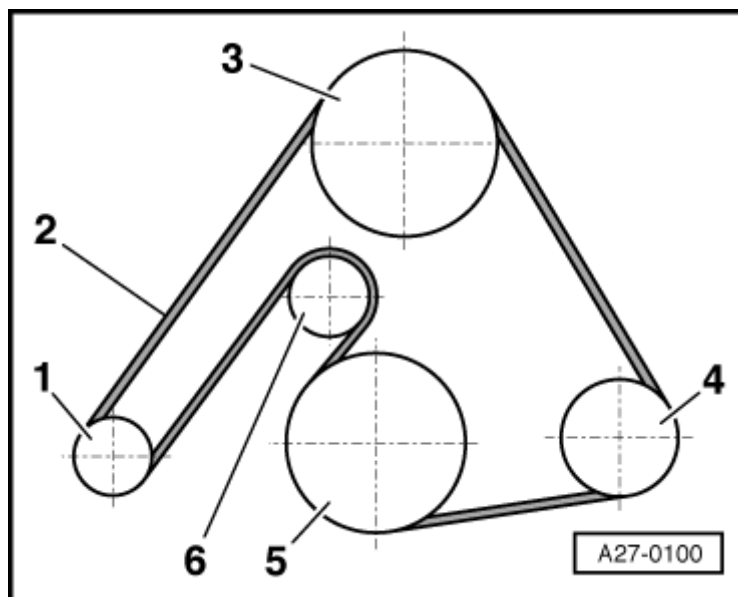

Pièce		Nm
Alternateur sur moteur	M8	22
	M10	45
Borne 30/B+ sur alternateur		16
Borne D+ sur alternateur		4
Collier de conduite de fluide frigorigène du climatiseur		10
Support de conduites d'ATF		10
Colliers de serrage sur flexibles de guidage d'air		3,5