

## Radiateur : dépose et repose

### outillage spécial, contrôleurs, appareils de mesure et auxiliaires nécessaires

- ◆ Pince pour colliers de durites - V.A.G 1921-

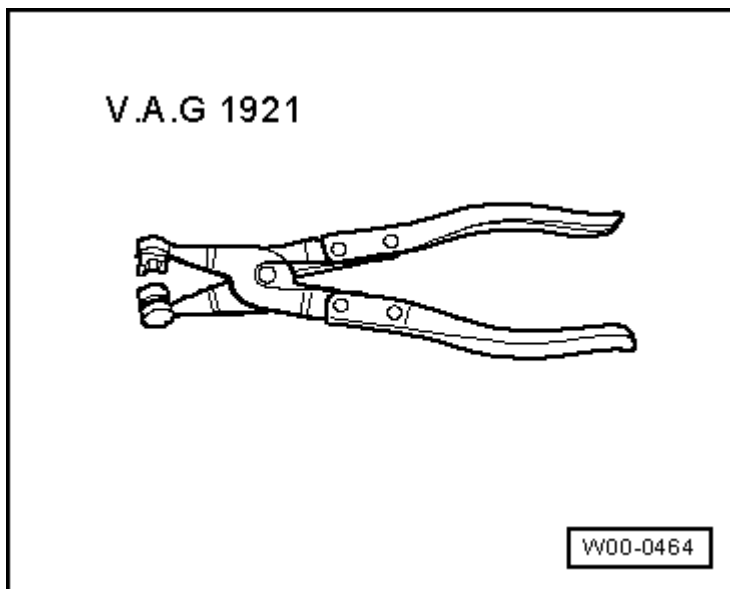

- ◆ Bac de récupération pour grues d'atelier -VAS 6208-

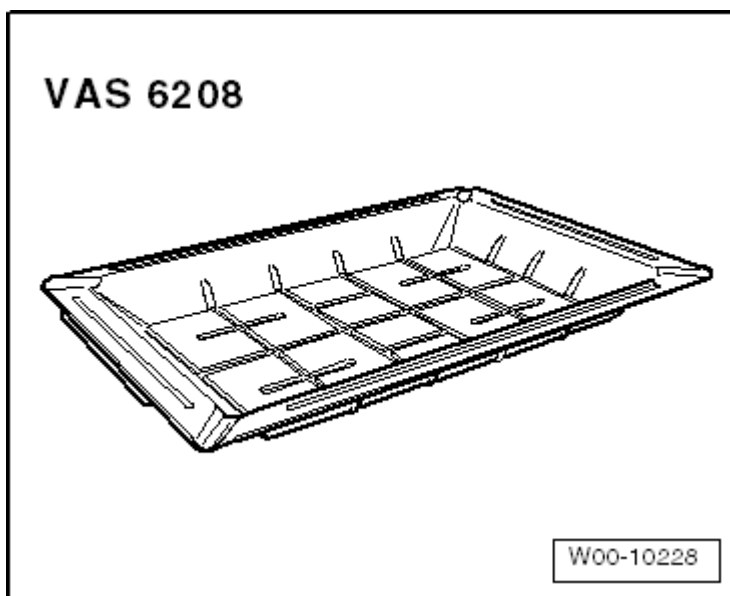

### Dépose

- Déposer le cache gauche -1- au niveau du porte-serrure -flèches-.



#### **Nota**

*Ne pas tenir compte de la -pos. 2-.*

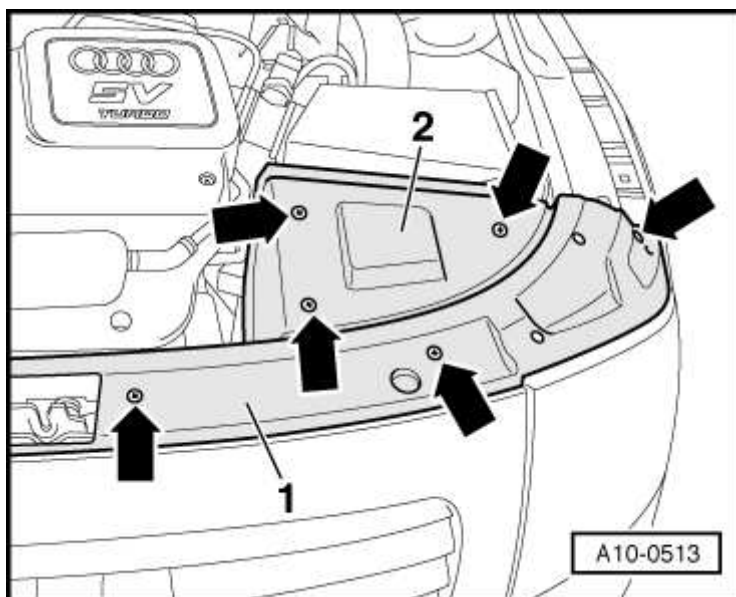

- Déposer le cache droit -1- au niveau du porte-serrure -flèches-.

**Nota**

*Ne pas tenir compte de la -pos. 2-.*

- Déposer les vis du déflecteur d'air du ventilateur accessibles par le haut.

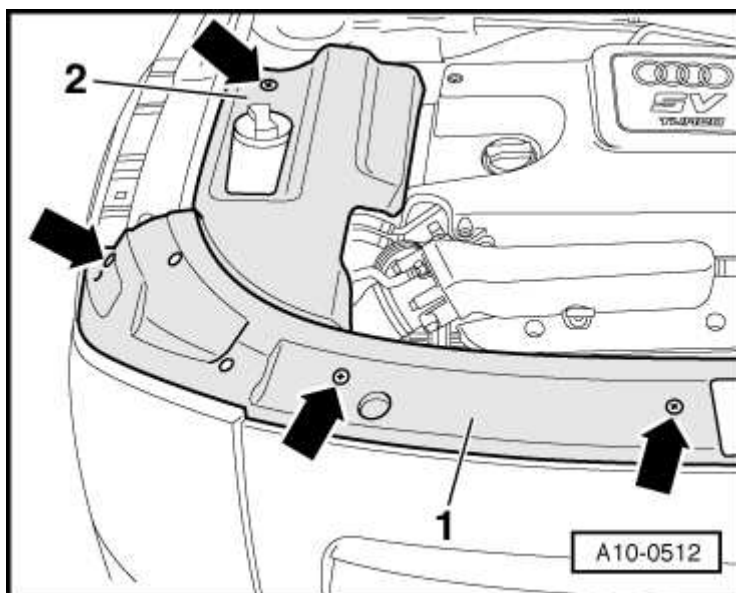

- Déposer l'insonorisant central -1 ... 3-.

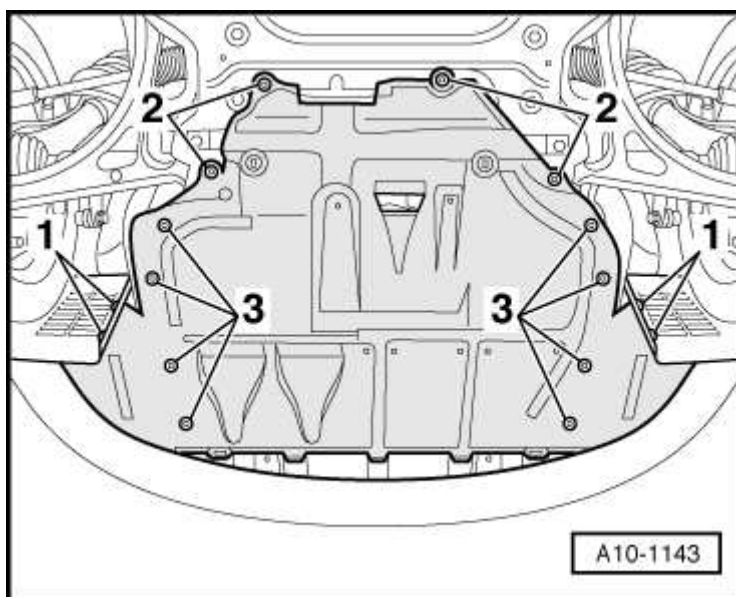

- Déposer l'insonorisant gauche -flèches-.

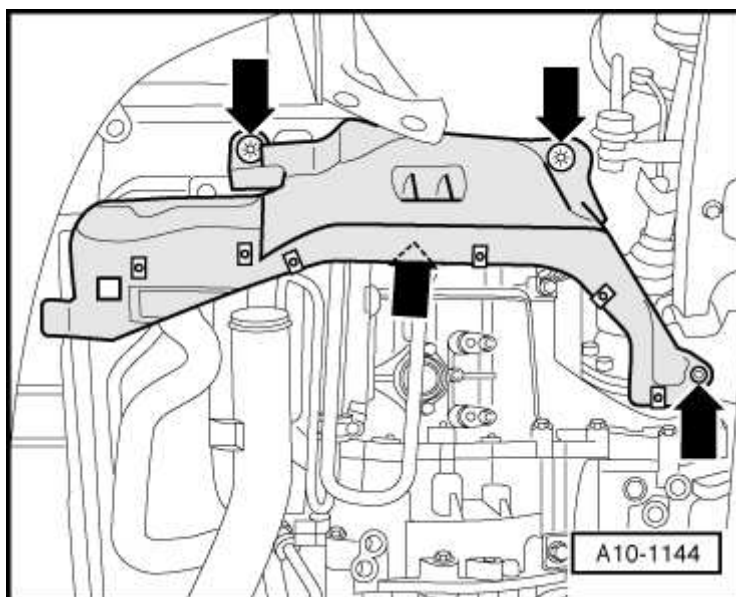

- Le cas échéant, déposer la conduite de direction assistée de la traverse - flèches-.

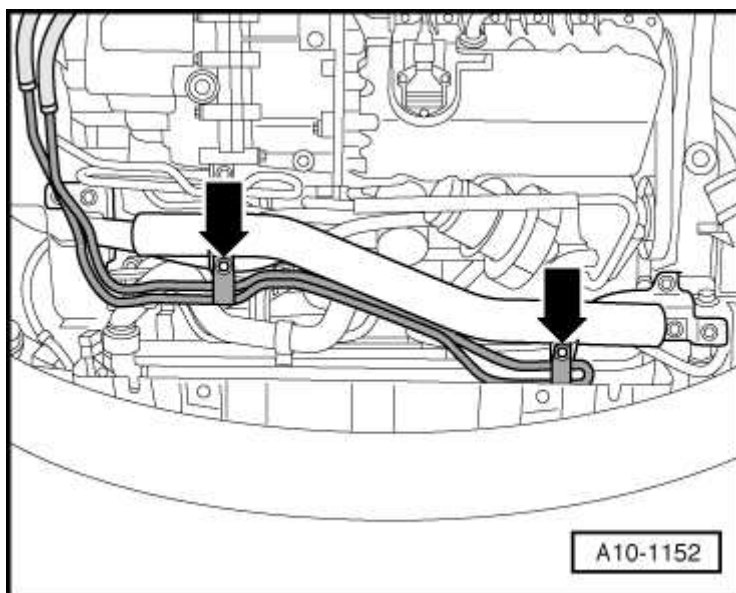

- Déposer la traverse avant -flèches-.

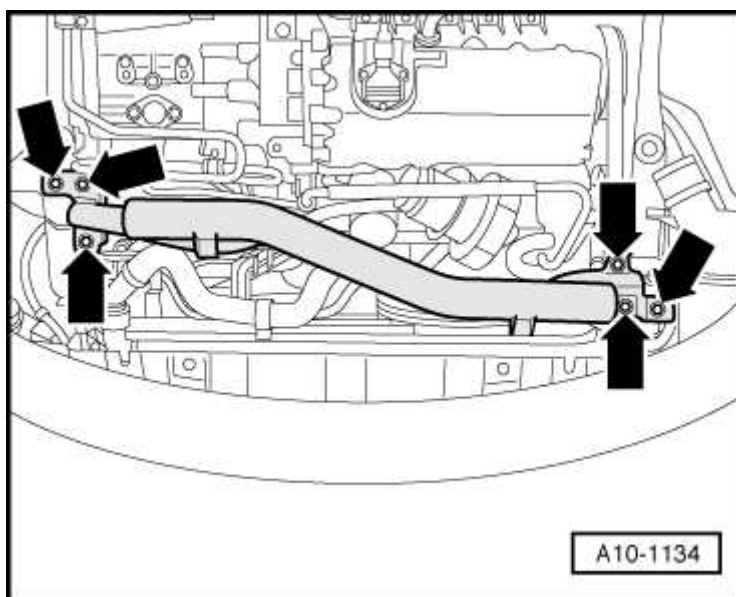

Placer le bac de récupération pour grues d'atelier -VAS 6208- sous le moteur.

- Desserrer la vis de vidange -1- du radiateur vers la gauche et laisser le liquide de refroidissement s'écouler ; raccorder un flexible auxiliaire à l'ajutage si nécessaire.
- Déposer la durite du radiateur ; pour ce faire, retirer l'agrafe de retenue inférieure -2-.

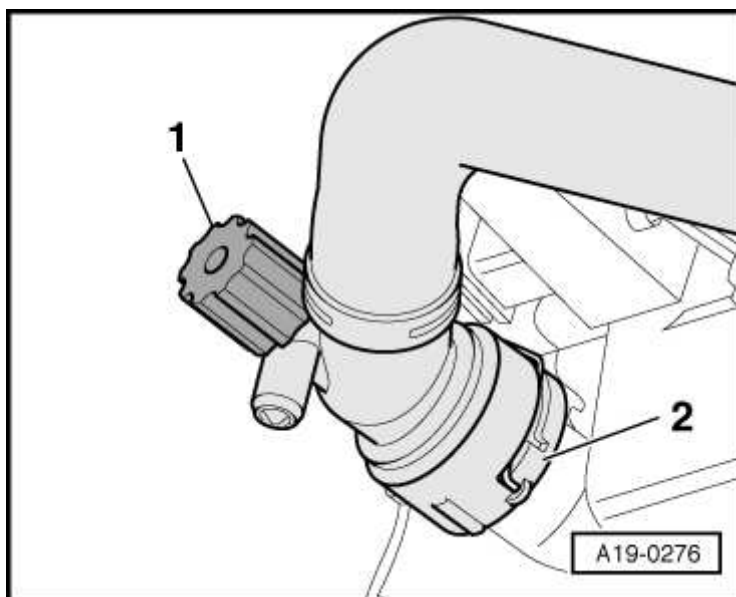

- Débrancher les connecteurs -flèches- du ventilateur de radiateur en bas à gauche au niveau du déflecteur d'air du ventilateur.
- Dégager les câbles électriques.
- Déposer les vis du déflecteur d'air du ventilateur accessibles par le bas et retirer par le bas le déflecteur d'air avec les deux ventilateurs.

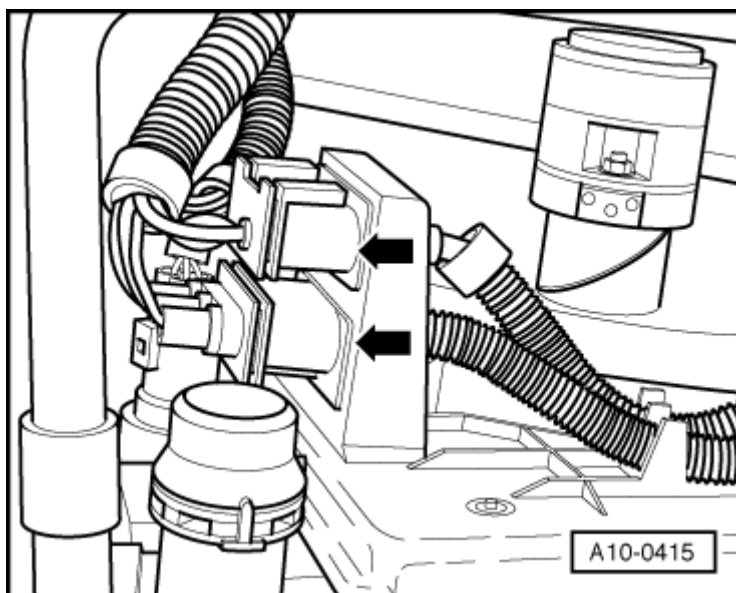

- Débrancher le connecteur -2- du thermocontacteur du ventilateur de radiateur -F18-.

#### Véhicules avec climatiseur :



#### ATTENTION !

**Ne pas ouvrir le circuit frigorifique du climatiseur.**



#### Nota

Pour éviter d'endommager les conduites/flexibles de fluide frigorigène, veiller à ne pas les distendre, les plier ou les tordre.

- Dévisser la conduite de fluide frigorigène -1- du radiateur.

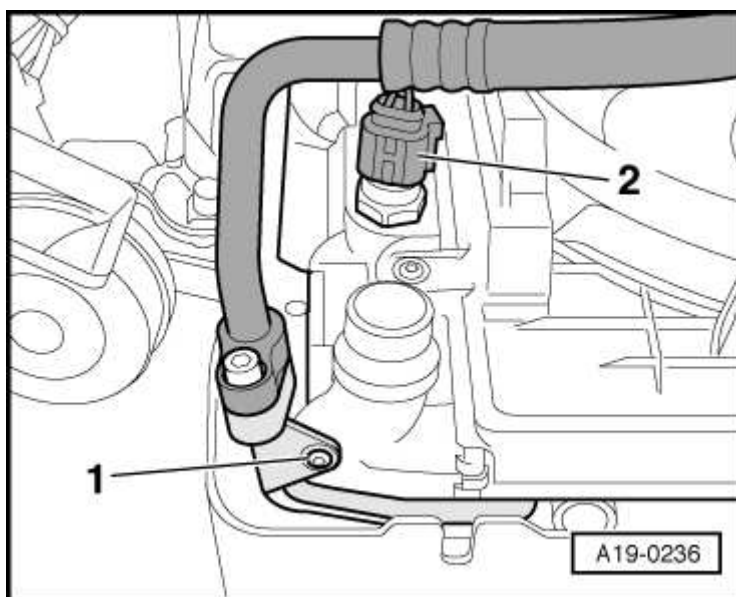

#### Toutes versions :

- Déposer la durite supérieure -1- du radiateur.
- Déposer le cache du pare-chocs avant  
→groupe de rép.63.

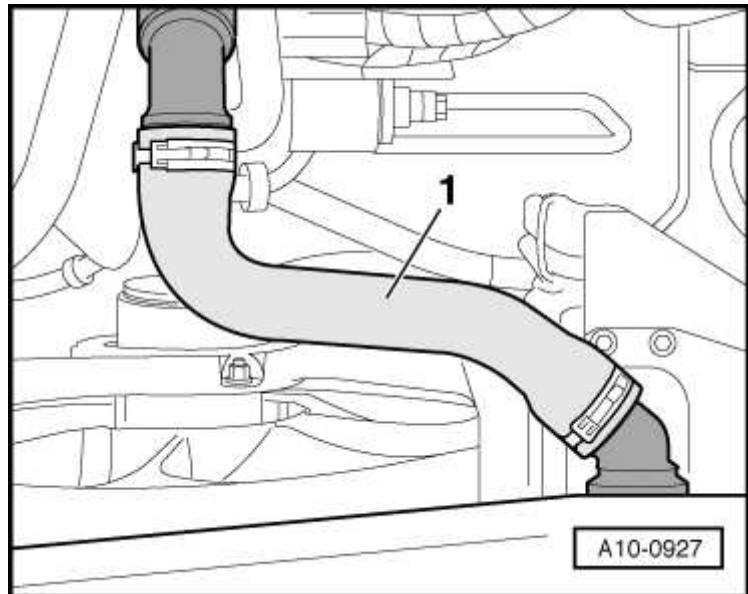

#### Véhicules sans climatiseur :

- Déposer les vis à gauche et à droite - flèches- et retirer le radiateur par le bas.

#### Véhicules avec climatiseur :



#### ATTENTION !

**Ne pas ouvrir le circuit frigorifique du climatiseur.**



#### Nota

*Pour éviter d'endommager le condenseur ainsi que les conduites/flexibles de réfrigérant, il faut veiller à ne pas distendre, plier ou tordre les conduites et les flexibles.*

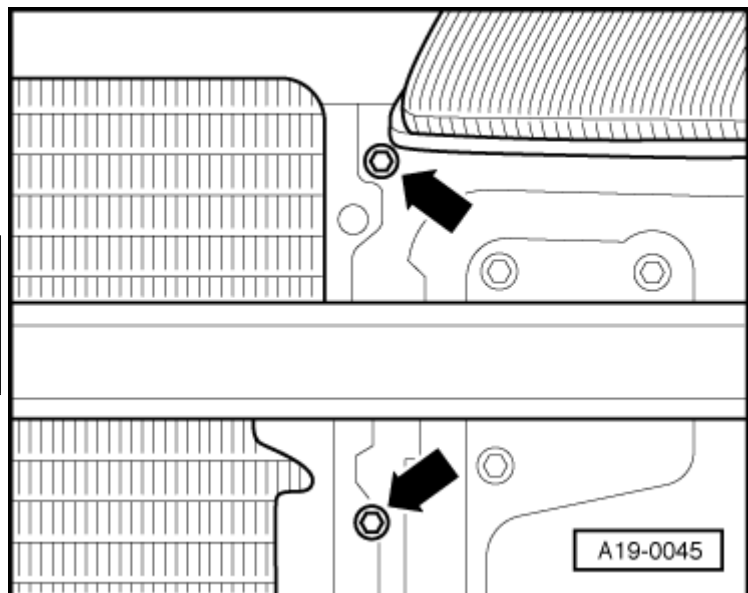

- Déposer les vis -1- du condenseur et les vis -2- du radiateur.
- Déposer le calculateur de ventilateur de radiateur -J293- situé à gauche sur le longeron, devant la batterie.
- Déposer les vis avant pour le porte-serrure.
- Desserrer les vis supérieures pour le porte-serrure de 2 tours.
- Tirer avec précaution le porte-serrure le plus vers l'avant (demander l'aide d'un deuxième mécanicien) et retirer le radiateur vers le bas.

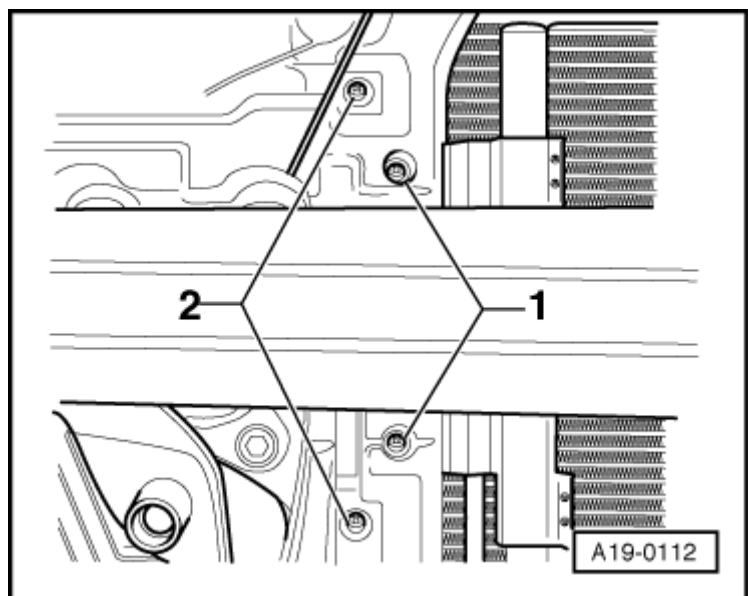

#### Repose



Pour la repose, procéder dans l'ordre inverse de la dépose en tenant compte de ce qui suit :



### Nota

Remplacer les joints toriques dans les ajutages de raccordement des durites.

- Placer les supports -3- et -4- sur le radiateur, comme indiqué sur la figure.
- Demander à un deuxième mécanicien de mettre en place les vis de fixation du radiateur.
- Reposer le porte-serrure avec les pièces rapportées →groupe de rép.50.
- Reposer le cache du pare-chocs avant →groupe de rép.63.
- Faire l'appoint de liquide de refroidissement → **ancre**.

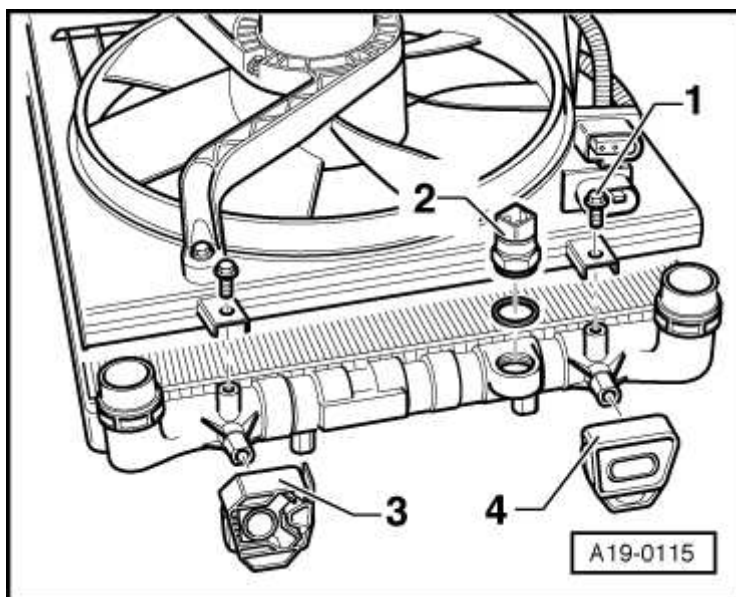

### Couples de serrage

Composant	Nm
Défecteur d'air du ventilateur sur radiateur	10
Thermocontacteur de ventilateur de radiateur -F18- sur radiateur	35
Conduite de réfrigérant sur radiateur	10
Condenseur sur radiateur	10
Radiateur sur porte-serrure	15
Traverse sur longeron	20