

Module de commandes de colonne de direction : dépose et repose



Nota

En cas de remplacement du module de commandes de colonne de direction, sélectionner la fonction « Remplacer calculateur » du calculateur correspondant → [Lecteur de diagnostic](#).

Dépose

- Amener les roues avant en ligne droite – volant en position 0.
- Amener le volant de direction en position basse et le plus loin possible en arrière ; utiliser à cet effet l'ensemble de la plaque de réglage de la colonne de direction.
- Déposer le volant de direction → [Suspension, essieux, direction; Groupe de rép.48; Volant de direction ; Volant de direction : dépose et repose](#).
- Déposer le revêtement inférieur de colonne de direction → [Carrosserie - Travaux de montage à l'intérieur; Groupe de rép.68; Rangements/caches ; Revêtement inférieur de colonne de direction : dépose et repose](#).



ATTENTION !

Le déchargement statique risque d'endommager des composants électroniques.

Avant de débrancher le connecteur électrique, l'opérateur doit se décharger de son électricité statique en touchant par exemple brièvement la gâche de la porte.

- Tirer la sécurité -1- et la pousser vers le bas, puis débrancher le connecteur électrique -2-.
- Dévisser les vis -3- et retirer le module de commandes de colonne de direction -4-.

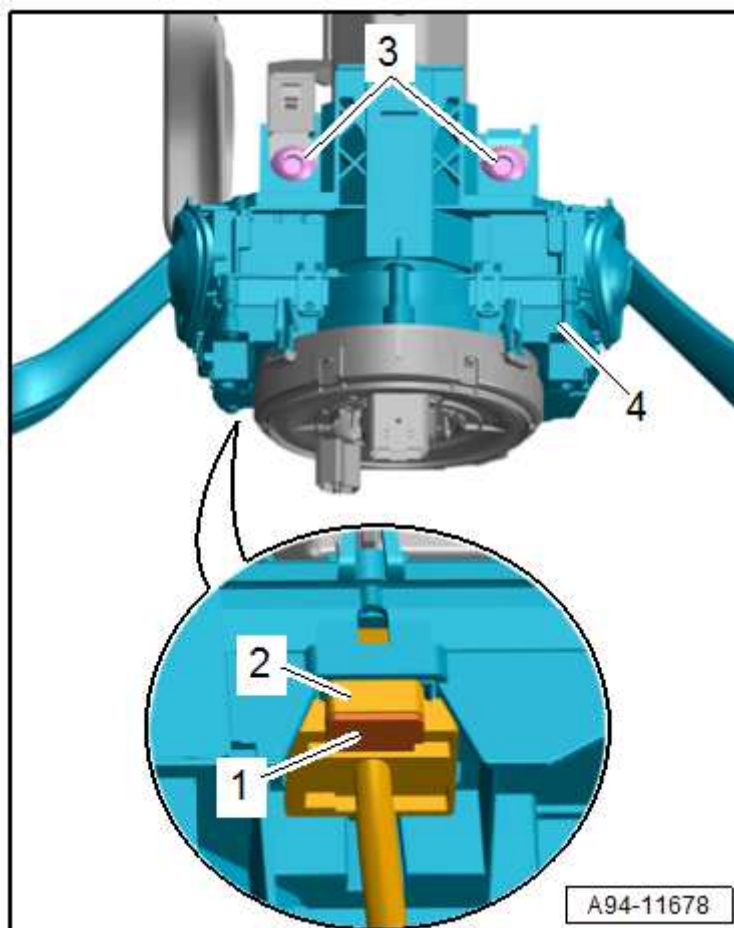

Repose

Pour la repose, procéder dans l'ordre inverse de la dépose en tenant compte de ce qui suit :

- Avant d'introduire le module de commande de colonne de direction, il faut effectuer les contrôles suivants sur le calculateur d'électronique de direction -3- :
- Les « flèches »-1- doivent être alignées.
- Le ressort spiral -2- doit être visible dans la fenêtre située entre les « flèches »-4-.

Couples de serrage

- ♦ → Chapitre „Module de commande de colonne de direction : vue d'ensemble du montage“

