

Calculateur du moteur -J623- avec boîtier de protection : dépose et repose

Outillage spécial, contrôleurs, appareils de mesure et matériel nécessaires

- ♦ Pistolet chauffant -VAS 1978/14A- avec buse emboîtable compris dans le kit de réparation des faisceaux de câbles - VAS 1978 B-
- ♦ Mini ponceuse de commercialisation courante
- ♦ Lecteur de diagnostic

Dépose

- Avant de procéder à la dépose du calculateur du moteur, il faut lire les valeurs d'adaptation de longueur de chaîne figurant dans le calculateur.
- Activer le calculateur du moteur dans le mode opératoire Fonctions assistées, la fonction Remplacer le calculateur du moteur en utilisant un → **Lecteur de diagnostic**.
- Couper le contact d'allumage et retirer la clé de contact.

Pour retirer le boîtier de protection -1-, dévisser les vis de rupture -flèches- comme suit :

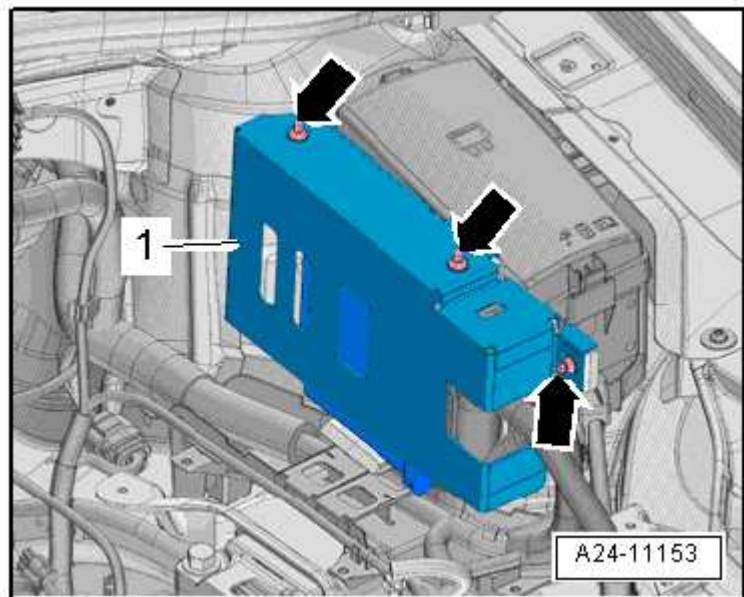

- A l'aide d'une mini ponceuse -2-, réaliser une fente pour un tournevis dans la tête de la vis de rupture -1-.



Nota

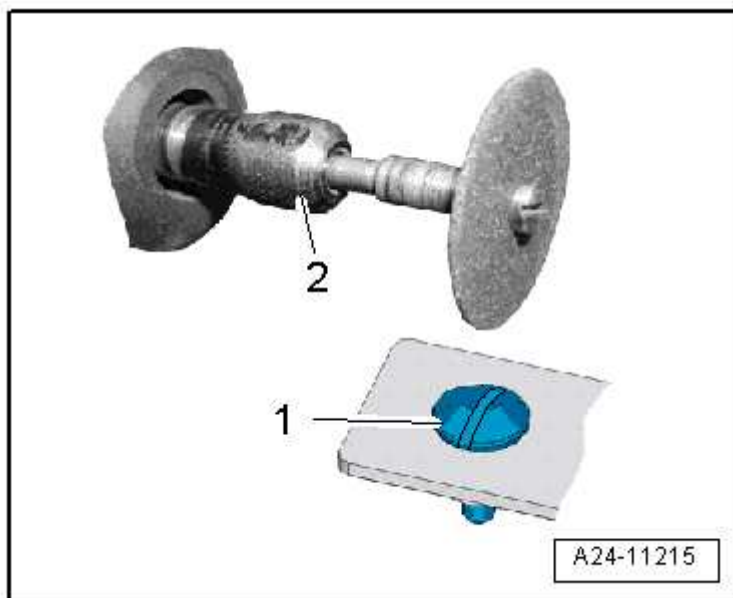

Le filetage des vis de rupture est revêtu d'un produit de scellement. Pour cette raison, il faut chauffer le filetage à l'aide du pulseur d'air chaud pour dévisser les vis.

- Régler le pulseur d'air chaud comme indiqué sur la figure : le potentiomètre de réglage de la température -2- doit être réglé sur la puissance calorifique maximale et la commande à deux vitesses du débit d'air -3- sur la position 3.

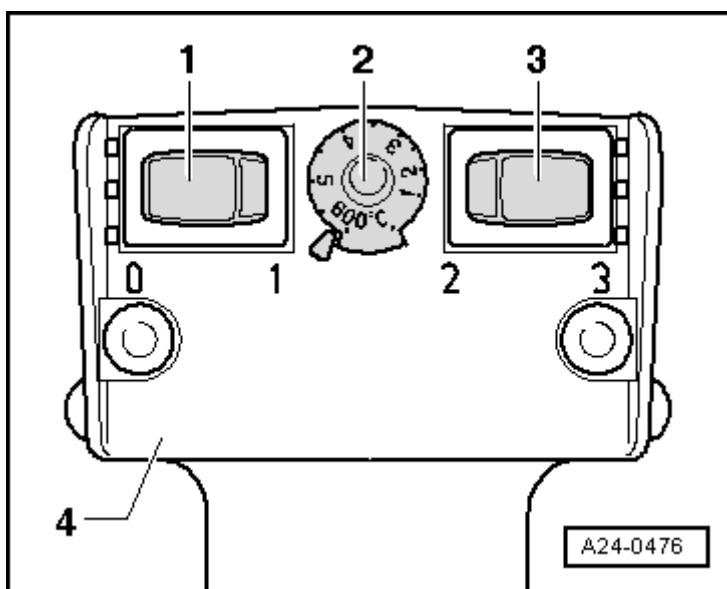

! ATTENTION !

Risque de brûlures au contact du pulseur d'air chaud.

En chauffant le filetage, les pièces du boîtier de protection sont également soumises à un échauffement important. Veiller, dans la mesure du possible, à ne chauffer que le filetage et pas les pièces avoisinantes. Les couvrir si nécessaire.

- Chauffer la tête de la vis de rupture -1 - environ 20 à 30 secondes.

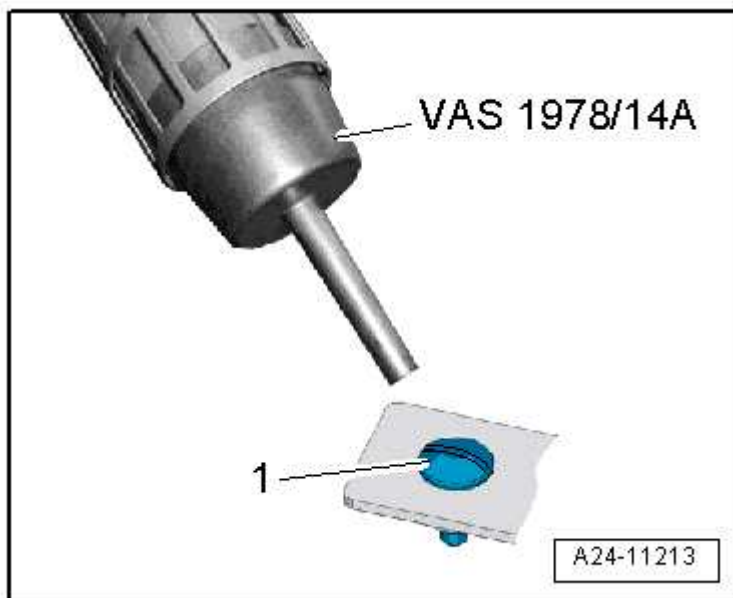

- Dévisser la vis de rupture -1- à l'aide d'un tournevis -2-.
- Retirer le boîtier de protection du calculateur du moteur -J623-.

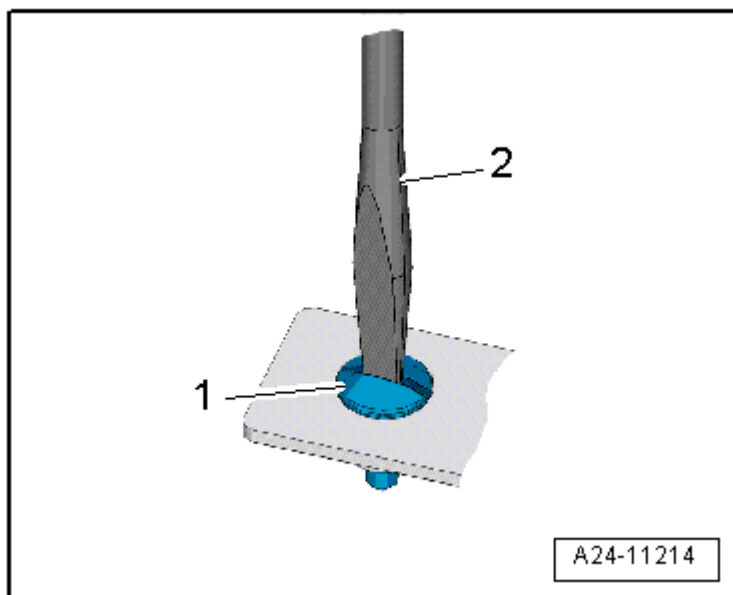

- Déverrouiller le crantage -flèche A- et extraire le calculateur du moteur -J623- -flèche B-.
- Déverrouiller les connecteurs du calculateur du moteur -J623- et les débrancher.

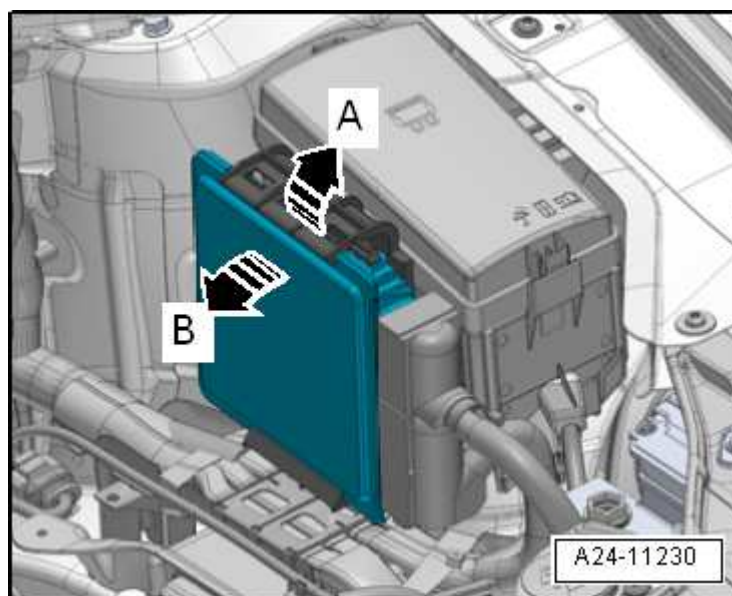

Repose

Pour la repose, procéder dans l'ordre inverse de la dépose en tenant compte de ce qui suit :

- Enfoncer -flèche A- le calculateur du moteur -J623--rep. 1- dans le support - 2- avec le bord inférieur vers l'avant et le verrouiller sur le bord supérieur.
- Le calculateur du moteur -J623- doit être à nouveau pourvu du boîtier de protection.
- Nettoyer les taraudages des vis de rupture pour les débarrasser des résidus de produit de scellement. Il est possible d'utiliser un taraud pour le nettoyage.
- Toujours utiliser des vis de rupture neuves.

Après la pose d'un calculateur de moteur neuf, effectuer l'opération suivante :

- Activer le calculateur du moteur dans le mode opérateur Fonctions assistées, fonction Remplacer le calculateur du moteur → **Lecteur de diagnostic**.

