

Démarrreur : dépose et repose - véhicules avec moteur TDI 2,0l

Dépose

- Débrancher le câble de masse de la batterie lorsque le contact est coupé
→ **Chapitre**.
- Dévisser les vis -1, 2- et extraire l'appui du turbocompresseur.
- Déposer le palier de moteur droit
→ **Groupe de rép.10; Support de l'ensemble moteur-boîte de vitesses; Palier de moteur : dépose et repose.**

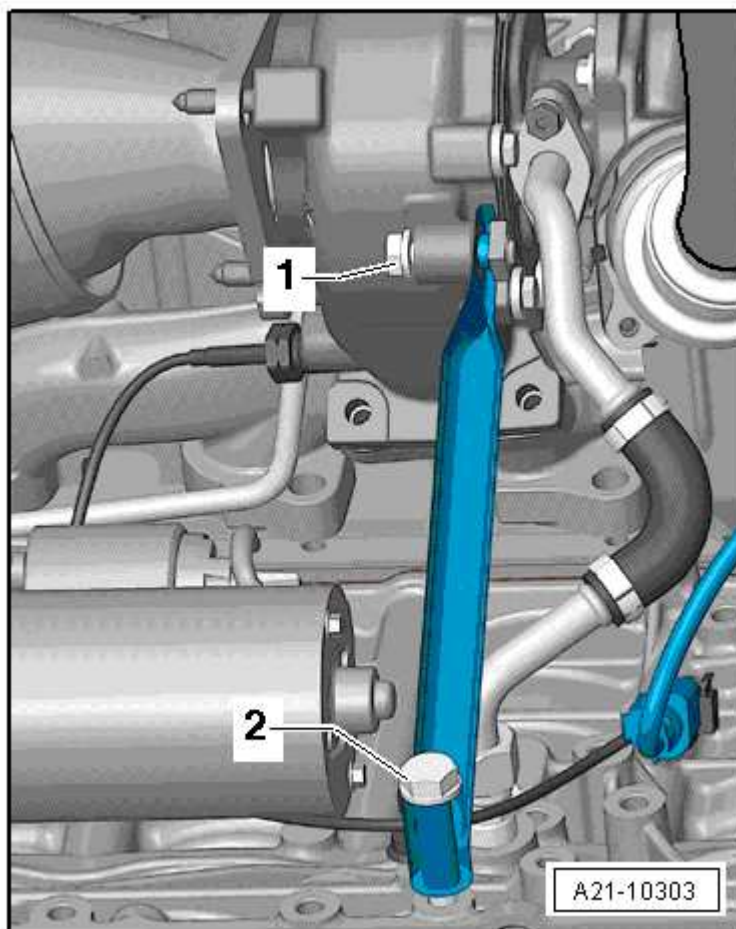

- Dévisser l'écrou -1- et dégager le câble de masse du support moteur.
- Dévisser les vis -flèches- et retirer l'appui de moteur droit.

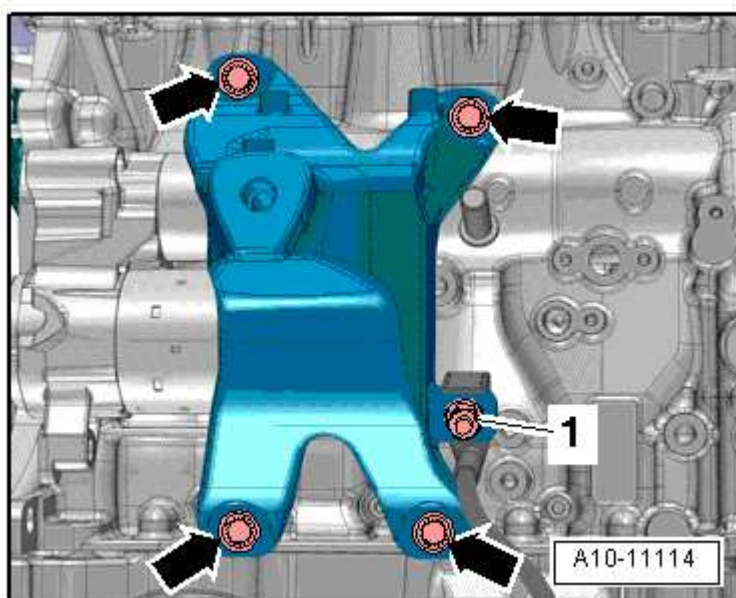

- Dévisser la vis -1- du support de câbles -2-.

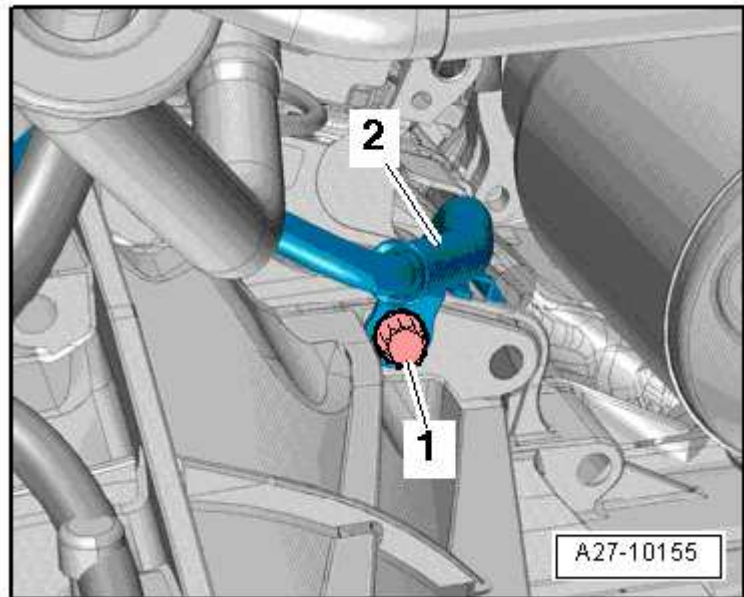

- Débrancher le connecteur -3- ; pour ce faire, pousser la sécurité vers l'arrière et enfoncer l'élément de déverrouillage vers le bas.
- Dévisser l'écrou -2- et retirer le câble B+ du contacteur électromagnétique.
- Dévisser les vis -1, 4- et retirer le démarreur.



Nota

La -pos. 1- est accessible par le haut.

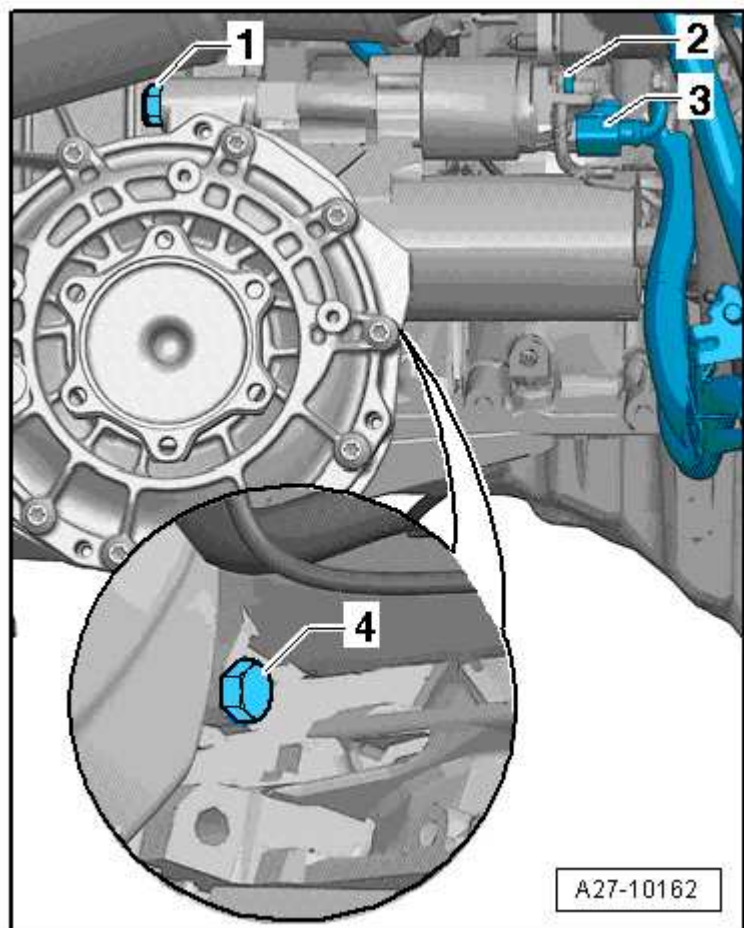

Repose

Pour la repose, procéder dans l'ordre inverse de la dépose en tenant compte de ce qui suit :



Prudence !

Risque d'endommagement du démarrage.

Pour serrer la vis -2-, il faut insérer la douille d'écartement -flèche- entre le démarrage et la boîte de vitesses.

- Brancher la batterie. Opérations nécessaires → Anker.

Couples de serrage

- ◆ → Chapitre „Démarrreur des moteurs 4 cylindres : vue d'ensemble du montage“

