

Ventilateur avec déflecteur d'air : dépose et repose

Nota

Le ventilateur et son déflecteur d'air ne peuvent être déposés et reposés que conjointement.

outillage spécial, contrôleurs, appareils de mesure et auxiliaires nécessaires

- ◆ Bac de récupération pour grues d'atelier - VAS 6208-

Dépose

Nota

Même lorsque le montage est correct, le radiateur et le condenseur peuvent présenter de légères empreintes au niveau des lamelles. Il ne s'agit pas là d'un endommagement. Le radiateur et le condenseur ne doivent pas être remplacés en raison de telles légères empreintes.

- Déposer l'insonorisant → groupe de rép.66.
- Déposer le cache de pare-chocs avant et le pare-chocs → groupe de rép.63.
- Déposer le radiateur d'air de suralimentation → chap..

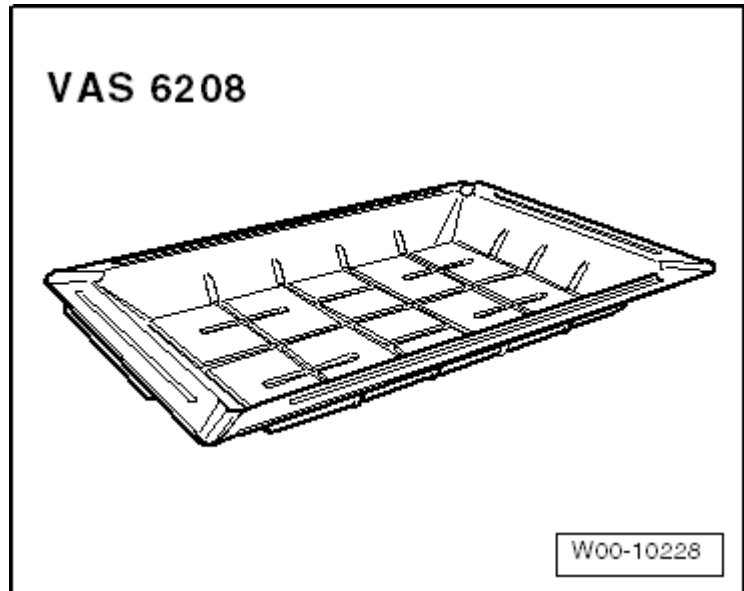

Véhicules A4

- Déposer le projecteur droit : → groupe de rép.94.
- Sur les véhicules avec lave-projecteurs, déposer les gicleurs d'eaux droits du lave-projecteurs → groupe de rép.92.
- Débrancher le connecteur -1- du capteur de collision du sac gonflable frontal, côté passager avant -G284-. → groupe de rép.69

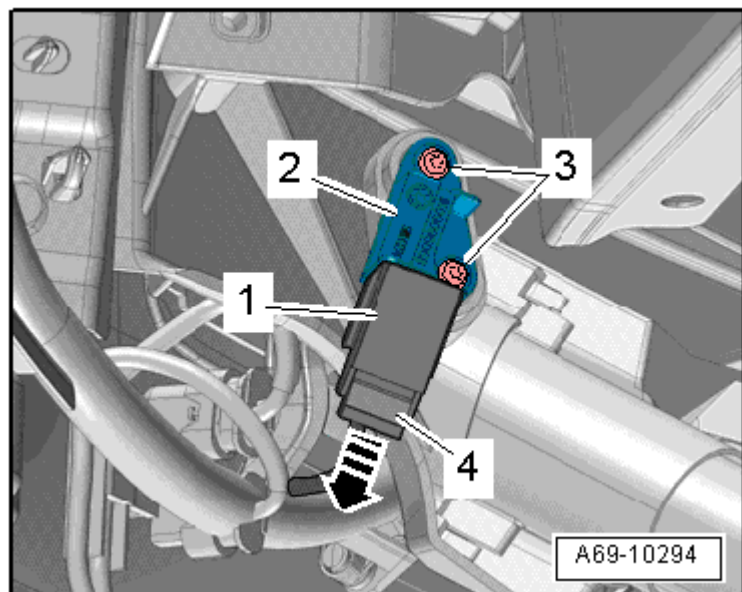

- Déposer les vis -1- et -2-.
- Déclipser le support du projecteur droit - flèches- et le retirer.

Tous véhicules

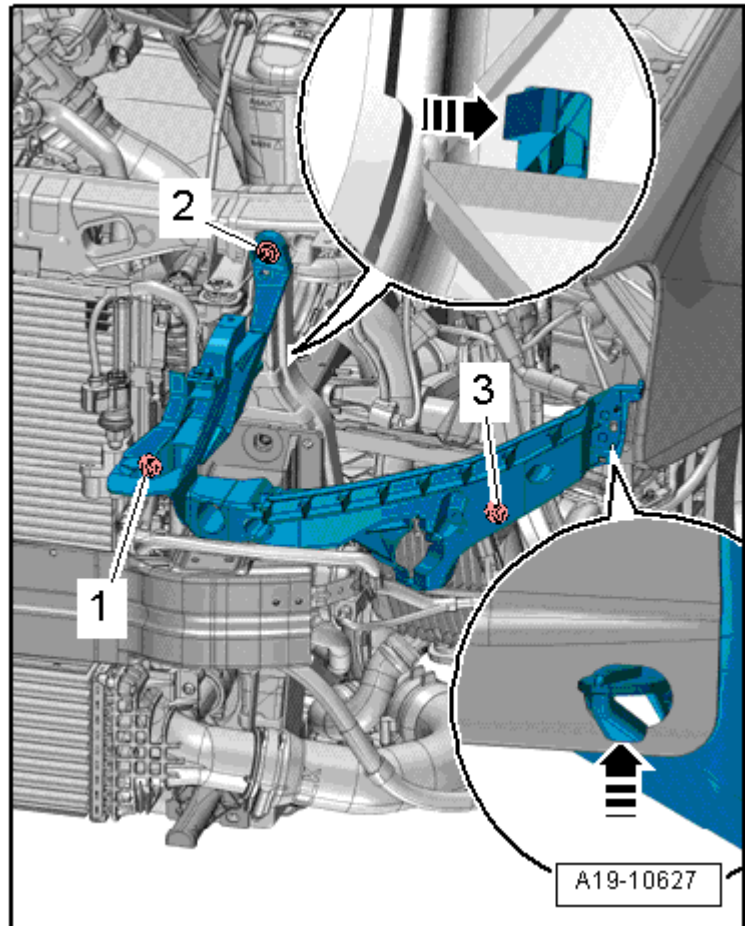

- Placer le bac collecteur pour grue d'atelier -VAS 6208- sous le moteur.
- Déposer la vis de vidange -1- et laisser s'écouler le liquide de refroidissement.
- Puis déposer la durite du radiateur -2- ; pour ce faire, soulever l'agrafe de retenue.

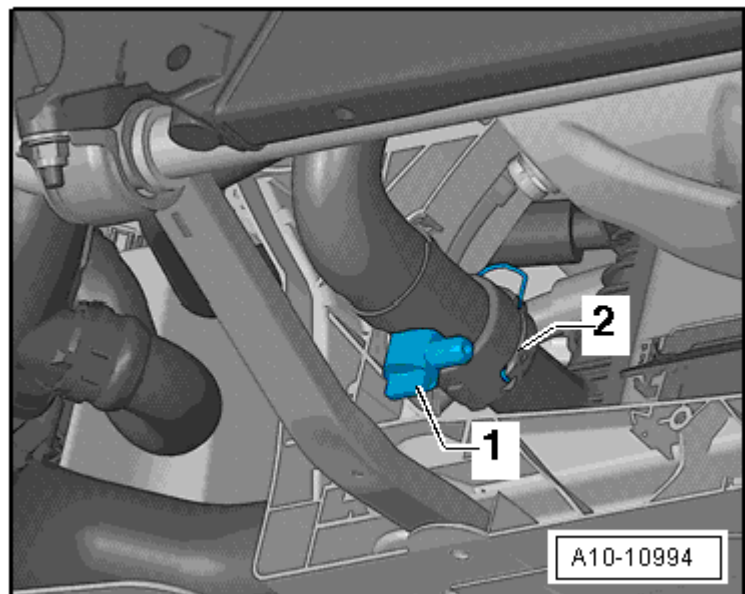

- Retirer et débrancher du support le connecteur -1- du ventilateur de radiateur, tout en poussant le fusible vers l'arrière -flèche- et comprimer le déverrouillage vers le bas.

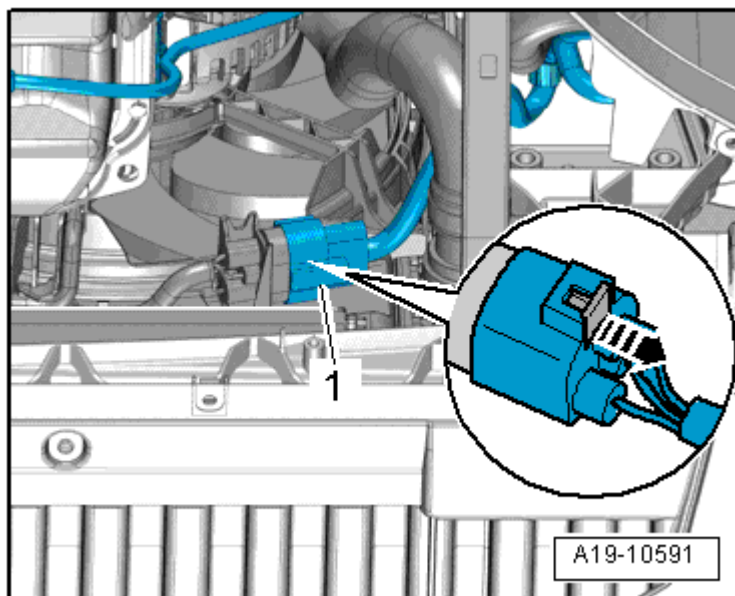

- Déposer les vis -1, 2, 3 et 5-
- Soulever le cache -4- du porte-serrure et le décrocher de la grille de calandre - flèche-.

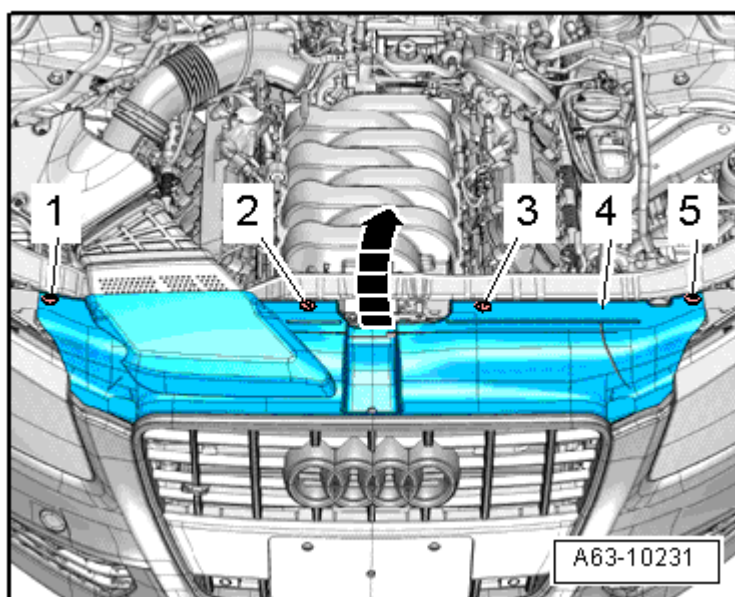

- Déposer les vis -flèches-.

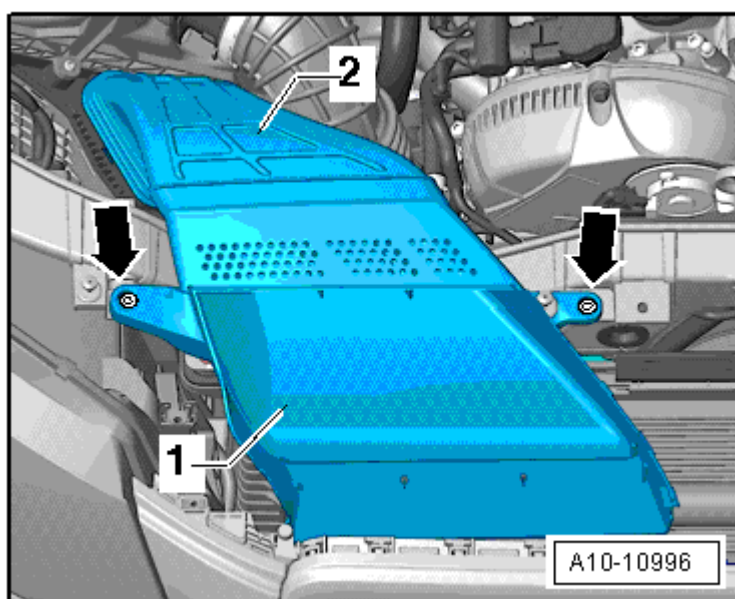

- Déposer l'ajutage de raccord -1- et -2- du radiateur ; pour ce faire, soulever l'agrafe de retenue.
- Déposer l'élément de guidage d'air -1- et le flasque intermédiaire -2-.

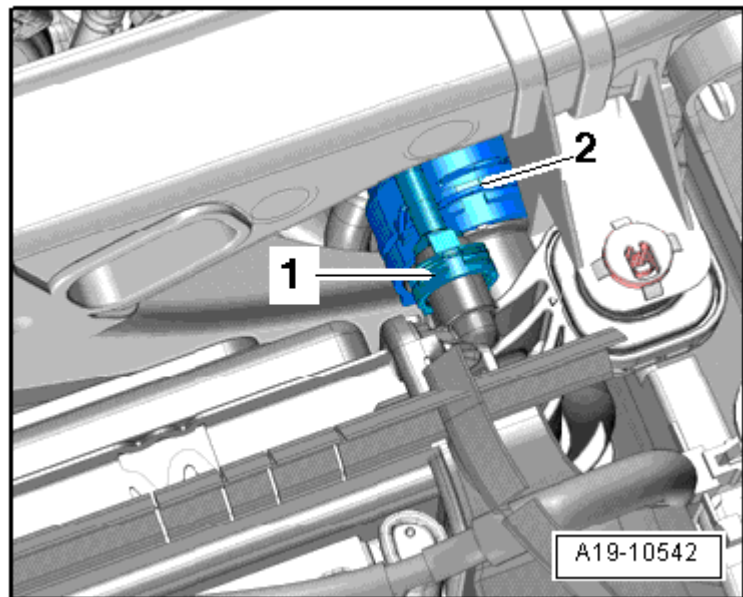

Véhicules équipés d'une boîte de vitesses multitronic :

- Placer l'aspirateur d'huile de vidange - V.A.G 1782- sous le point de séparation.

Nota

Tenir compte des règles de propreté à respecter lors de la réalisation de travaux sur la boîte de vitesses multitronic → [groupe de rép.00](#).

- Déposer les vis -flèches- et débrancher les conduites d'ATF du radiateur.

Nota

Pour empêcher que de l'ATF ne sorte, attacher les conduites d'ATF en hauteur au niveau du longeron.

Tous véhicules

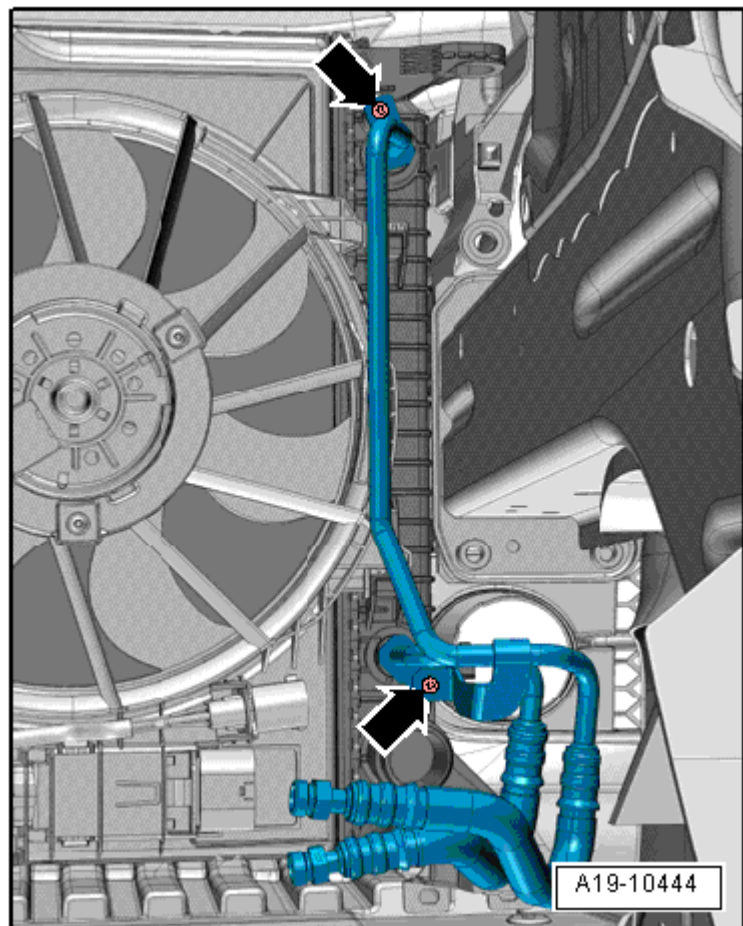

- Déverrouiller les languettes de retenue - flèches A- et retirer le conduit d'air -1- à gauche et à droite -flèche B-.

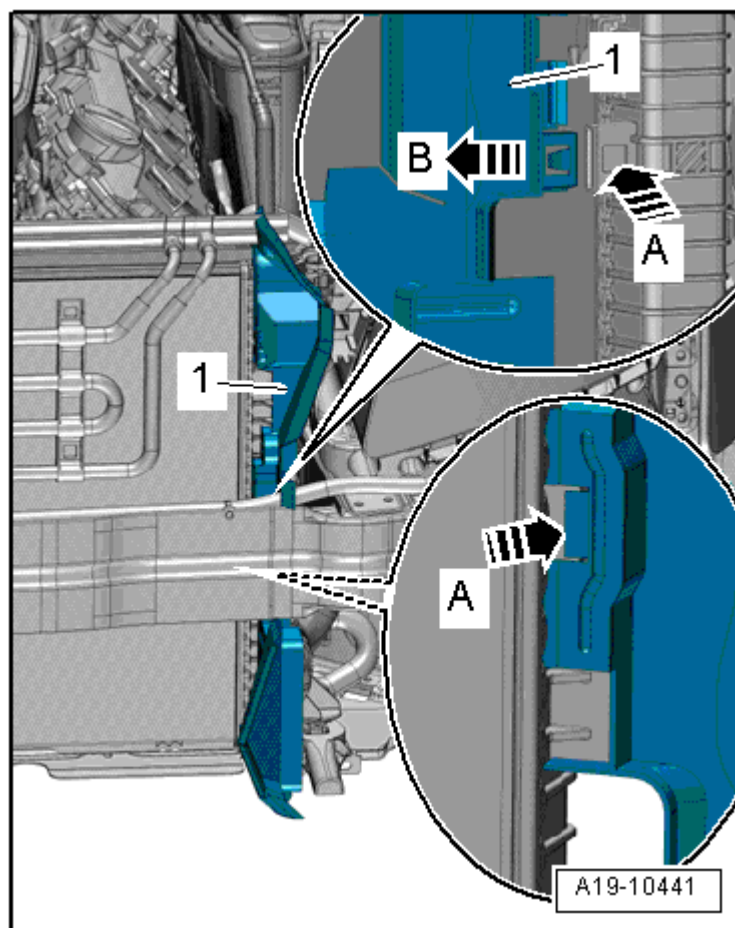

- Déverrouiller les goujons de fixation du radiateur, côté gauche et côté droit, et les retirer par le haut -flèches-.

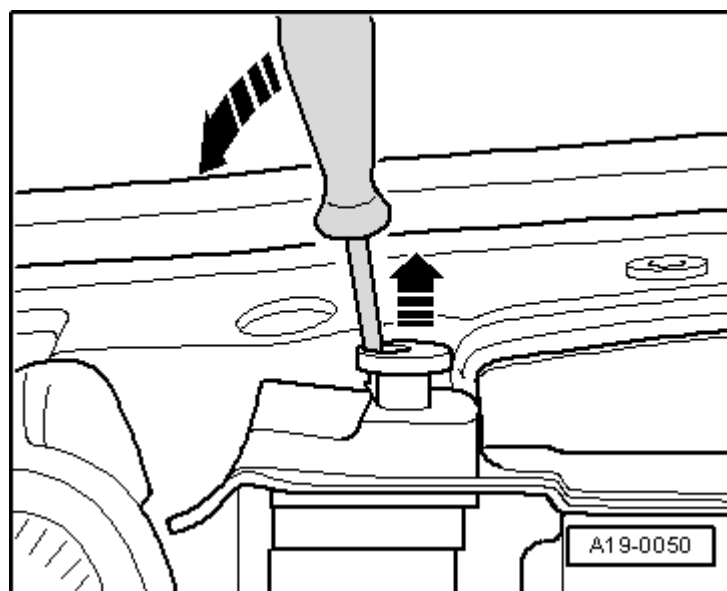

- Déposer les vis -1- à gauche et à droite et retirer du porte-serrure la console de radiateur avec le radiateur -flèche-.
- Abaisser légèrement le radiateur.

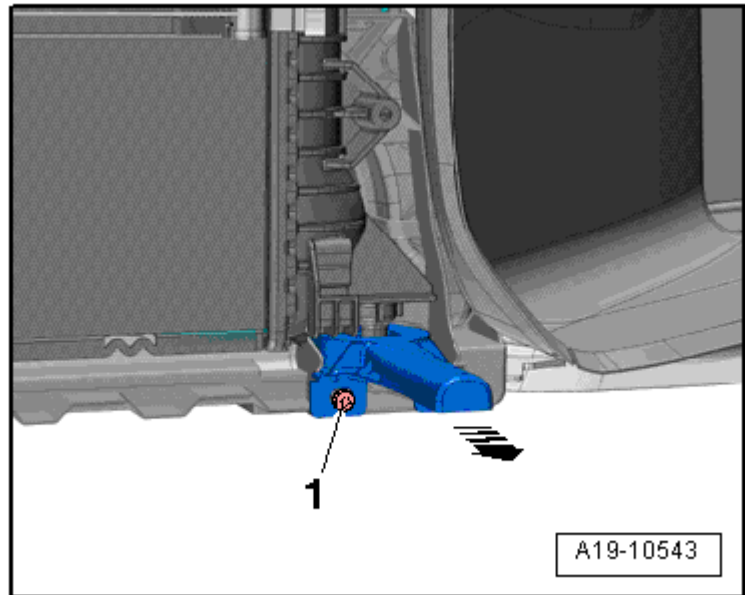

- Demander à un 2^e mécanicien de déverrouiller les agrafes de retenue -1- dans le -sens de la flèche A- et retirer le condenseur -2- des logements situés sur le radiateur en le tirant vers le haut - flèches B-.



Prudence !

Risque d'endommagement du condenseur, des conduites et des flexibles de fluide frigorigène.

Ne pas distendre, ni plier ni gauchir les conduites de fluide frigorigène.

- Basculer le condenseur vers l'avant, les conduites restant branchées.
- Retirer le radiateur.

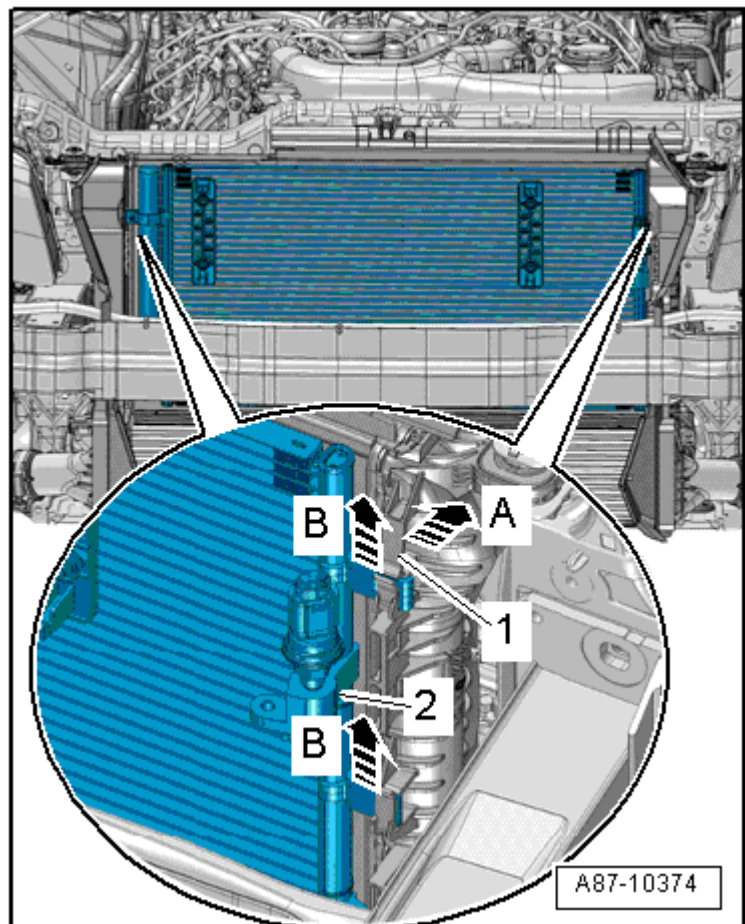

- Appuyer simultanément sur les languettes de verrouillage gauche et droite du déflecteur de ventilateur - flèche- et retirer le déflecteur d'air du ventilateur du radiateur par le haut.

Repose

- Couple de serrage → **chap.**

La repose s'effectue dans l'ordre inverse de la dépose. Tenir compte de ce qui suit :

- Reposer l'élément de guidage d'air sur le flasque intermédiaire du corps de filtre à air → [groupe de rép.24](#).
- Sur les véhicules avec boîte de vitesses multitronic, serrer les conduites ATF → [groupe de rép.37](#).
- Reposer le radiateur d'air de suralimentation → [chap.](#).
- Reposer le pare-chocs et le bouclier de pare-chocs avant → [groupe de rép.63](#).
- Branchement de la durite avec raccord rapide sur le tuyau de liquide de refroidissement → [fig.](#).
- Faire l'appoint de liquide de refroidissement → [chap.](#).

**Nota**

En cas de remplacement du radiateur, renouveler la totalité du liquide de refroidissement.

- Sur les véhicules avec boîte de vitesses multitronic, contrôler le niveau d'ATF → [groupe de rép.37](#).

