

Radiateur : dépose et repose



Nota

Le radiateur de liquide de refroidissement et le radiateur d'air de suralimentation sont posés et déposés conjointement.

Outillage spécial, contrôleurs, appareils de mesure et matériel nécessaires

- ◆ Jeu de bouchons de fermeture du moteur -VAS 6122-

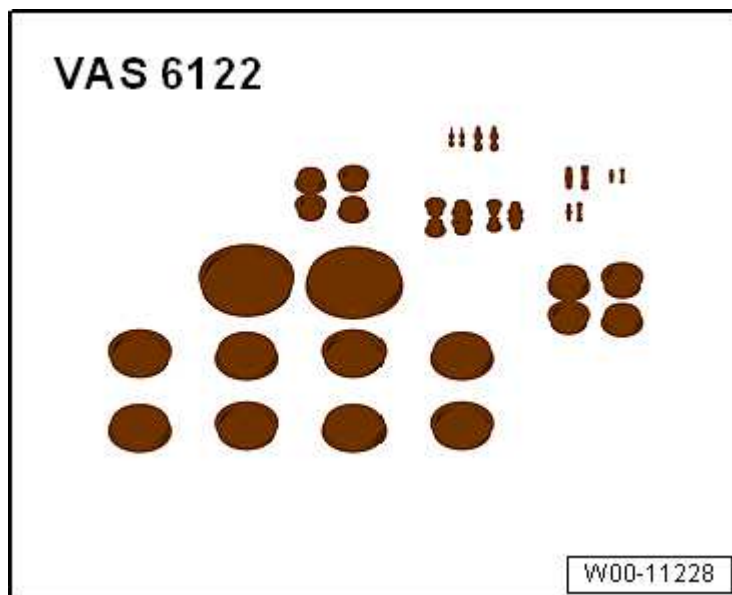

- ◆ Bac collecteur pour grue d'atelier -VAS 6208-



- ◆ Pince pour colliers de flexible -VAS 6362-

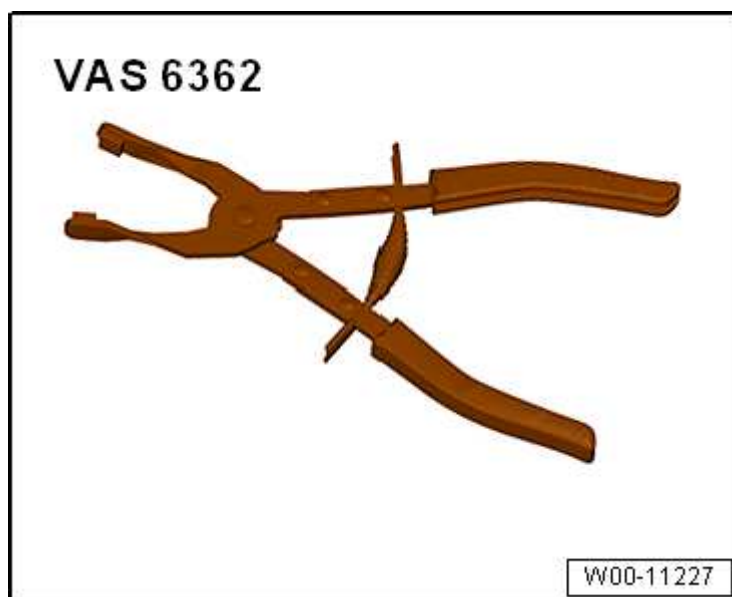

Dépose

- Déposer le déflecteur d'air de ventilateur → **Chapitre**.
- Vidanger le liquide de refroidissement → **Chapitre**.
- Déposer le bouclier de pare-chocs → **Carrosserie - Travaux de montage à l'extérieur; Groupe de rép.63; Pare-chocs avant ; Bouclier de pare-chocs : dépose et repose**.
- Déverrouiller les crans -flèches- et retirer le conduit d'air -1-.

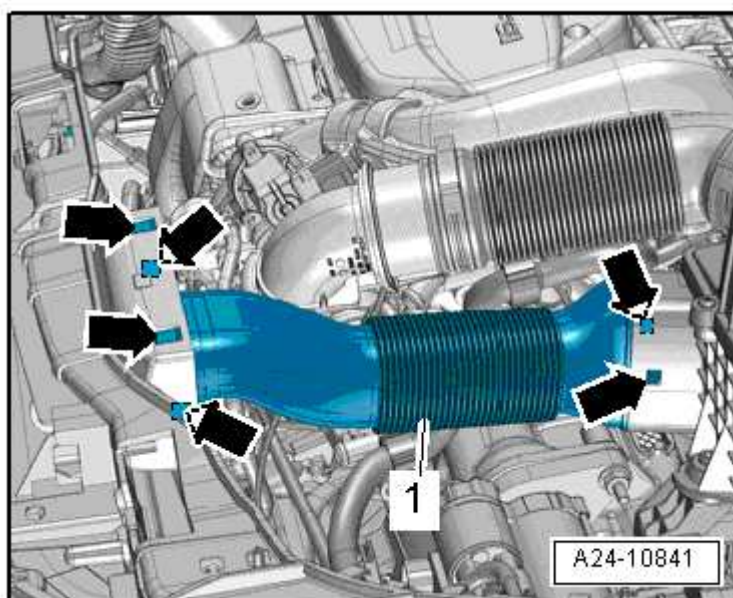

- Dévisser les vis -flèches- et retirer le conduit d'air -1- du porte-serrure.

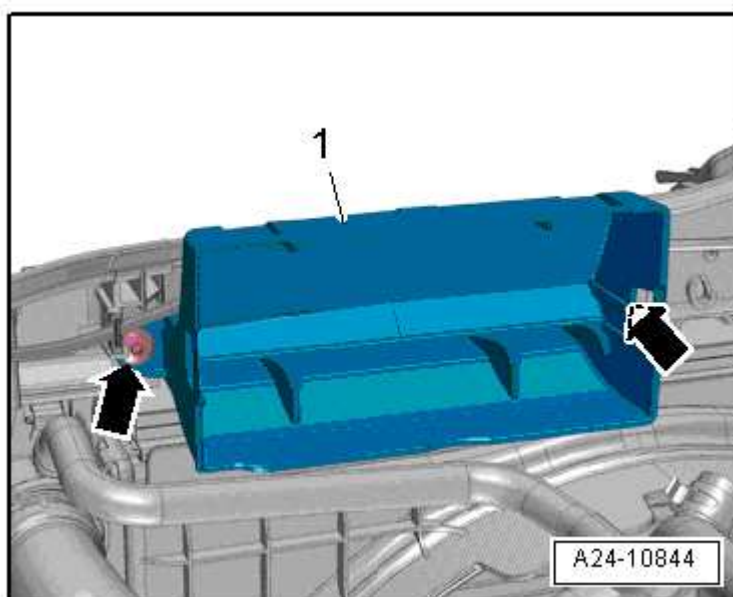

- Déverrouiller les crans et retirer les conduits d'air -1 et 2-

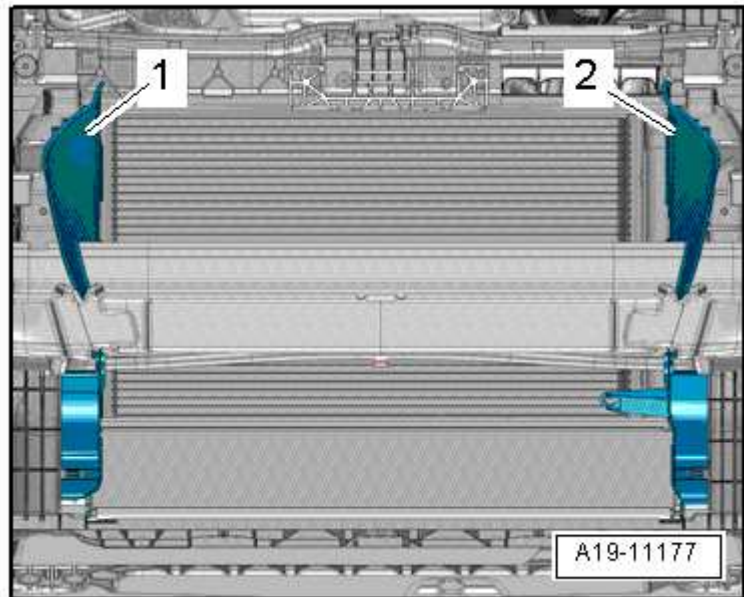

- Déposer les durites supérieures gauches du radiateur ; pour ce faire, détacher les colliers de flexibles -1 et 2-

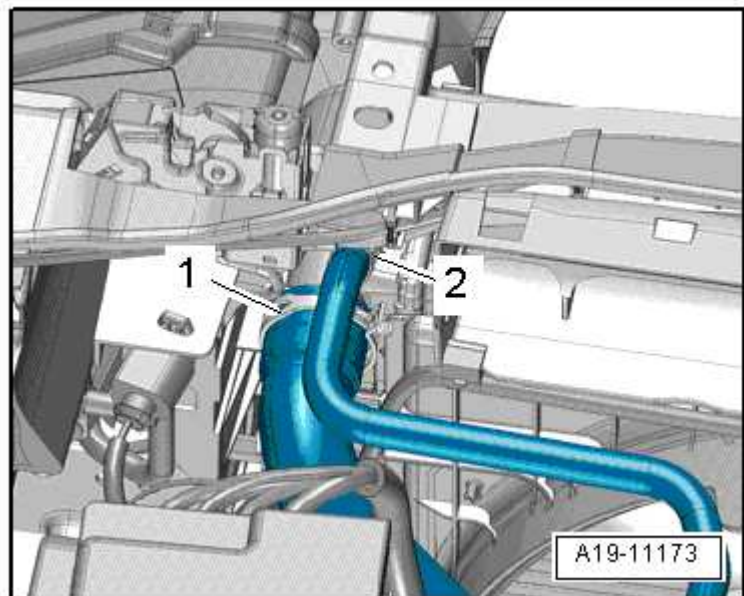

- Déposer le flexible de guidage d'air ; pour ce faire, détacher les colliers de flexibles -1, 2-
- Obturer les conduites et les raccords ouverts avec des bouchons propres du jeu de bouchons de fermeture moteur -VAS 6122-

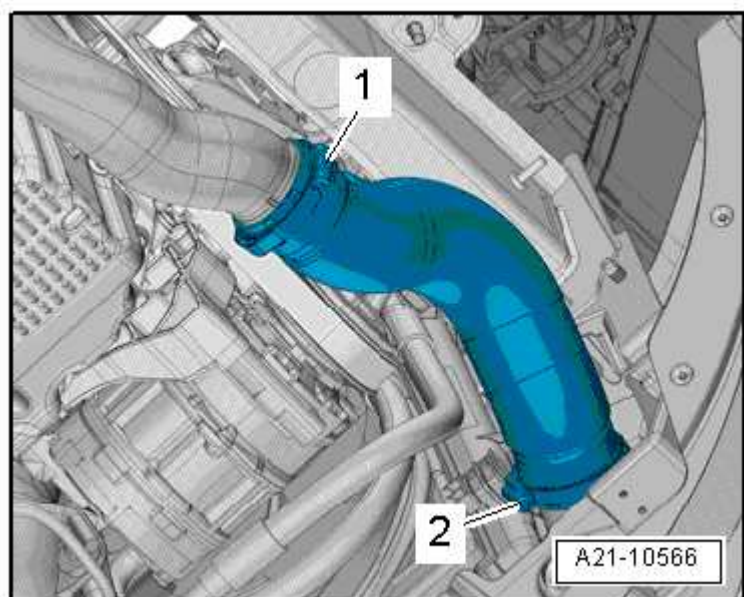

- Dévisser les vis -flèches-.
- Basculer légèrement vers l'arrière le radiateur en le saisissant par son arête supérieure.
- Soulever le radiateur, le décrocher des points d'appui inférieurs et le pousser en arrière.

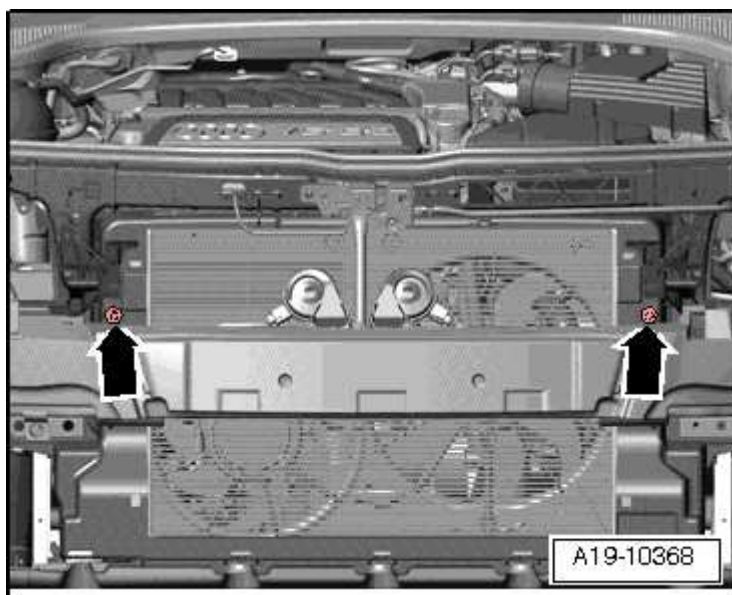

Véhicules avec climatiseur :



ATTENTION !

Risque de blessures avec le fluide frigorigène.

Ne pas ouvrir le circuit frigorifique du climatiseur.

- Dévisser les vis -flèches-.



Prudence !

Risque d'endommagement des conduites et flexibles de fluide frigorigène.

Ne pas distendre, ni plier, ni gauchir les conduites et flexibles de fluide frigorigène.

- Poser le condenseur vers l'avant, dans le porte-serrure et le fixer à l'aide de serre-câbles pour éviter qu'il ne tombe.

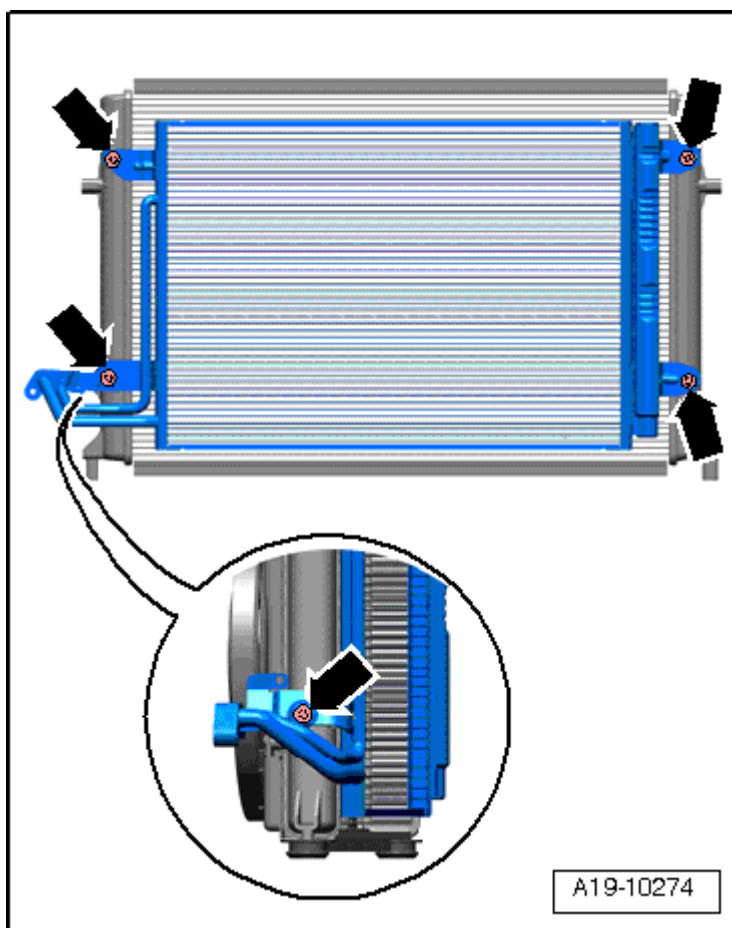

Suite pour tous les véhicules :

- Déverrouiller -flèches A- les crans sur le radiateur d'air de suralimentation -1-.
- Retirer -flèche B- le radiateur d'air de suralimentation du radiateur -2- de liquide de refroidissement et le décrocher -flèche C-.
-

Retirer le radiateur de liquide de refroidissement et le radiateur d'air de suralimentation.

Repose

Pour la repose, procéder dans l'ordre inverse de la dépose en tenant compte de ce qui suit :

Nota

- ◆ *En présence d'empreintes légères au niveau des lamelles → Chapitre.*
- ◆ *Bloquer tous les flexibles de raccordement au moyen de colliers de flexibles correspondant à ceux utilisés en série → Catalogue électronique des pièces de rechange.*
- Véhicules avec climatiseur : reposer le condenseur → Chauffage, climatiseur; Groupe de rép.87; Circuit frigorifique ; Condenseur : dépose et repose.
- Reposer le conduit d'air sur le porte-serrure flèches → Chapitre.
- Reposer les flexibles de guidage d'air avec les colliers à vis → Chapitre.
- Reposer le bouclier de pare-chocs → Carrosserie - Travaux de montage à l'extérieur; Groupe de rép.63; Pare-chocs avant ; Bouclier de pare-chocs : vue d'ensemble du montage.
- Reposer le déflecteur d'air de ventilateur → Chapitre.

Nota

Ne pas réutiliser le liquide de refroidissement usagé.

- Faire l'appoint de liquide de refroidissement → Anker.

Couples de serrage

- ◆ → Chapitre „Radiateur/ventilateur de radiateur : vue d'ensemble du montage“

