

Embrayage double : dépose

- Déposer la boîte de vitesses à double embrayage
→ Chapitre.
- Fixer la boîte de vitesses sur l'élevateur pour moteur et BV
→ Chapitre.
- Vidanger l'huile de boîte → Chapitre.
- Remplacer le filtre à huile de la boîte de vitesses
→ Chapitre
- Retirer le circlip -2- du couvercle d'embrayage en faisant levier à l'aide d'un tournevis -1--flèche-.

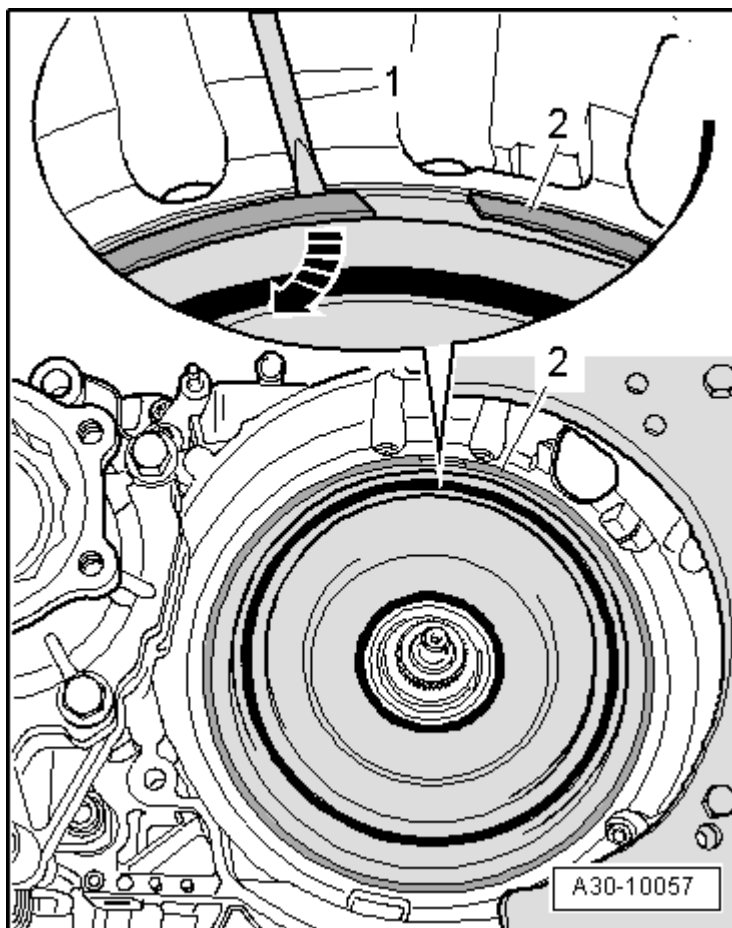

- Dégager le couvercle d'embrayage -2- en faisant levier à l'aide d'un tournevis -1- ou d'un démonte-pneu par l'ouverture de montage du démarreur -flèche- et le retirer.

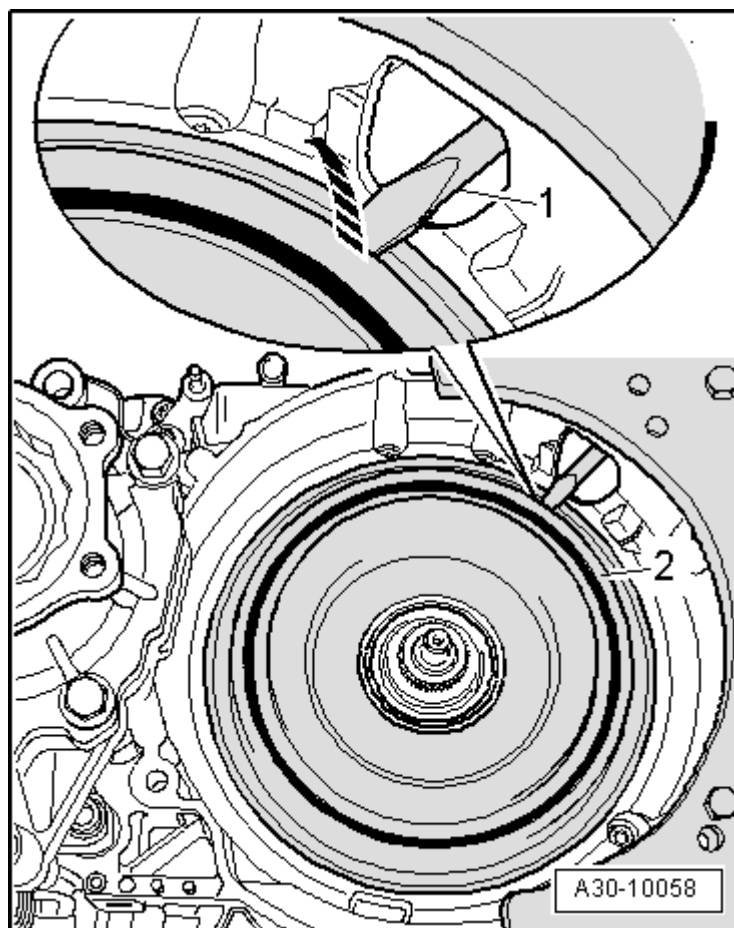

- Retirer le circlip -2- du plateau d'entraînement en faisant levier à l'aide d'un tournevis -1--flèche-.

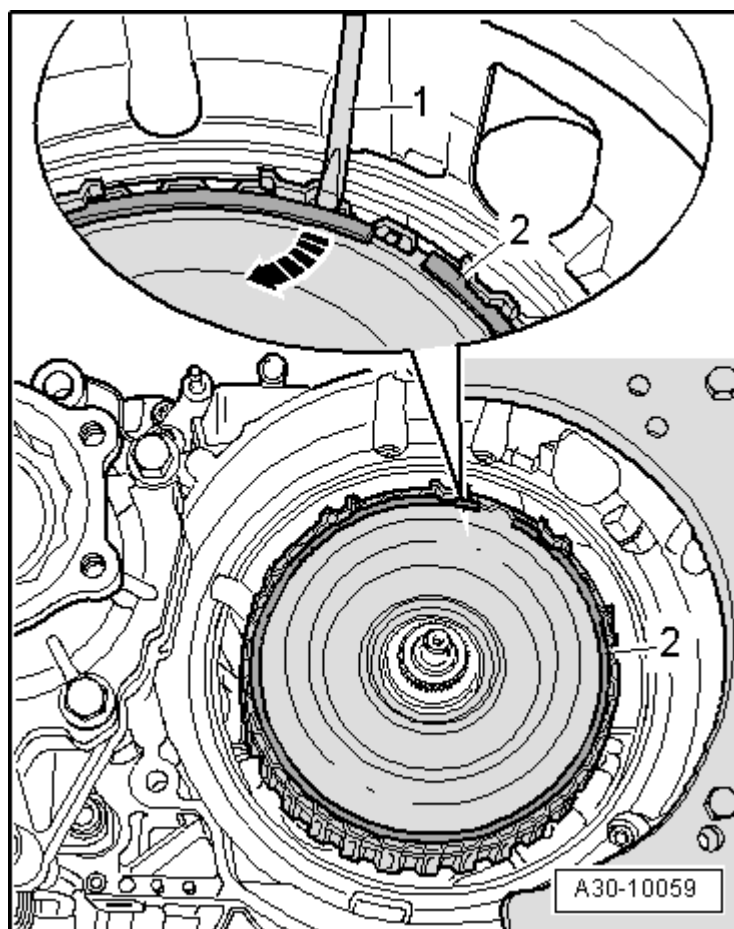

- Retirer le plateau d'entraînement - flèches-.

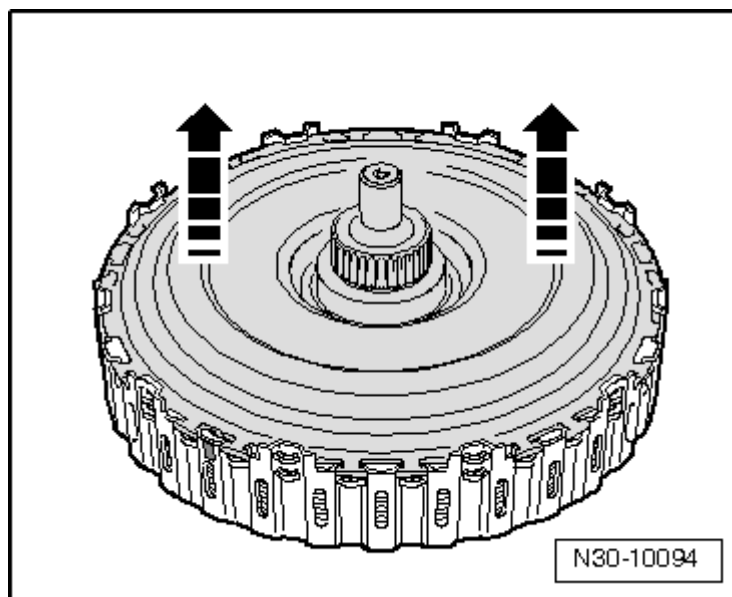

- Retirer le circlip -flèche- en faisant levier à l'aide d'un tournevis ou d'une pince à becs pointus.

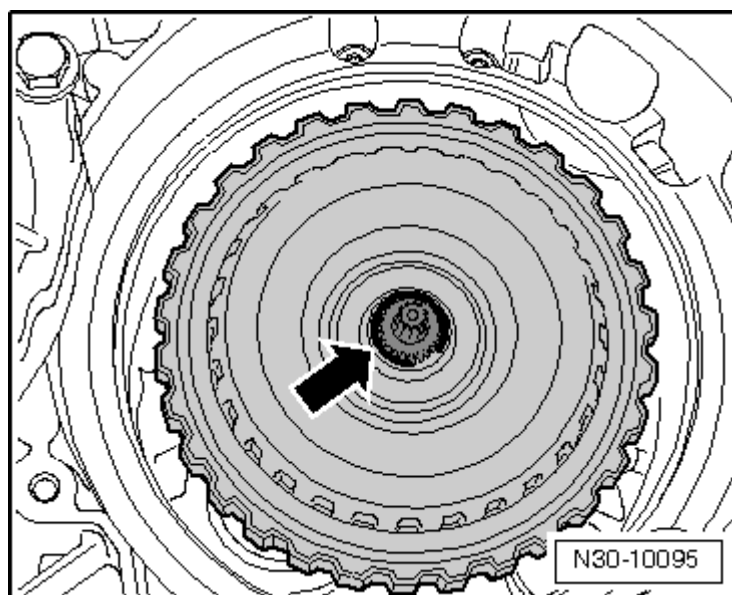

- Retirer l'embrayage multidisque de la boîte de vitesses.
- Lorsque l'embrayage multidisque est déposé, vérifier si la cloche d'embrayage a été endommagée lors de la dépose.

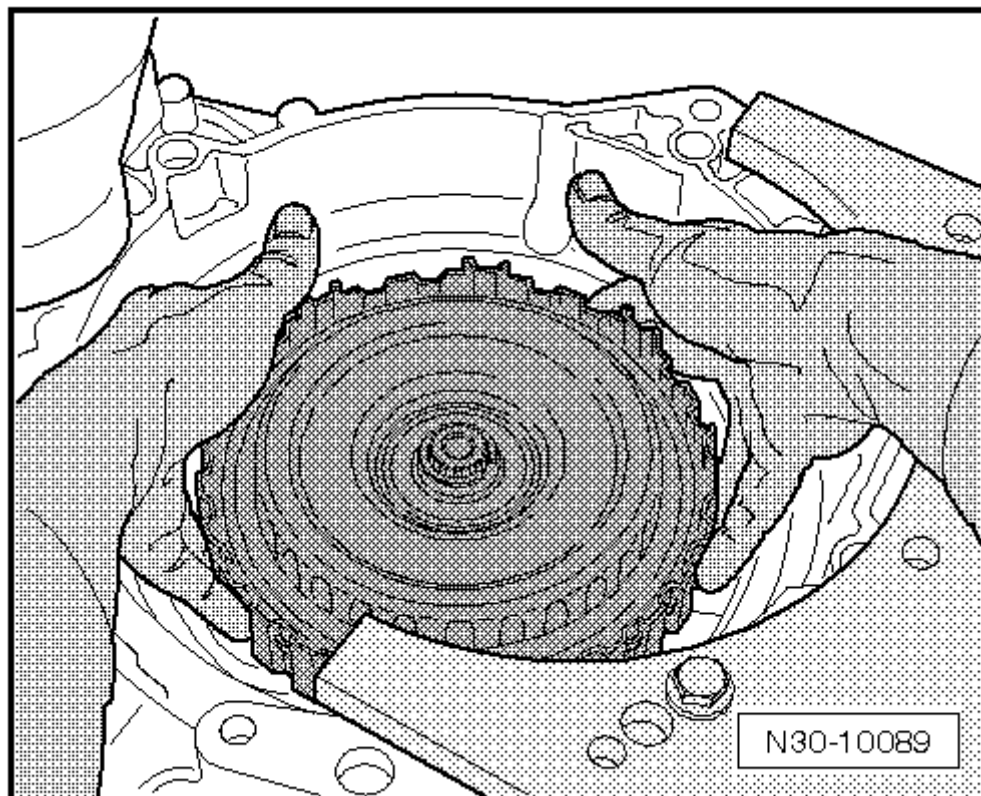

- Extraire l'arbre de la pompe -A- et le poser sur le côté.

