

## Bouclier de pare-chocs : dépose et repose

- Pour réaliser l'opération, l'aide d'un second mécanicien est requise au point suivant → **Anker**.

### Outillage spécial, contrôleurs, appareils de mesure et matériel nécessaires

- ♦ Pince -T40172 A-

#### Dépose

- Braquer les roues avant et détacher la coquille de passage de roue dans la zone du bouclier de pare-chocs avant → **Chapitre**.

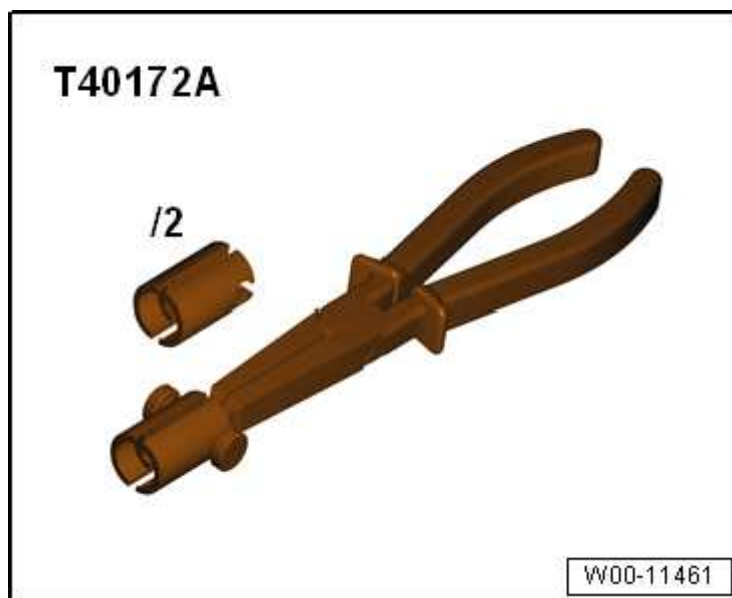

- Déposer le rivet expansible -flèche- à l'aide de la pince -T40172 A- dotée de l'élément adaptable -T40172/1-.
- Dévisser la vis -1-.
- Déposer le cache du porte-serrure → **Chapitre**.

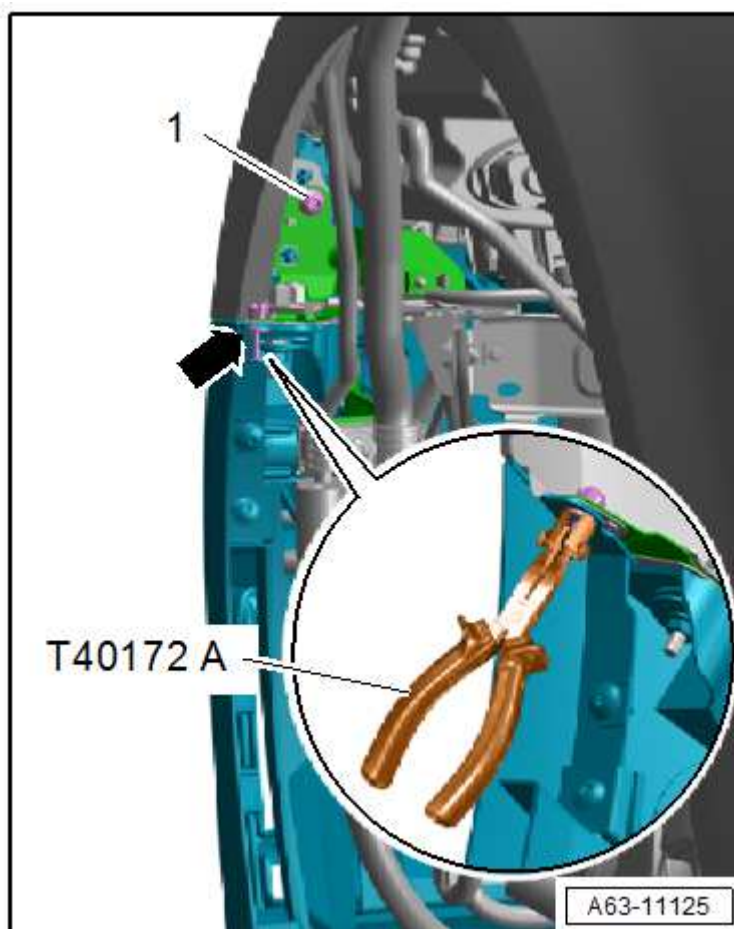

Si le véhicule en est équipé, dégager les câbles d'antenne -1- et débrancher le connecteur -2-.

- Dévisser les vis -flèches-.

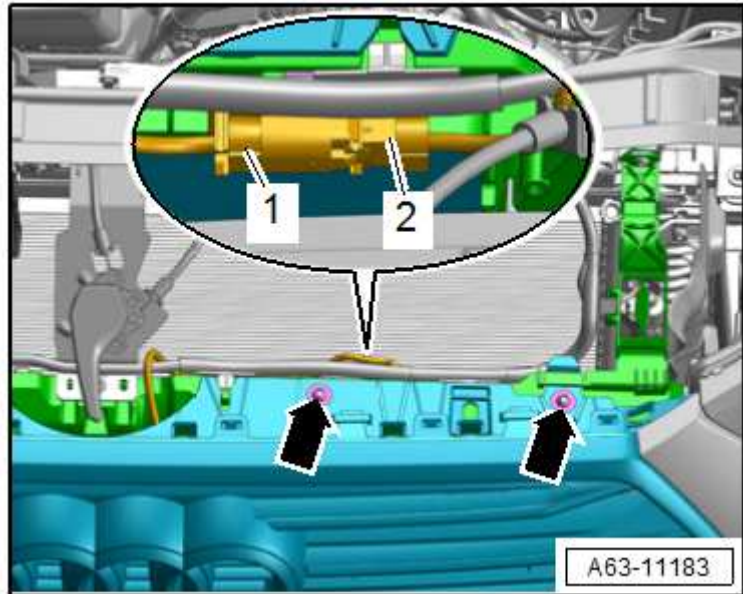

- Dévisser les vis -1, 2-.
- Décrocher le flanc latéral de l'avant du panneau latéral -flèche A- et retirer légèrement le bouclier de pare-chocs -3- avec l'aide d'un 2<sup>e</sup> mécanicien - flèche B-.

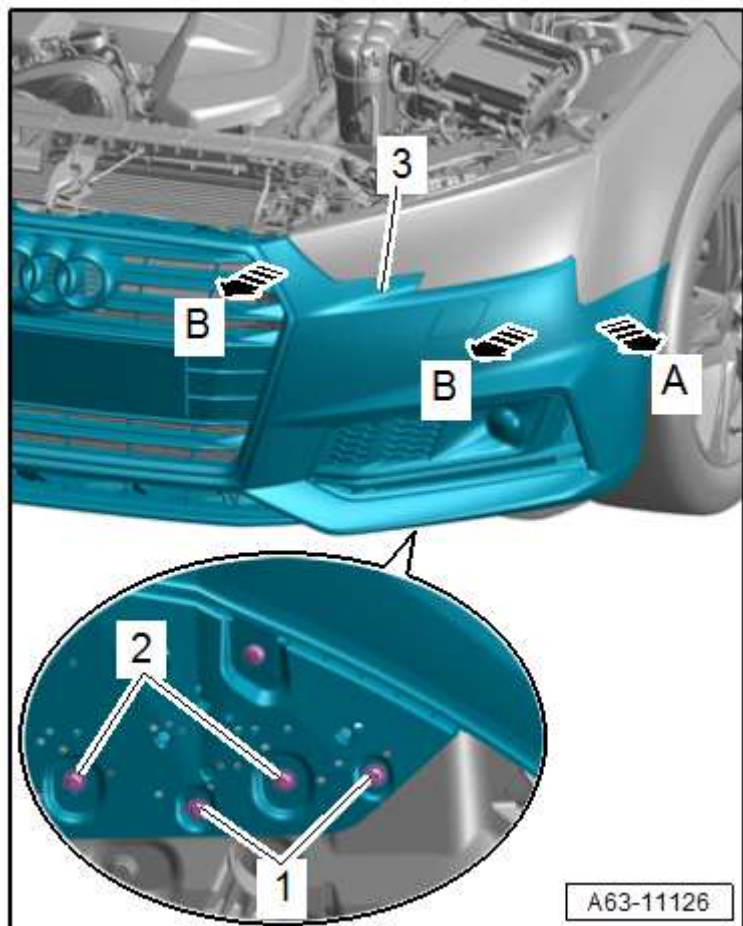

- Si elle est branchée, débrancher la fiche centrale -2-.
- S'il est branché, débrancher le connecteur électrique -1-.
- Retirer le bouclier de pare-chocs.

### Repose

La repose s'effectue dans l'ordre inverse de la dépose, en tenant compte de ce qui suit :

- Régler le bouclier de pare-chocs  
→ Chapitre.

#### Couples de serrage

- ♦ → Chapitre „Bouclier de pare-chocs : vue d'ensemble du montage“

