

## Frein à main : réglage



### Nota

- ♦ *Le rattrapage automatique du jeu des freins arrière rend le réglage du frein à main superflu. Un nouveau réglage ne s'impose qu'en cas de remplacement des câbles de frein à main, des étriers de frein, des plaquettes de frein ou des disques de frein.*
  - ♦ *Le système de freinage au pied doit être purgé et fonctionner correctement.*
  - ♦ *Le levier de frein à main, les câbles de frein à main et les supports doivent être entièrement montés.*
- Régler la position du levier au niveau des étriers de frein  $A = 1,5$  mm à l'aide d'une jauge d'épaisseur.
  - Enfoncer la pédale de frein au moins trois fois à fond.

Par souci de clarté, la figure ci-dessous représente le levier de frein à main à l'état déposé.

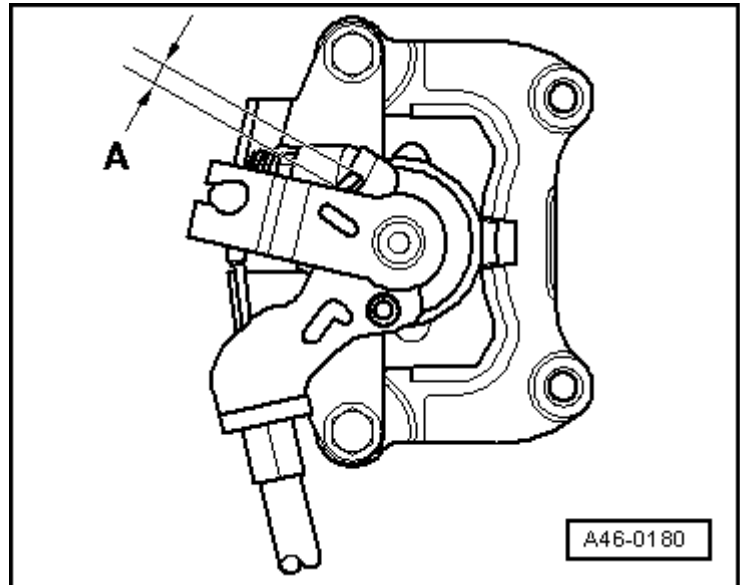

- Appuyer sur la touche de déverrouillage pos. -2- (les deux crochets à déclic doivent accrocher les œillets des câbles de frein à main).
- Relâcher la touche de déverrouillage.
- Serrer le levier de frein à main au moins trois fois à fond.
- Le levier de frein à main est en position de repos.
- Appuyer sur la touche de déverrouillage (les deux crochets à déclic doivent accrocher les œillets des câbles de frein à main).
- Relâcher la touche de déverrouillage.
- Enlever la jauge d'épaisseur au niveau des étriers de frein.
- Contrôler la position du levier au niveau des étriers de frein.
- L'écart A entre le levier et la butée doit être supérieur à 0 et inférieur à 1,5 mm.

