

Plaquettes de frein : dépose et repose

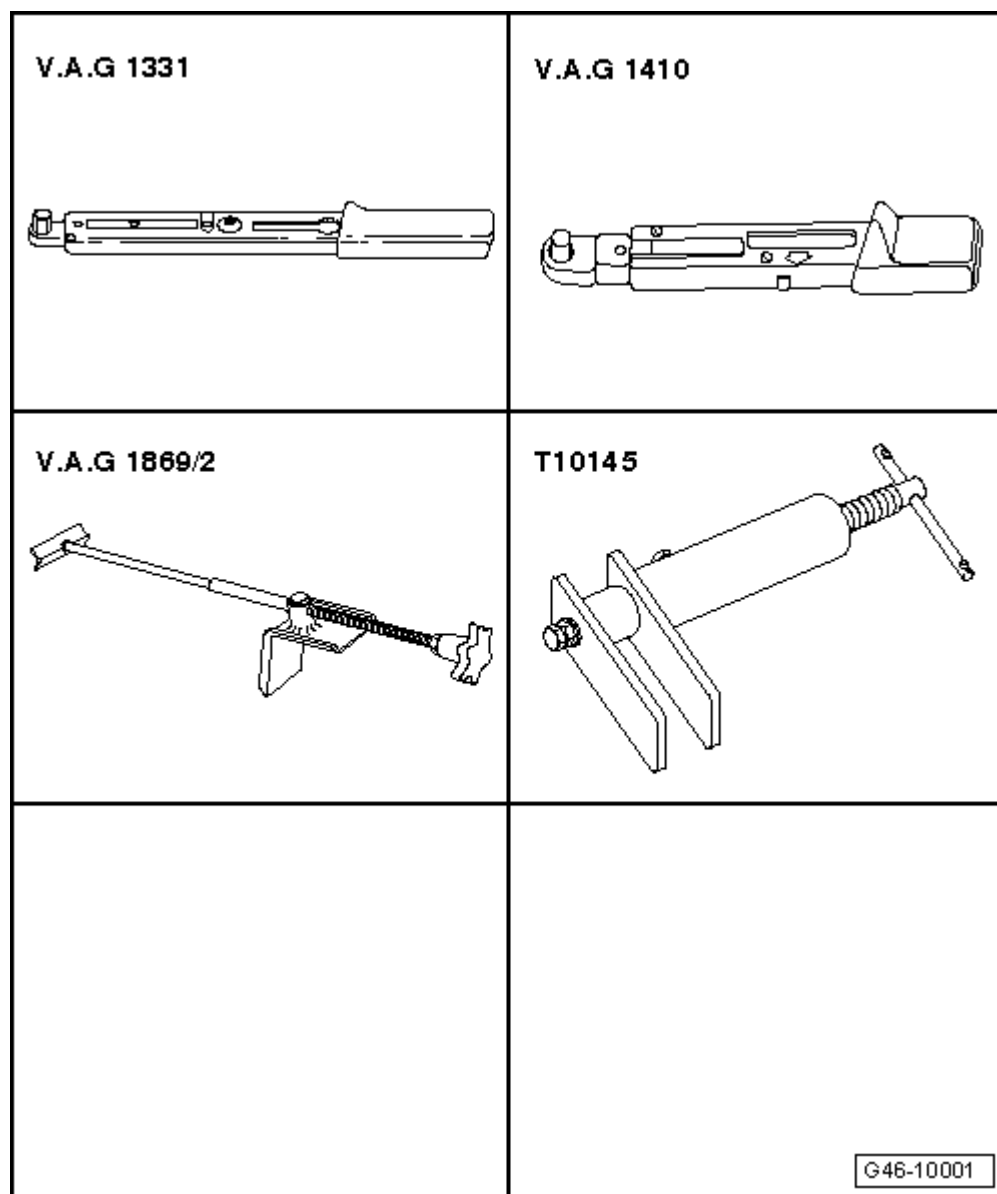

outillage spécial, contrôleurs, appareils de mesure et auxiliaires nécessaires

- ◆ Clé dynamométrique -V.A.G 1331-
- ◆ Clé dynamométrique -V.A.G 1410-
- ◆ Clé dynamométrique -V.A.G 1332-
- ◆ Cale-pédale de frein -V.A.G 1869/2-
- ◆ Dispositif à repousser les pistons -T10145-

Dépose



Nota

- ◆ *Lors de la dépose, repérer les plaquettes de frein devant être réutilisées. Les reposer au même emplacement afin de garantir un freinage uniforme !*
- ◆ *Le disque de frein est fixé avec une vis Torx.*
- Soulever le véhicule.

- Déposer les roues.
- Le disque de frein est fixé avec une vis à tête cruciforme -1-.
- En faisant levier à l'aide d'un tournevis, dégager du boîtier d'étrier de frein le ressort circulaire des plaquettes de frein, puis le retirer.

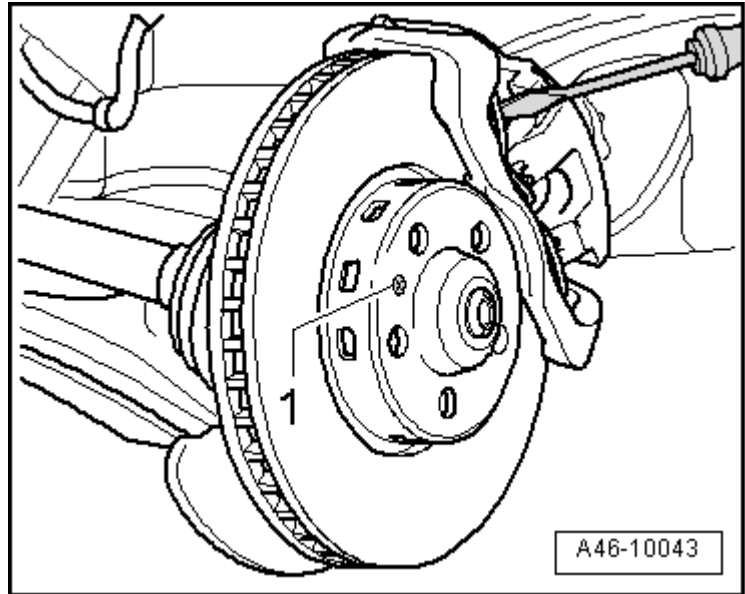

- Débrancher la fiche de l'indicateur d'usure des plaquettes de frein.
- Déverrouiller la fiche du support avec un tournevis et tourner simultanément la fiche de 90°.
- Extraire la fiche par le haut et décrocher le câble.

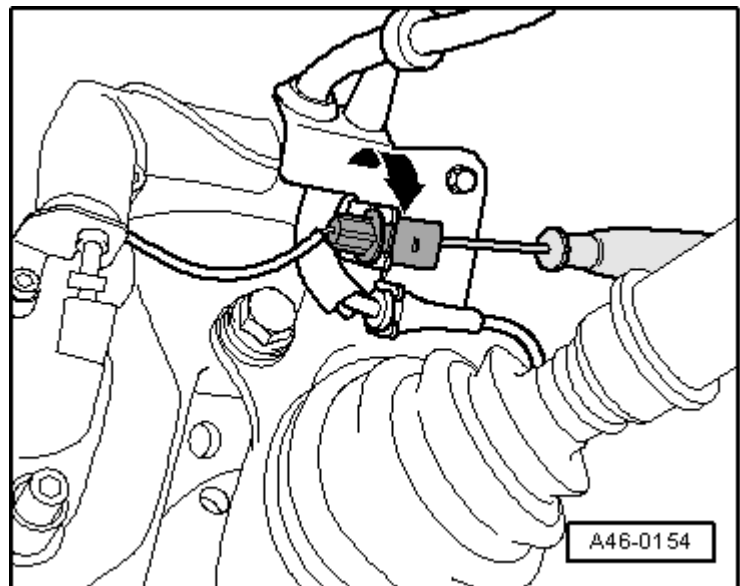

- Décrocher la conduite de frein de la fixation.

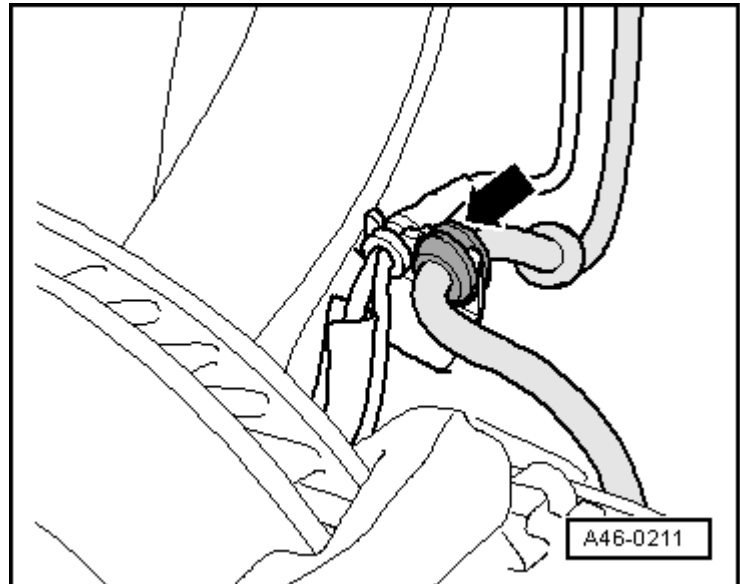

- Retirer les capuchons -1-.

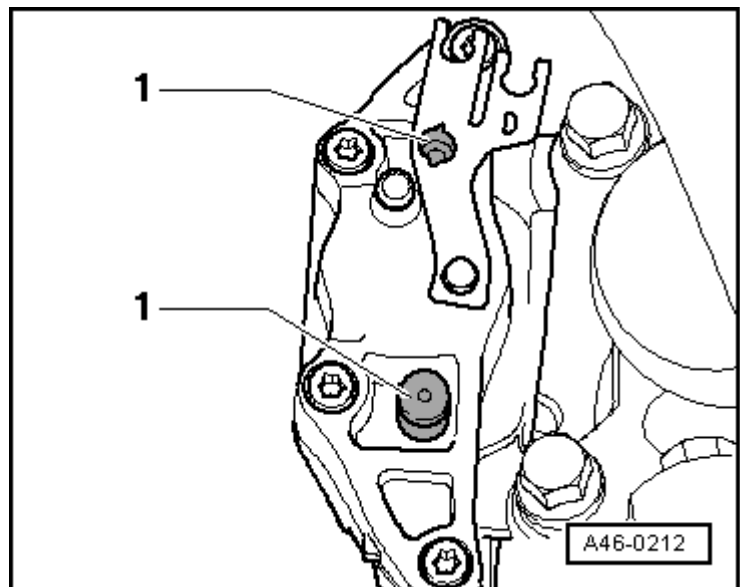

- Dévisser les deux goujons de guidage de l'étrier de frein et les retirer.
- Retirer le boîtier d'étrier de frein et le déposer de telle façon que le poids de l'étrier n'exerce aucune contrainte sur le flexible de frein et ne l'endommage pas.
- Sortir la plaquette de frein du boîtier d'étrier de frein ou la retirer du plateau de frein.

Pour nettoyer le boîtier d'étrier de frein, utiliser exclusivement de l'alcool.

Repose

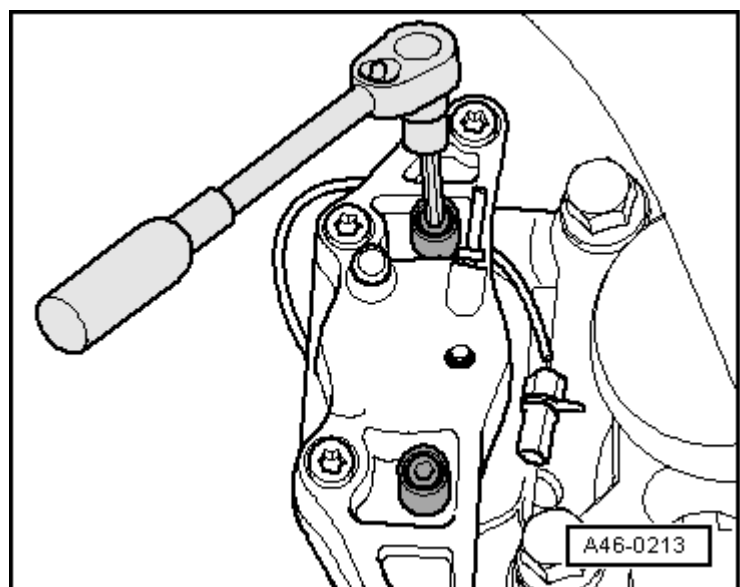

- Repousser le piston.

i Nota

Avant de mettre en place des plaquettes de frein neuves, enfoncez le piston dans le cylindre en utilisant le dispositif à repousser les pistons. Avant de repousser le piston, aspirez le liquide de frein contenu dans le réservoir à l'aide d'un flacon de purge. Sinon du liquide de frein risque de s'écouler et de provoquer des dégâts, notamment si l'on a fait entre-temps l'appoint de liquide de frein.



ATTENTION !

Le liquide de frein est toxique et ne doit en aucun cas être aspiré avec la bouche à l'aide d'un flexible.

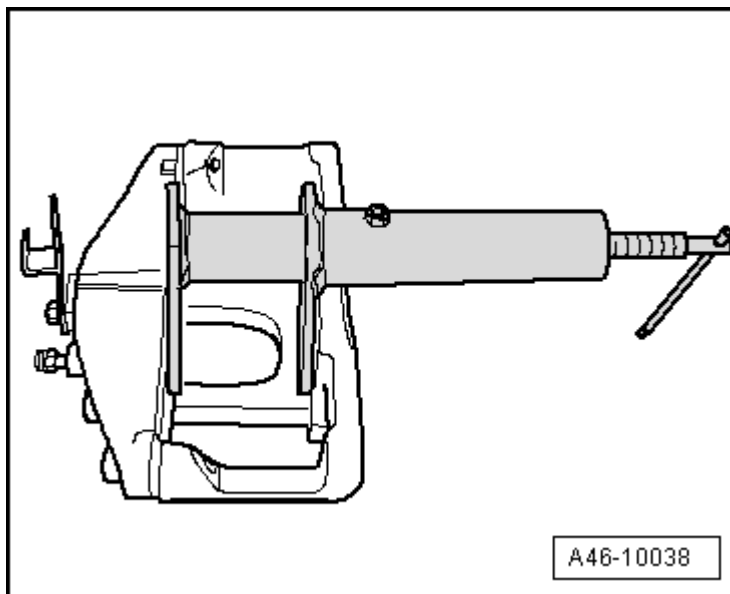

- Mettre en place la plaquette de frein avec le ressort circulaire et l'indicateur d'usure des plaquettes de frein dans le boîtier d'étrier de frein (piston).

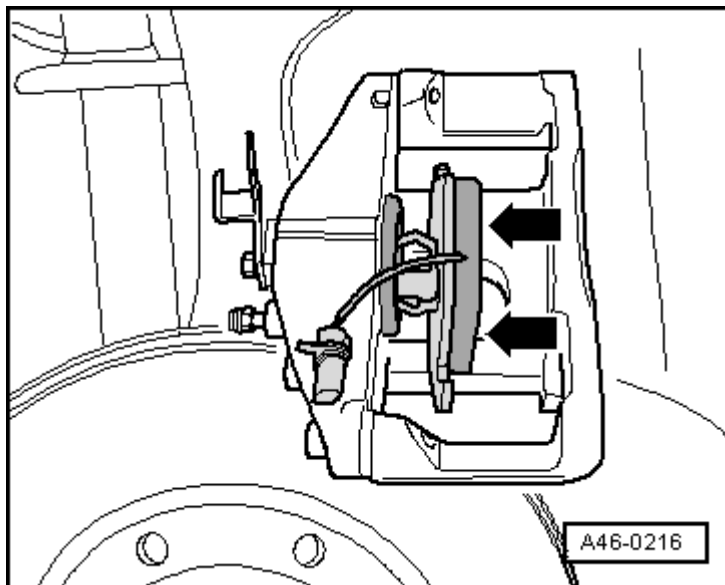

- Mettre en place la plaquette de frein extérieure -2- sur l'étrier de frein.

i Nota

Mettre en place les plaquettes de frein dans l'étrier de frein et monter cet ensemble sur le plateau de frein ou le disque de frein.

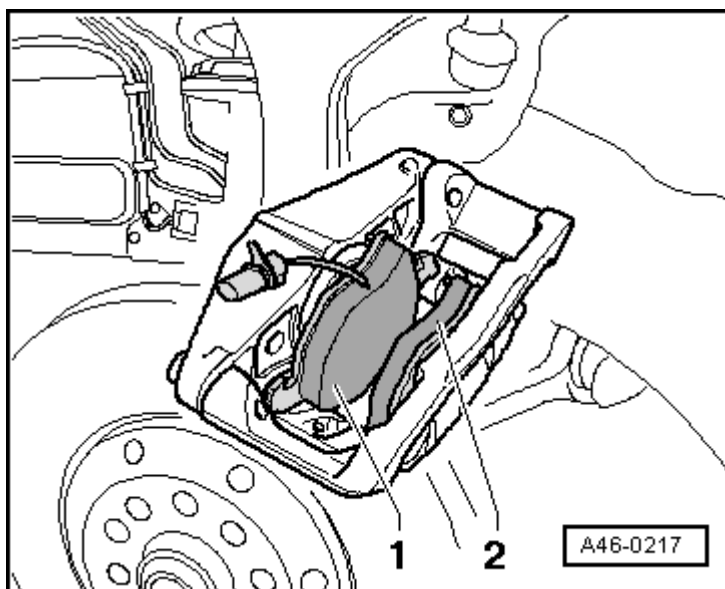

- Visser le boîtier d'étrier de frein avec les deux goujons de guidage sur le plateau de

frein en appliquant un couple de serrage de 30 Nm.

- Veiller à ne pas tordre le flexible de frein lors du montage.
- Mettre en place les deux capuchons.
- Mettre en place le ressort circulaire dans le boîtier d'étrier de frein.
- Accrocher la conduite de frein.
- Brancher la fiche de l'indicateur d'usure des plaquettes de frein et accrocher la conduite au capuchon antipoussière et au capuchon de protection.
- Monter les roues → [Roues et pneus; groupe de rép.44.](#)

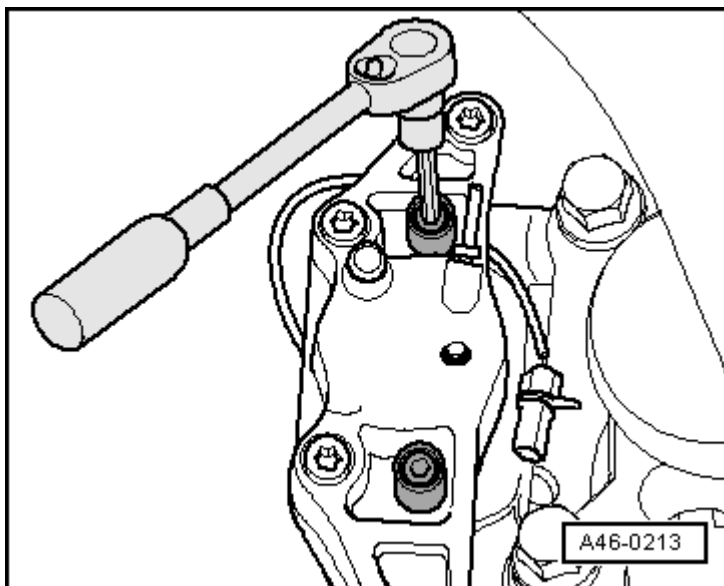

Nota

- ◆ *Après l'avoir accroché aux deux goujons, presser le ressort circulaire sous le plateau de frein. Si le montage est incorrect, l'usure de la plaquette extérieure ne pourra pas être rattrapée. Cela se traduira par un allongement de la course de la pédale de frein.*
- ◆ *Après la mise en place des plaquettes de frein, appuyer plusieurs fois à fond sur la pédale de frein, le véhicule étant à l'arrêt, afin que les plaquettes de frein prennent leur position de fonctionnement.*
- Contrôler le niveau de liquide de frein et faire l'appoint si nécessaire.