

Tuyau d'échappement avant avec catalyseur : dépose et repose

Dépose

- Déposer l'insonorisant central -pièces de fixation 1 ... 3-.

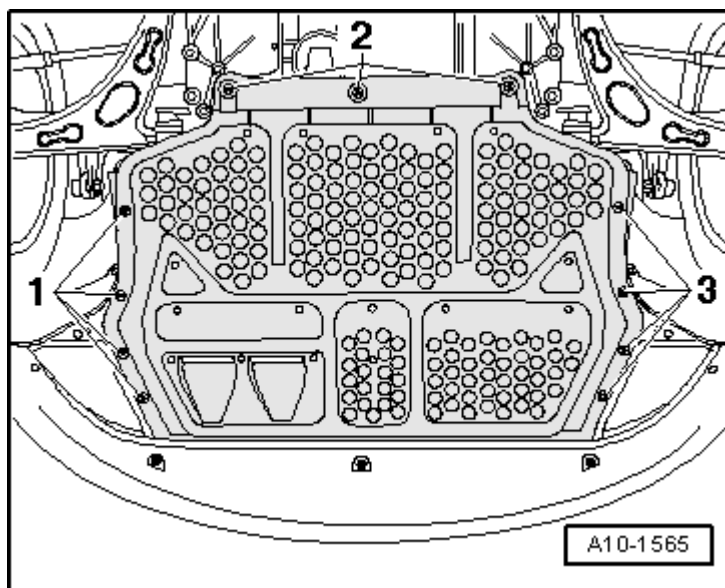

- Déposer la traverse avant du plancher - flèches-.



Nota

Les éléments de découplage du tuyau d'échappement avant ne doivent pas être coulés de plus de 10° - risque d'endommagement.

- Desserrer les écrous de la douille de calage -1-.
- Pousser la douille de calage vers l'arrière et attacher le tuyau d'échappement avant au plancher du véhicule.

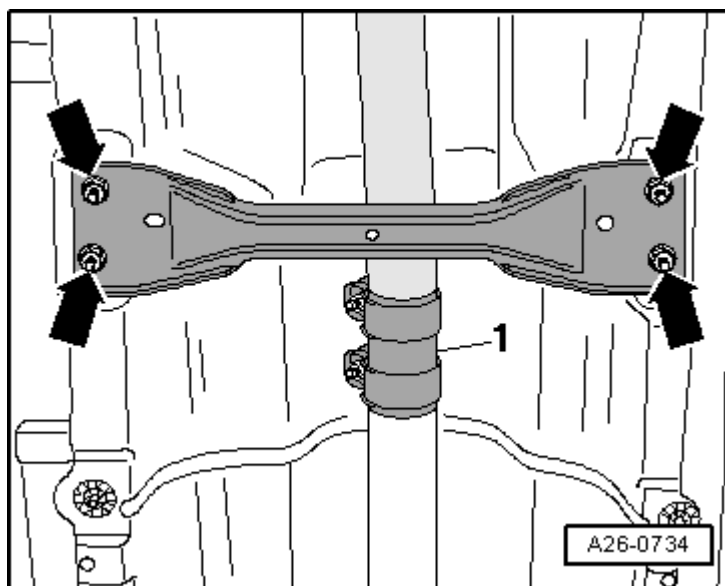

Véhicules à transmission intégrale :

- Pour soutenir l'arbre à cardan, placer sous ce dernier l'élevateur de moteur et de boîte de vitesses -V.A.G 1383 A- en intercalant un bloc de bois -A-.
- Déposer les vis -flèches- de la tôle calorifuge et du palier intermédiaire de l'arbre à cardan et retirer la tôle calorifuge.

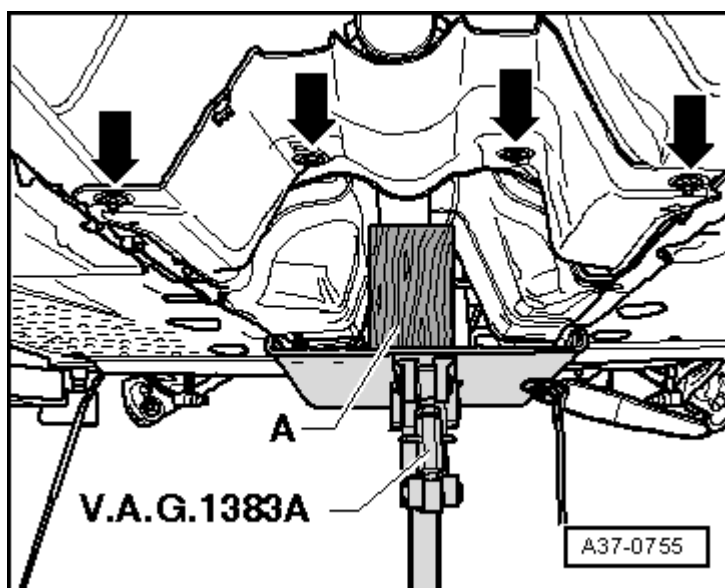

- Visser les vis -flèches- du palier intermédiaire de l'arbre à cardan sans les serrer.

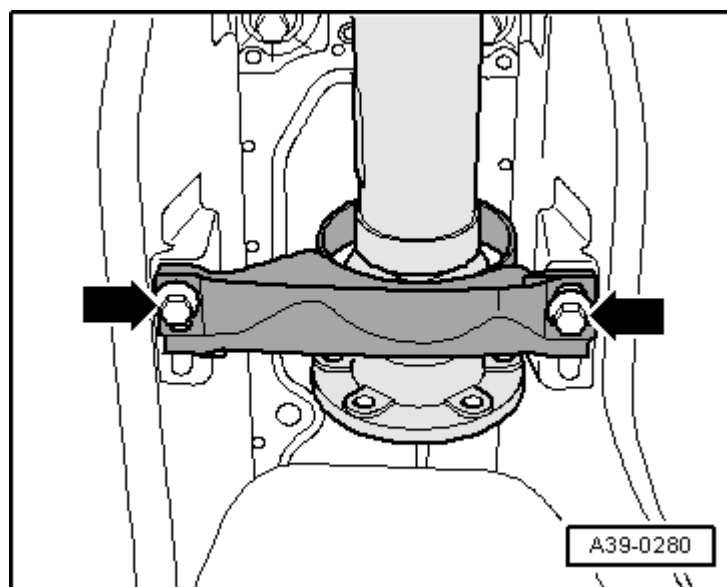

- Dévisser le joint souple d'arbre à cardan du renvoi d'angle -flèches- ; pour ce faire, faire contre-appui à l'aide du levier au niveau du flasque triangulaire.

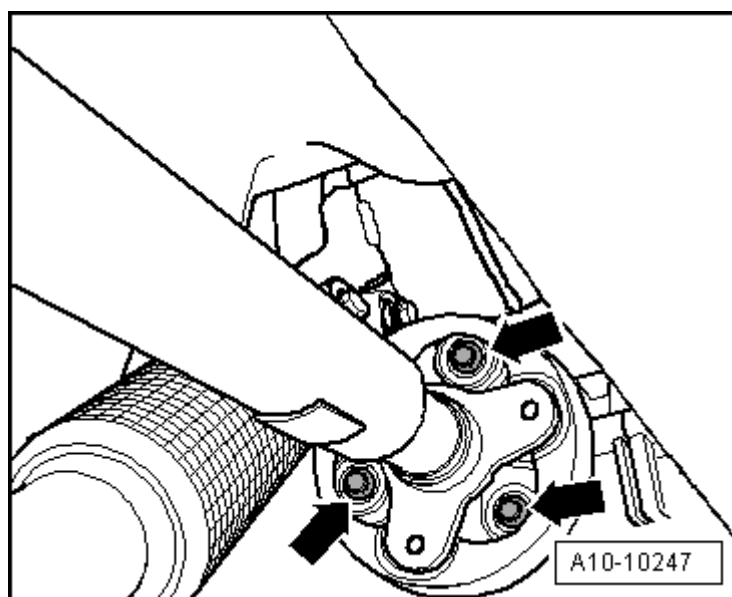

- Vérifier si les repères -flèche A- et -flèche B- ont été apposés sur le joint homocinétique et sur l'arbre à cardan. Le cas échéant, apposer les repères.

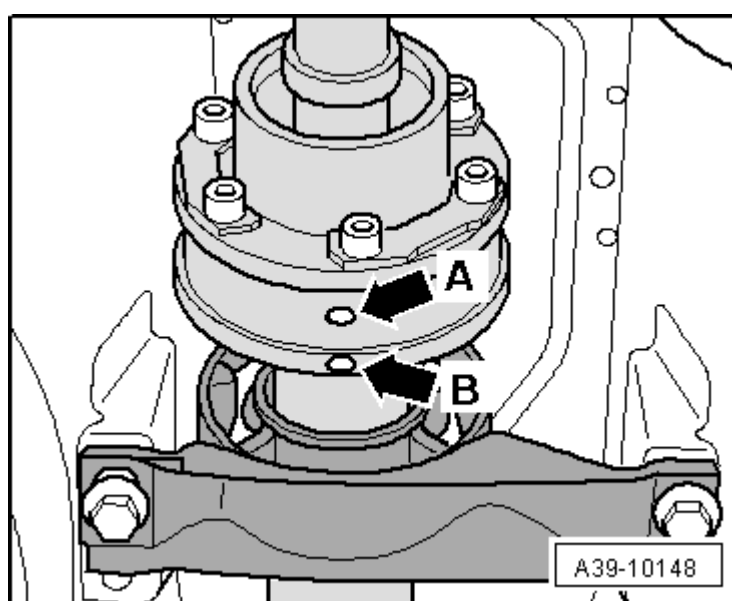

- Déposer les vis -flèches-.

**Prudence !**

Incliner le tube d'arbre à cardan avant le moins possible vers le bas en le basculant.

- Pousser le tube avant de l'arbre à cardan vers l'avant et le retirer du tube de l'arbre à cardan arrière en le basculant.

**Nota**

Veiller à ce que la bague-joint -flèche- dans le flasque de l'arbre à cardan ne soit pas endommagée lors de la dépose et de la repose.

- Retirer le tube d'arbre à cardan avant en position horizontale du tourillon du renvoi d'angle, le basculer vers le bas et le retirer.

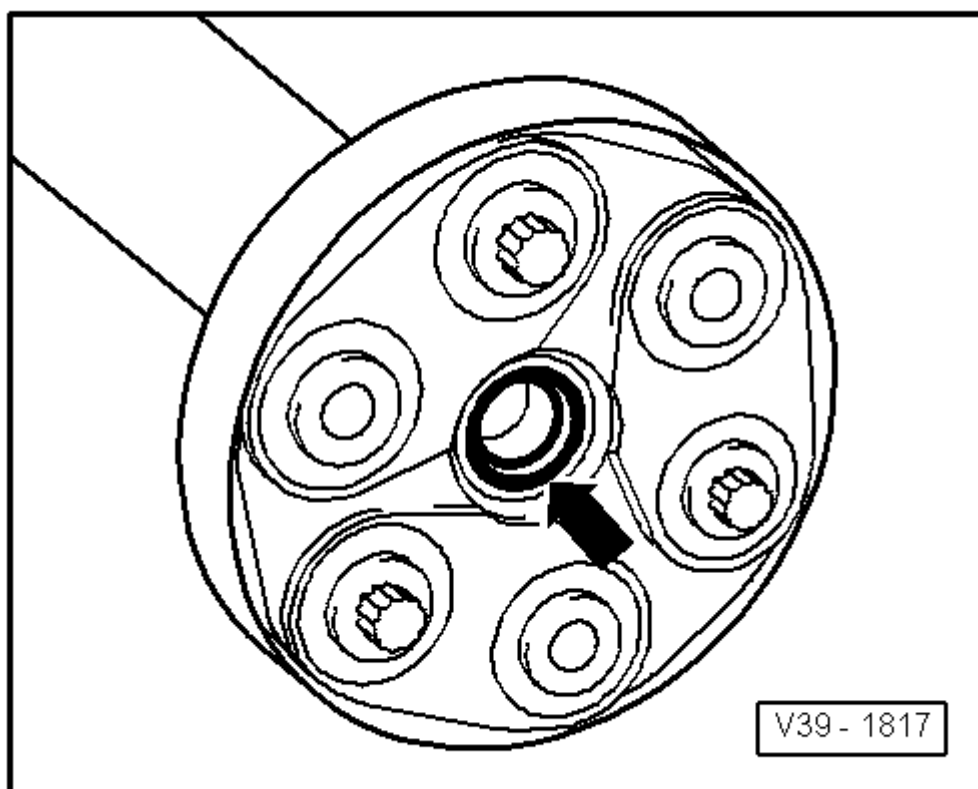
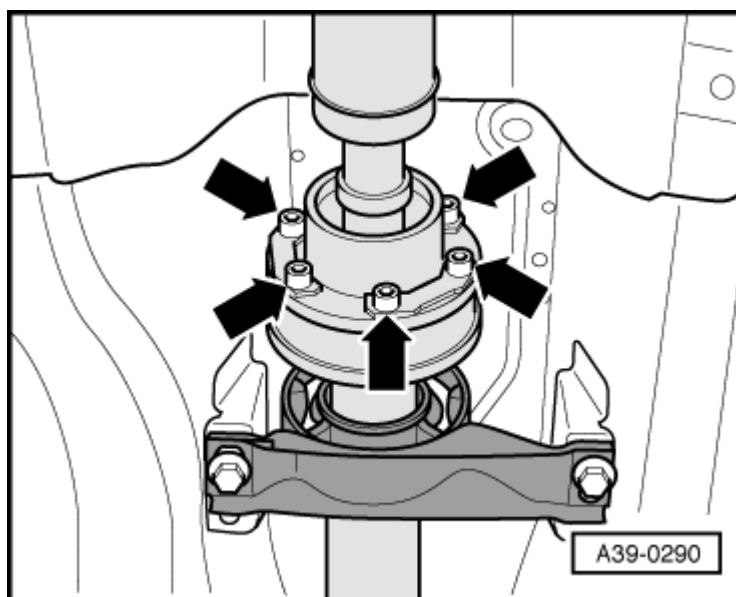
**Suite pour tous les véhicules :**

- Dévisser le support du système d'échappement -flèches-.

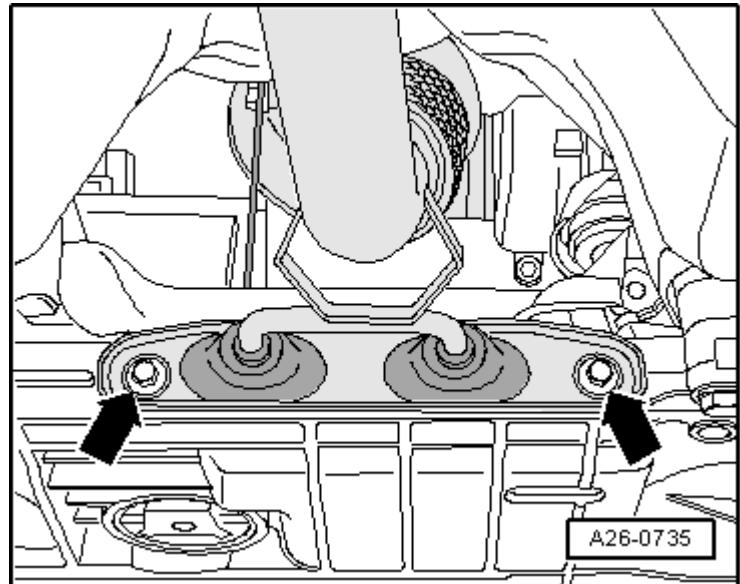

- Dévisser le raidisseur du tuyau d'échappement avant -flèche-.

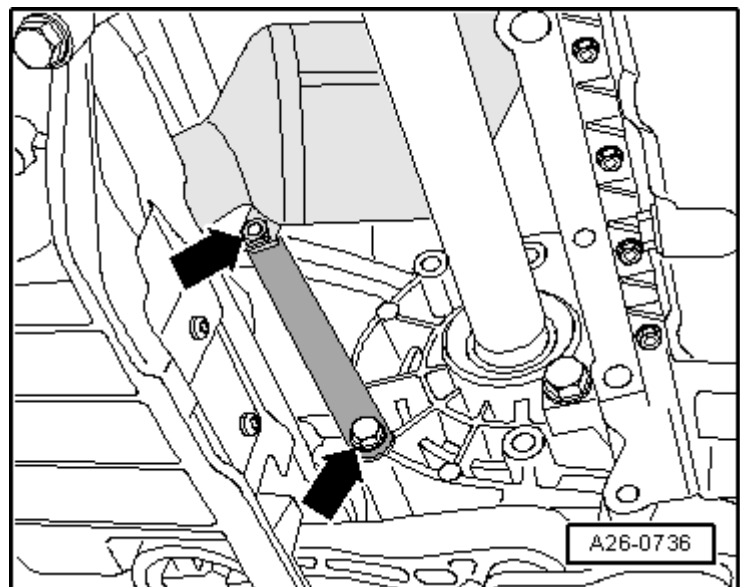

- Ouvrir le collier -flèche- et retirer le tuyau d'échappement avant du turbocompresseur à gaz d'échappement.

Repose

Pour la repose, procéder dans l'ordre inverse de la dépose en tenant compte de ce qui suit :

Nota

Remplacer les joints d'étanchéité.

- Ajuster le système d'échappement de manière qu'il ne soit soumis à aucune contrainte → chap..

Couples de serrage

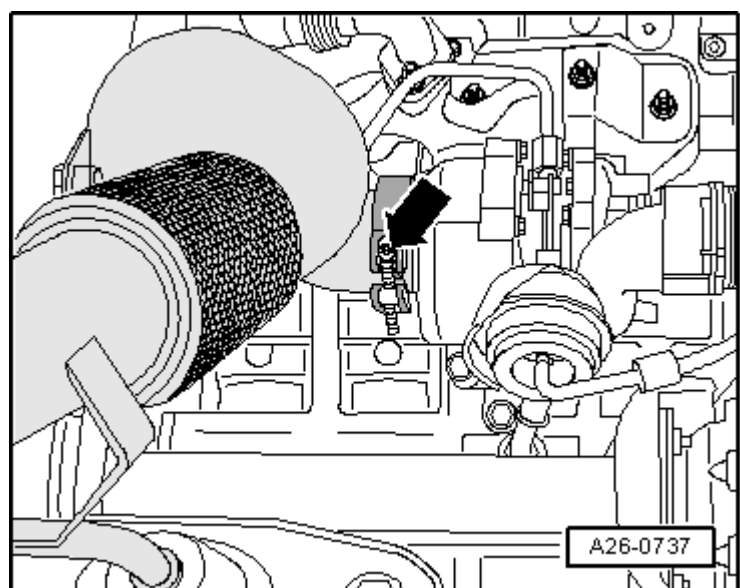

Composant	Nm

Tuyau d'échappement avant sur turbocompresseur à gaz d'échappement	7	
Support du système d'échappement sur berceau	23	
Raidisseur du tuyau d'échappement avant sur	boîte de vitesses	40
	tuyau d'échappement avant	40
Traverse avant sur carrosserie	23	