

## Combiné d'instruments : dépose et repose

### Dépose

- En cas de remplacement du combiné d'instruments avec calculateur dans le porte-instruments -J285-, sélectionner la fonction « Remplacement » du calculateur correspondant dans le mode opératoire « Assistant de dépannage » ou « Fonctions assistées » → système de diagnostic embarqué, de métrologie et d'information VAS 5051.
- Sélectionner la fonction/le chemin:

Marque du véhicule	
Lettres-repères du moteur	
17 - Porte-instruments	
	J285 - Remplacement du calculateur (groupe de réparation 90)

- Continuer à suivre les directives à l'écran du lecteur de diagnostic.
- Couper le contact d'allumage et retirer la clé de contact.



#### Nota

Pour déposer le combiné d'instruments, il n'est pas nécessaire de démonter le volant.

- Retirer complètement le volant de direction avec le dispositif de réglage et l'amener en position basse.
- Retirer le cache d'interstice -1- en procédant dans le -sens de la flèche-.
- Placer le cache d'interstice sur le revêtement supérieur de la colonne de direction.

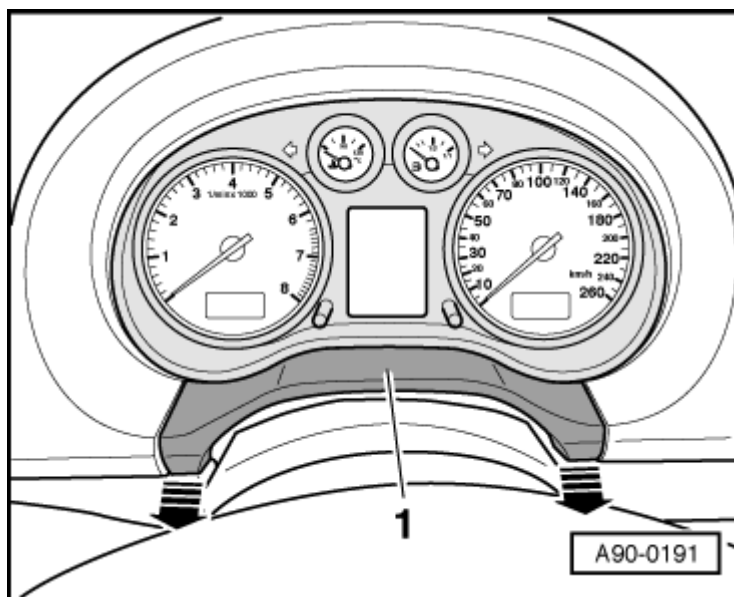

- Dévisser les vis -flèches-.
- Extraire le combiné d'instruments jusqu'à ce qu'il prenne appui sur le volant.

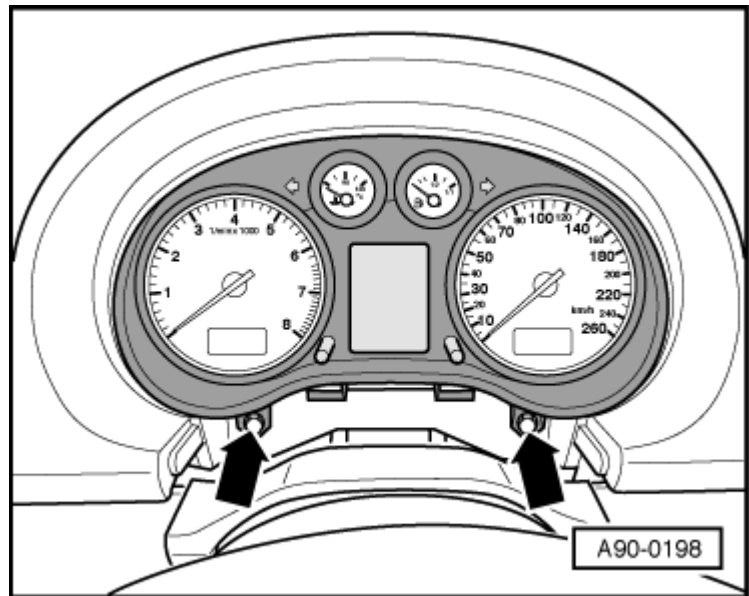

- Appuyer sur le cran de sûreté -1-, tourner l'étrier de retenue en procédant dans le - sens de la flèche- et débrancher la fiche.
- Extraire le combiné d'instruments en direction du côté conducteur en le faisant passer entre le volant et le tableau de bord.

### Repose

Pour la repose, procéder dans l'ordre inverse de la dépose en tenant compte de ce qui suit :

- Continuer à suivre les directives à l'écran du lecteur de diagnostic s'il s'agit d'un combiné d'instruments neuf.

### Couple de serrage

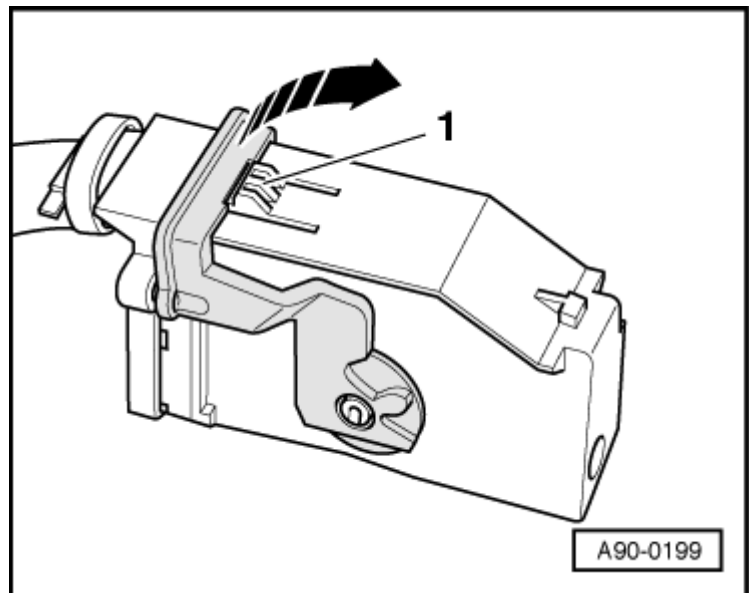

Composant	Nm
Combiné d'instruments sur tableau de bord	3,5