

Freins arrière : remise en état

Garnitures de frein : dépose et repose, véhicules à traction avant

Outils spéciaux et équipement d'atelier nécessaires

- Outil de dégagement et de dévissage 3272

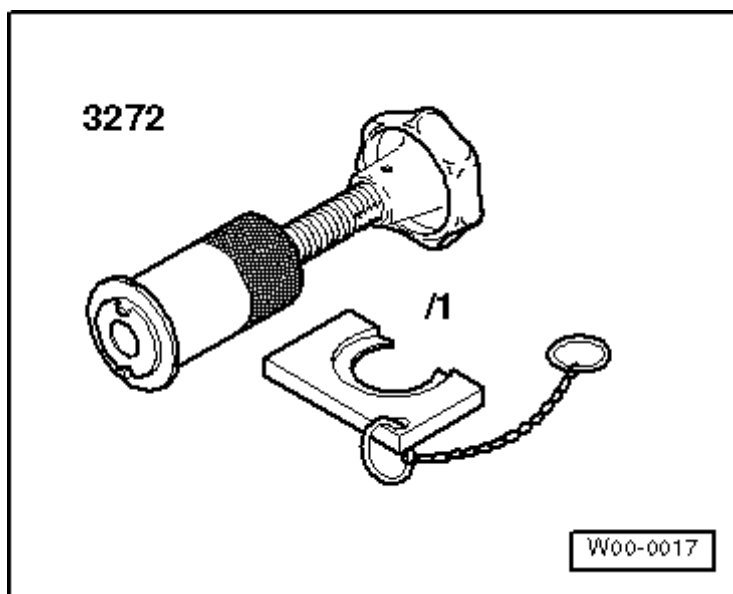

Dépose

- Déposer les roues.
- Déposer l'arrêt -1- du câble de frein à main en faisant levier.
- Enfoncer le levier de frein -2- dans le sens de la flèche et décrocher le câble de frein à main -3-.

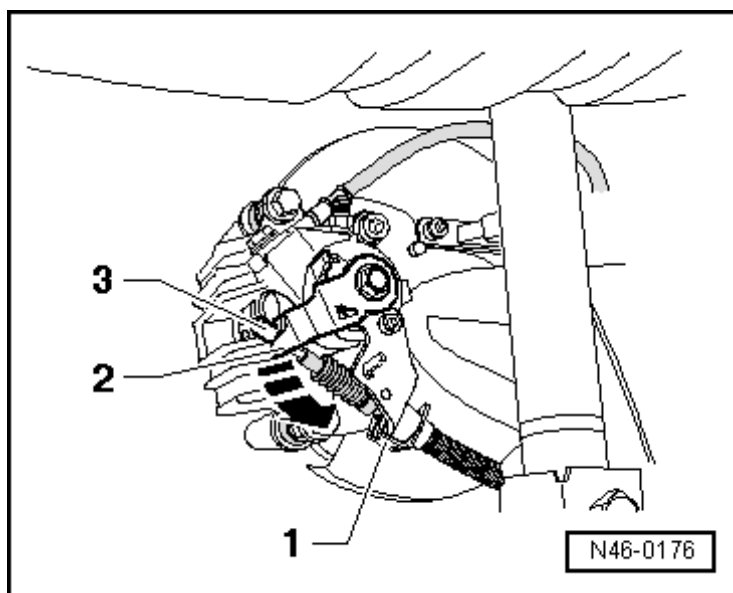

- Déposer le boîtier d'étrier de frein tout en faisant contre-appui sur le pivot de guidage.
- Accrocher le boîtier d'étrier de frein avec un fil de fer.

Nota :

Ne pas tordre ou plier les flexible/conduite de frein.

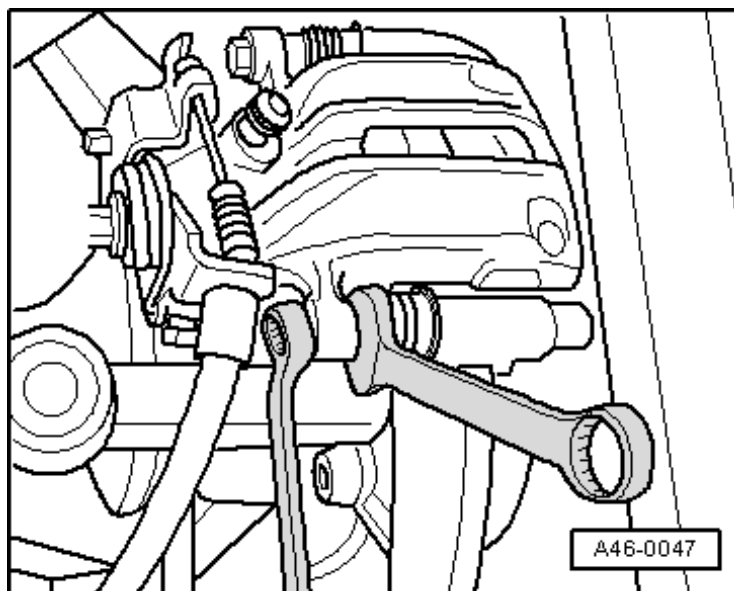

- → Déposer les garnitures de frein et les ressorts de retenue de garniture - flèches-.

Nota :

Lors de la dépose, repérer les garnitures de frein devant être réutilisées. Les reposer au même endroit, pour garantir une efficacité de freinage régulière !

Repose

La repose s'effectue dans l'ordre inverse de la dépose ; tenir compte de ce qui suit :

- Nettoyer le boîtier d'étrier de frein, notamment la surface de collage de la garniture, celle-ci doit être exempte de restes de colle et de graisse.

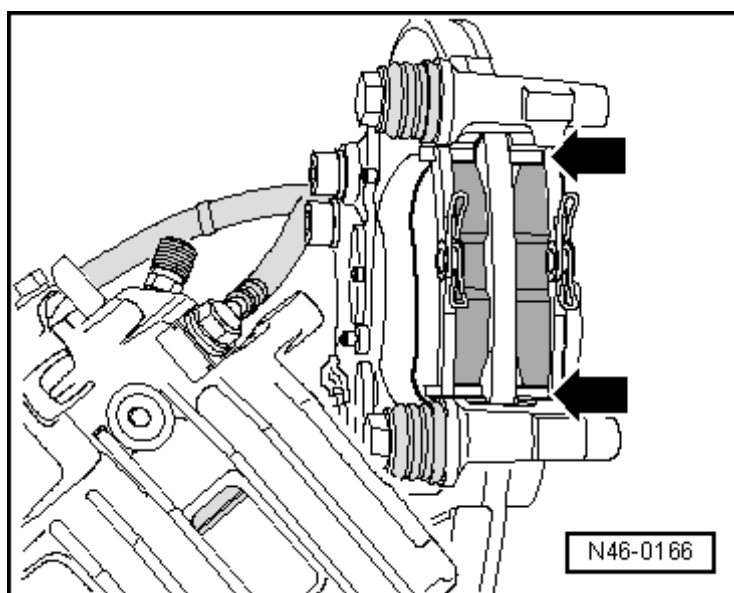

Pour nettoyer le boîtier d'étrier de frein, utiliser uniquement de l'alcool.

Nota :

Avant de repousser le piston, aspirer un peu de liquide de frein hors du réservoir de liquide de frein. Utiliser à cet effet le flacon de purge ou une bouteille en plastique qui n'entre en contact qu'avec du liquide de frein.

Attention !

Le liquide de frein est toxique et ne doit en aucun cas être aspiré par la bouche à l'aide d'un flexible.

- → Placer l'outil spécial 3272 avec

3272/1 sur le piston du boîtier d'étrier de frein.

- Visser le piston en tournant vers la droite la molette de l'outil spécial 3272, ne pas endommager le capuchon de protection.

Nota :

S'il est difficile de déplacer le piston, il est possible d'utiliser une clé à fourche d'ouverture 13 mm, en la plaçant au niveau des prises prévues à cet effet -flèche-.

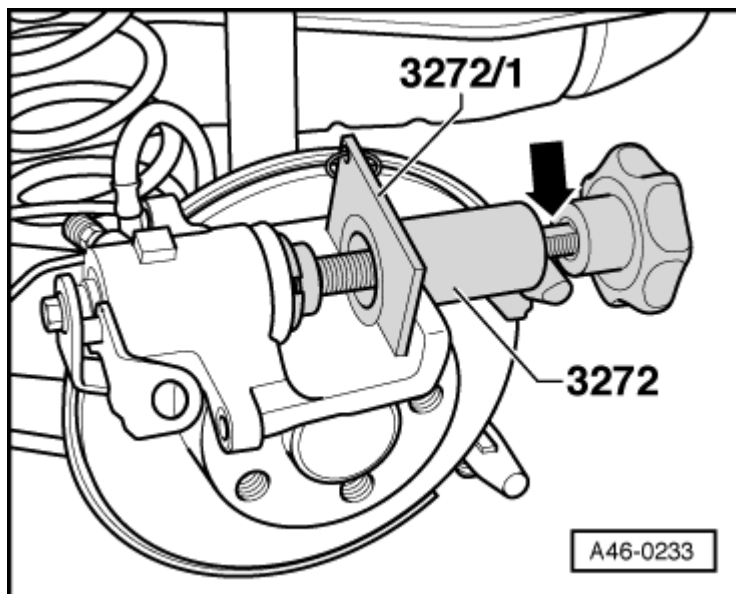

- Placer les ressorts de retenue de garniture -flèches- et insérer les garnitures de frein dans la chape de frein.
- Retirer la feuille de protection de la contre-plaque de la garniture de frein.
- Fixer le boîtier d'étrier de frein avec des vis autoserreuses neuves.

Nota :

Le kit de réparation contient quatre vis à six pans autoserreuses qui doivent systématiquement être montées.

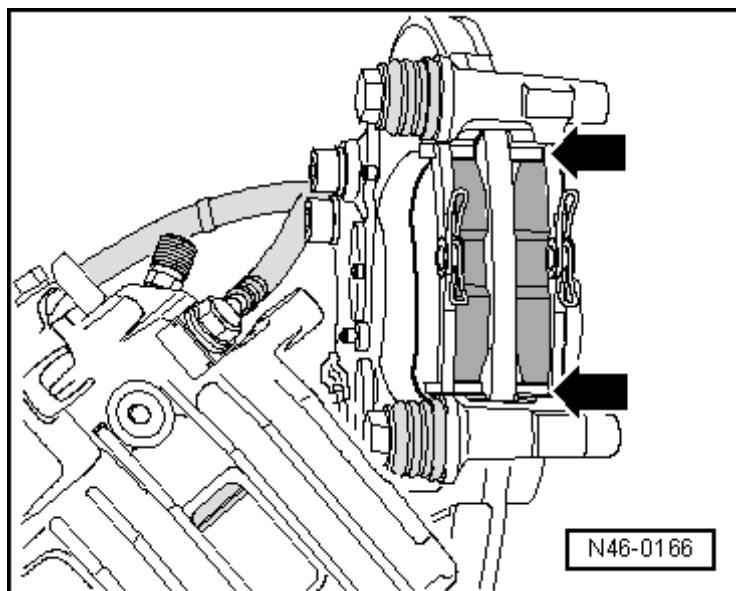

- Enfoncer le levier de frein -2- dans le sens de la flèche et accrocher le câble de frein à main -3-.
- Reposer l'arrêt -1- du câble de frein à main.

Attention !

Après la mise en place des garnitures de frein, appuyer à fond plusieurs fois sur la pédale de frein, le véhicule étant à l'arrêt, afin que les garnitures prennent leur position de fonctionnement.

- Contrôler le liquide de frein et faire l'appoint si nécessaire.

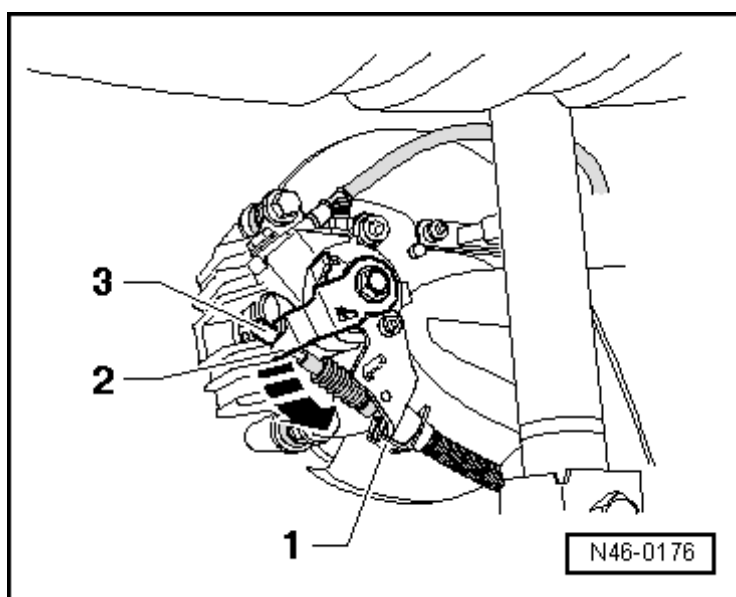

Couples de serrage

| Pièce | Nm |
|--|-------|
| Boîtier d'étrier de frein sur chape de frein | 35 1) |

- 1) Remplacer les vis