

Frein à main

Frein à main : réglage

Nota :

Un nouveau réglage ne s'impose qu'en cas de remplacement des câbles de frein à main, des étriers de frein, et des disques de frein.

- Retirer le cendrier arrière de la console centrale.
- Le levier de frein à main est en position de repos. Serrer l'écrou de rectification -flèche- jusqu'à ce que ...

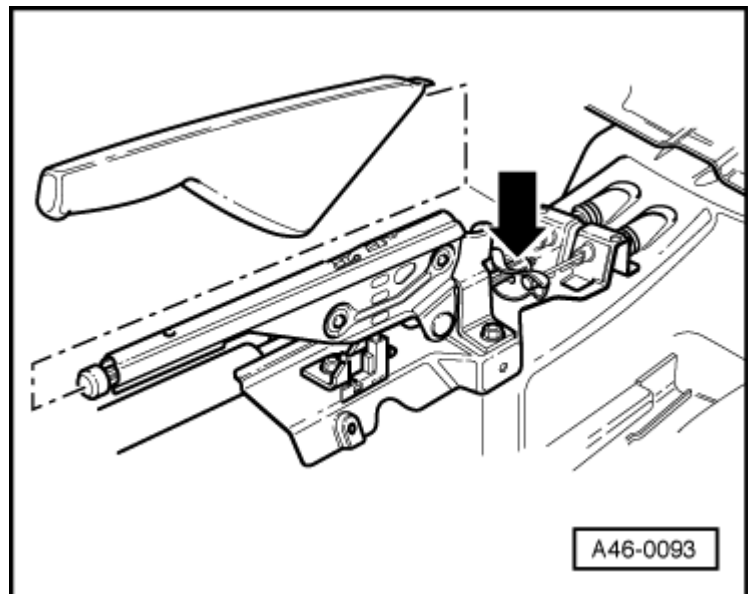

- ... le levier des étriers de frein - flèche- se décolle de la butée.
 - Un écart maximum de 3 mm vers la butée est admissible pour chaque côté
- Serrer 3 fois le frein à main et le relâcher.
- Le frein à main étant desserré, vérifier si les deux roues tournent librement.

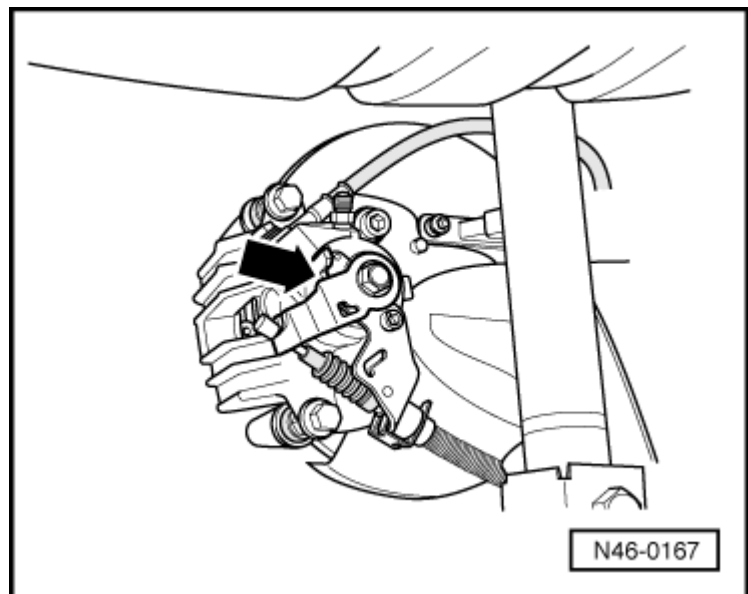

Nota :

La rectification automatique du jeu du frein arrière rend superflu la rectification du frein à main après le nouveau réglage.