

Pare-chocs avant

Pare-chocs avant : dépose et repose

1. Bouclier de pare-chocs

- Pour la dépose, enfoncer les goupilles de calage -flèche- au niveau du clip d'écartement -8-.
- Dévisser les vis Torx (T25) au niveau de la coquille de passage de roue côté gauche et droit (3x de chaque côté).
- Dévisser les vis à tête cruciforme -9- à la partie inférieure.
- Déclipser tout d'abord le bouclier de pare-chocs à la partie supérieure hors de l'élément de guidage -5-, puis le passer en faisant levier par-dessus la coquille de passage de roue et le déposer du porte-serrure en procédant vers l'avant.

2. Vis

- 23 Nm

3. Vis à six pans

- 6 Nm

4. Pare-chocs

- Bouclier de pare-chocs déposé.
- Dépose hors de l'amortisseur antichocs => fig.1

5. Élément de guidage

- Pour la dépose, dévisser les vis à tête -6-

6. Vis à tête

- 1,5 Nm

7. Amortisseur antichocs

- Dépose => fig.2

8. Clip d'écartement

- Pour la dépose, chasser la goupille de calage -flèche-

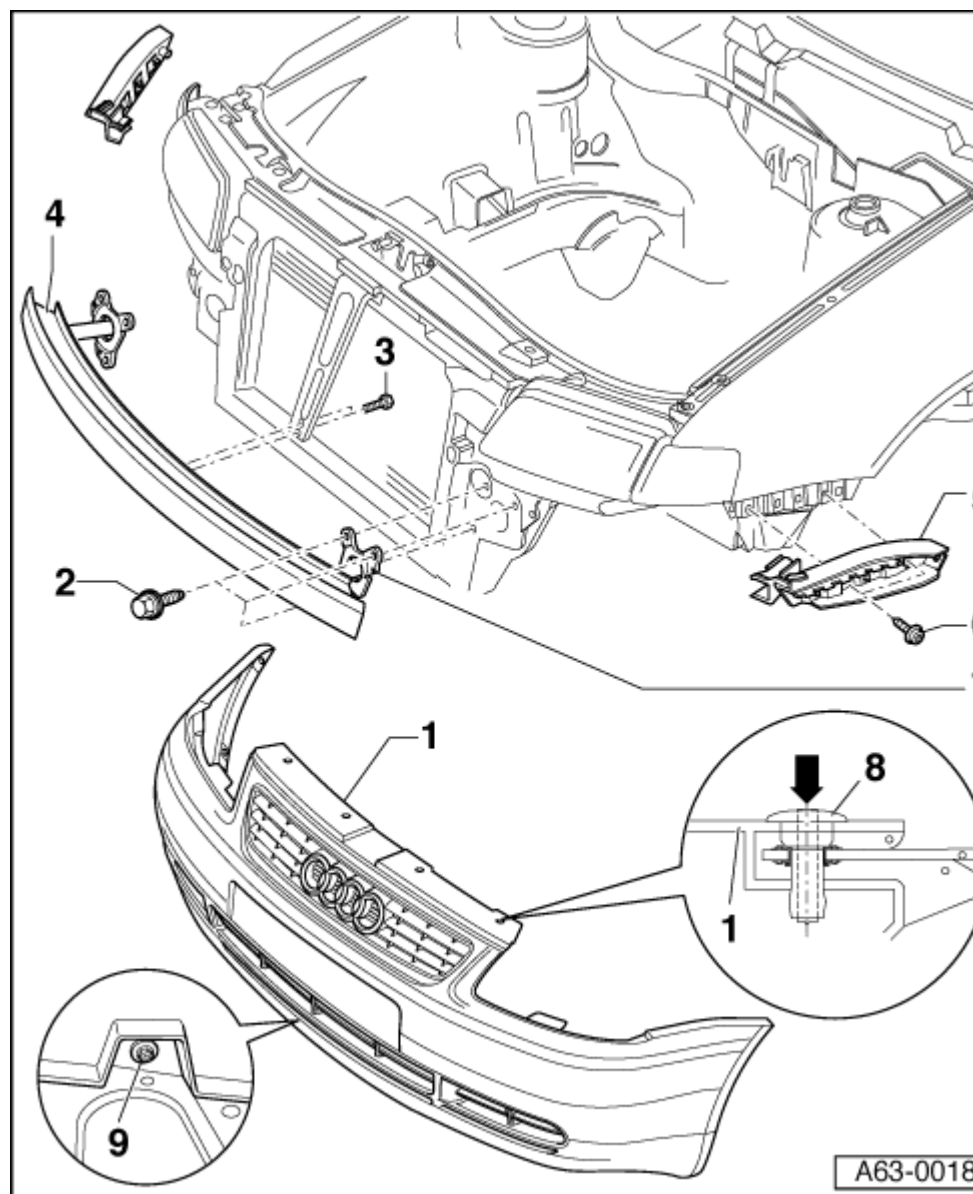

A63-0018

Fig.1 → Pare-chocs : dépose

- Bouclier de pare-chocs déposé.
- Dévisser la vis à six pans -2- de

l'appui de porte-serrure -1-.

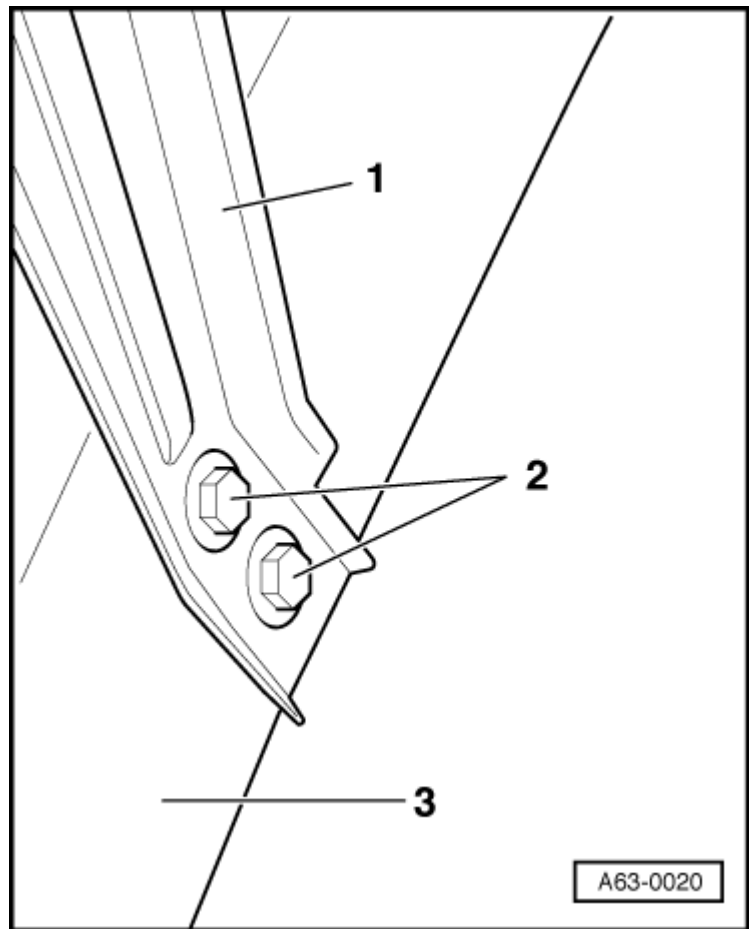

- Dévisser les vis à six pans creux -5- au niveau des deux amortisseurs antichocs -1-.
- Couple de serrage 23 Nm.
- Extraire le pare-chocs -4- hors de l'amortisseur antichocs.

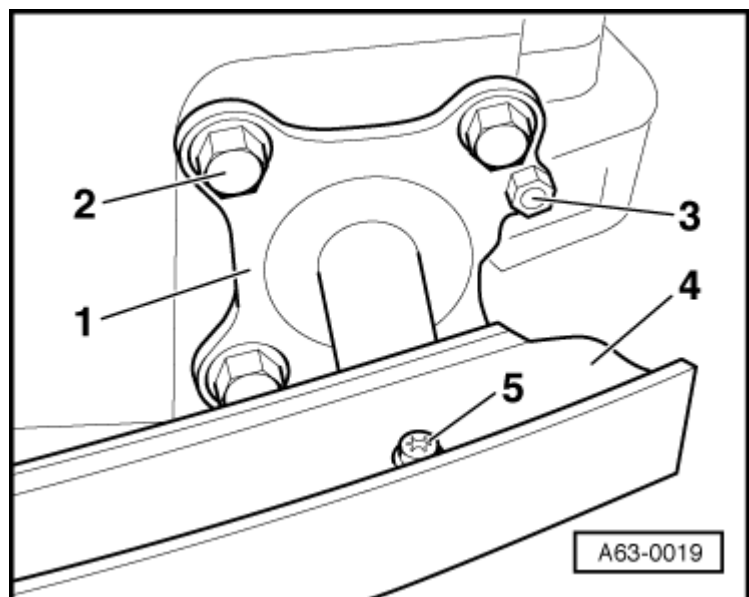

Fig.2 → Amortisseurs antichocs :
dépose

- Dévisser les vis à six pans creux -5- au niveau des deux amortisseurs antichocs.
- Couple de serrage 23 Nm.
- Dévisser les vis à six pans -2- (3x).
- Couple de serrage 23 Nm.
- Dévisser les écrous à six pans -3-

(2x).

□ Couple de serrage 4 Nm.

