

Filtre à carburant des véhicules à partir de 05.2002 : dépose et repose

outillage spécial, contrôleurs, appareils de mesure et auxiliaires nécessaires

- ◆ Collier de durites jusqu'à Ø 25 mm -3094-
- ◆ Bac de récupération

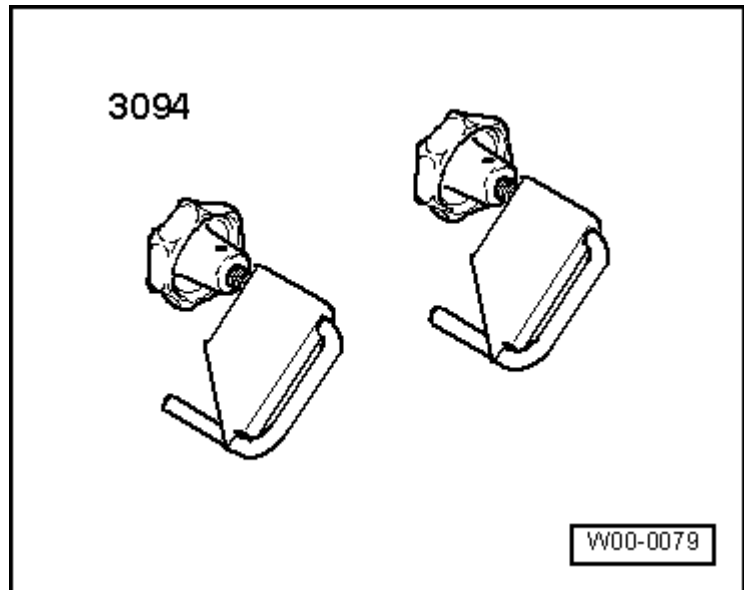

Dépose

- Déposer la tôle calorifuge située à gauche du réservoir à carburant -flèches-.

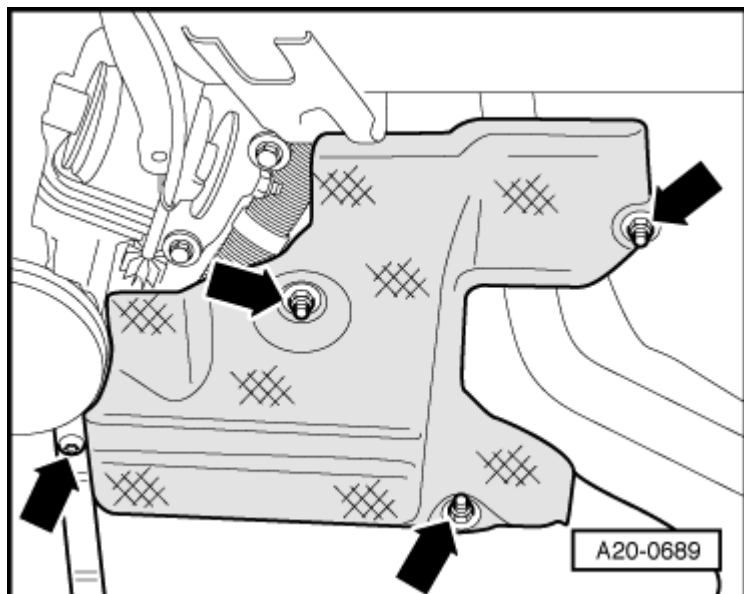

- Déposer les écrous -flèches- et retirer la tôle calorifuge -2-.
- Décrocher le silencieux de sortie des deux sangles de retenue gauches.
- Retirer la tôle calorifuge -1-.
- Raccrocher le silencieux de sortie.



Nota

Raccrocher immédiatement le silencieux, ne pas le laisser pendre – risque d'endommagement de l'élément de découplage.

- Placer le bac de récupération sous le plancher.



ATTENTION !

- ◆ **Dans des cas extrêmes, la température des conduites de carburant ou du carburant peut atteindre jusqu'à 100°C sur les véhicules avec moteur à injecteur-pompe. Laisser refroidir le carburant avant d'ouvrir les raccords des conduites. Risque de brûlures !**
- ◆ **Porter des gants de protection.**
- ◆ **Porter des lunettes de protection.**

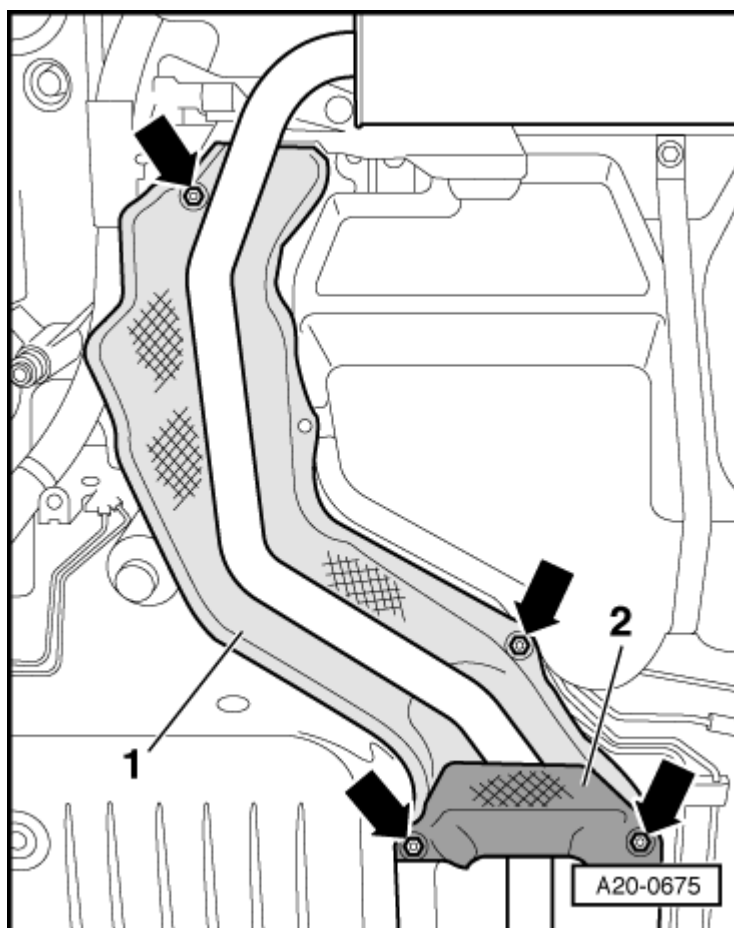

- Pincer le flexible d'alimentation en carburant -4- avec une pince pour flexibles -3094-.
- Déposer les flexibles de carburant -2 ... 5-. Pour ce faire, appuyer sur les touches de déverrouillage.
- Dévisser la vis -1- et retirer le corps du filtre.

Repose

Pour la repose, procéder dans l'ordre inverse de la dépose en tenant compte de ce qui suit :



Nota

Bloquer tous les flexibles de raccordement au moyen de colliers de flexibles correspondant à ceux utilisés en série
 → [Catalogue des pièces de rechange.](#)

- Remplir le filtre neuf de gazole propre ; le moteur peut être ainsi lancé plus rapidement.
- Démarrer le moteur et procéder à un contrôle visuel pour vérifier l'étanchéité du système d'alimentation.

Couple de serrage

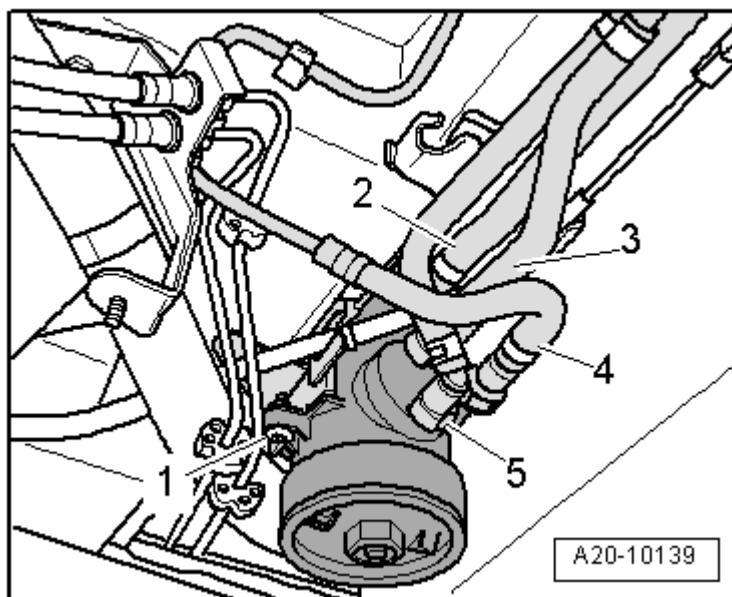

Composant	Nm
Vis pour corps du filtre sur support	8