

Boîte de vitesses : dépose



Nota

- ♦ *Tous les serre-câbles détachés ou sectionnés lors de la dépose de la boîte de vitesses doivent être remis en place au même endroit lors de la repose de la boîte de vitesses.*
- ♦ *Prendre en compte les directives de réparation, notamment celles relatives à la corrosion par contact → chap..*
- Contrôler d'abord si un autoradio codé est monté. Si tel est le cas, demander le numéro de code antivol.
- Le contact d'allumage étant coupé, déconnecter la tresse de masse de la batterie (dans le coffre à bagages).

Déposer le capot-moteur comme suit :

- Déverrouiller la trappe de service de l'intérieur.
- Déverrouiller le capot-moteur -flèches- et le tirer légèrement vers l'avant.

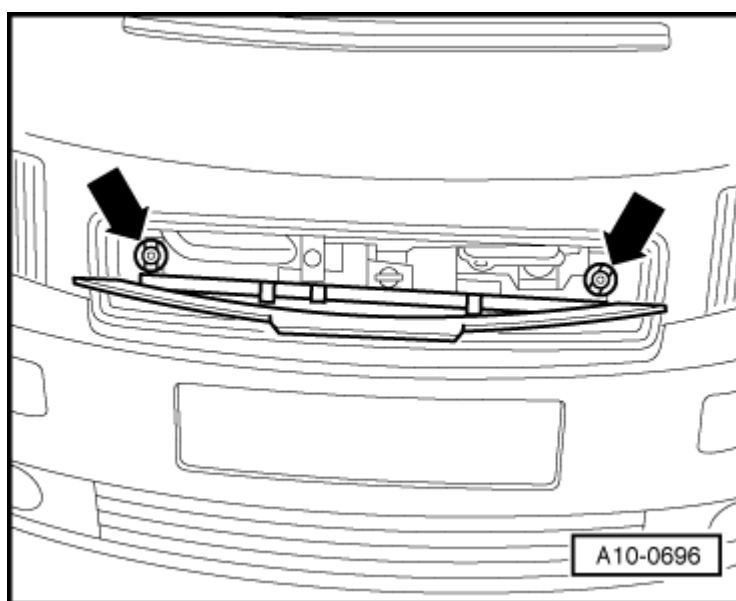

- Tendre la protection pour capot-moteur Audi A2 -VAS 6011- sur le capot-moteur.



Nota

Ne pas poser le capot-moteur sur les pointes.

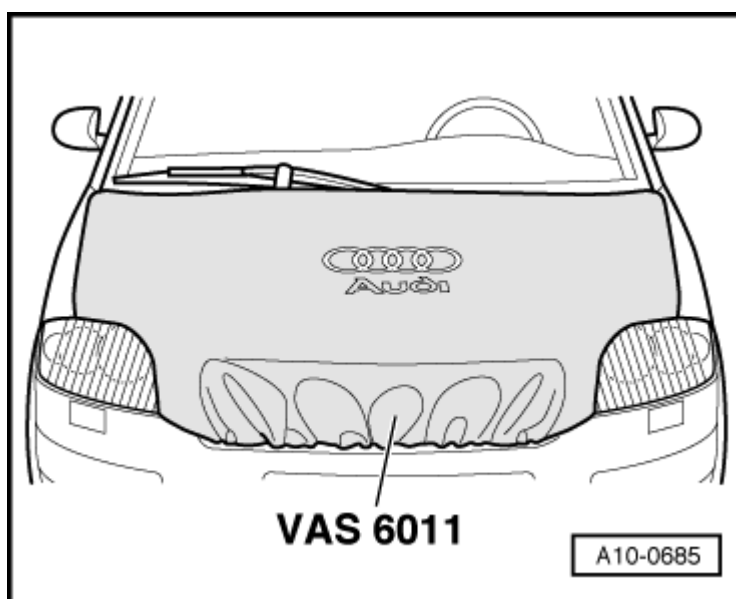

- Retirer le capot-moteur et le poser du côté du revêtement de protection.

- Retirer le joint d'étanchéité en caoutchouc du caisson d'eau.
- Déposer le bras d'essuie-glace et le cache d'auvent.

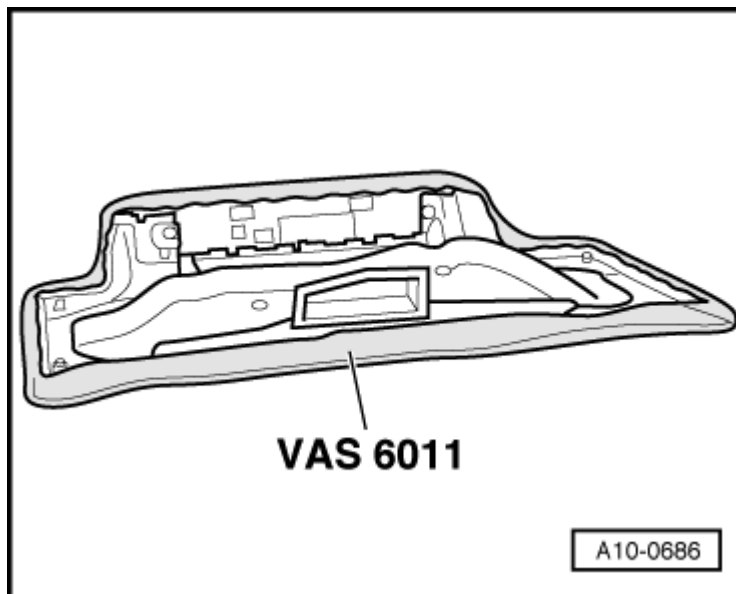

- Déposer les deux vis -A- et les trois écrous six pans -B-.
- Retirer le conduit d'aspiration d'air frais par l'avant.

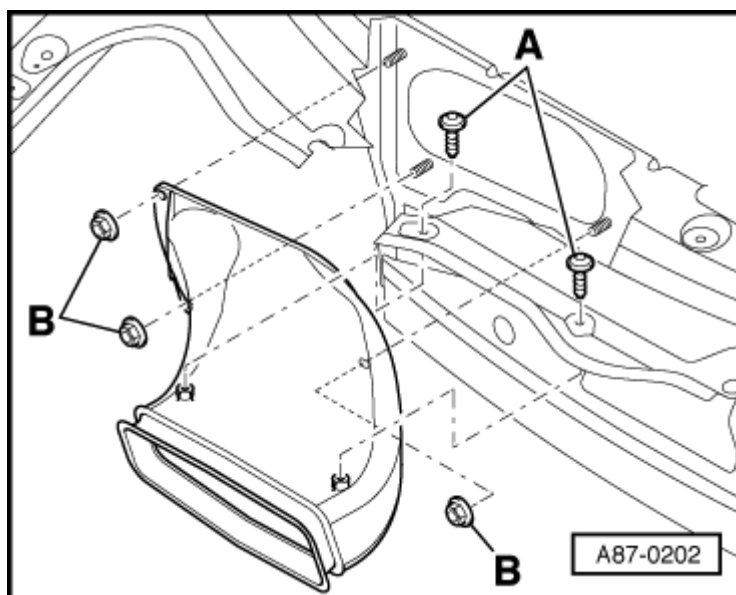

- Déposer le carénage du moteur, pour cela dévisser les vis -flèches-.

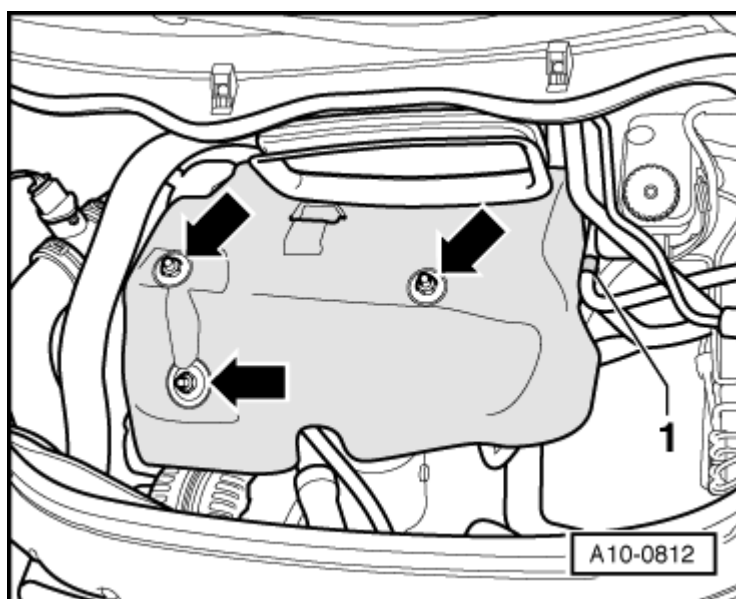

- Dévisser de la boîte de vitesses le contre-appui des câbles de commande et de

sélection -flèches-.

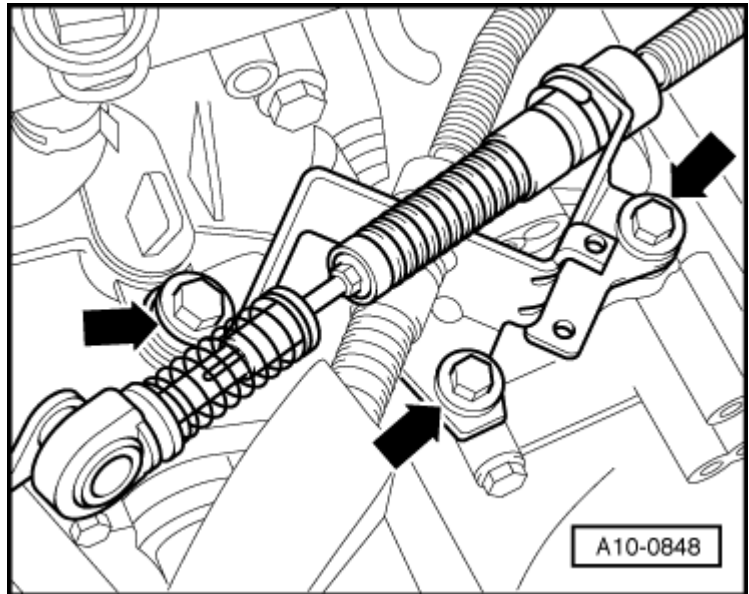

- Dévisser l'écrou -1- et la vis -2-, puis retirer l'appui transversal -A-.

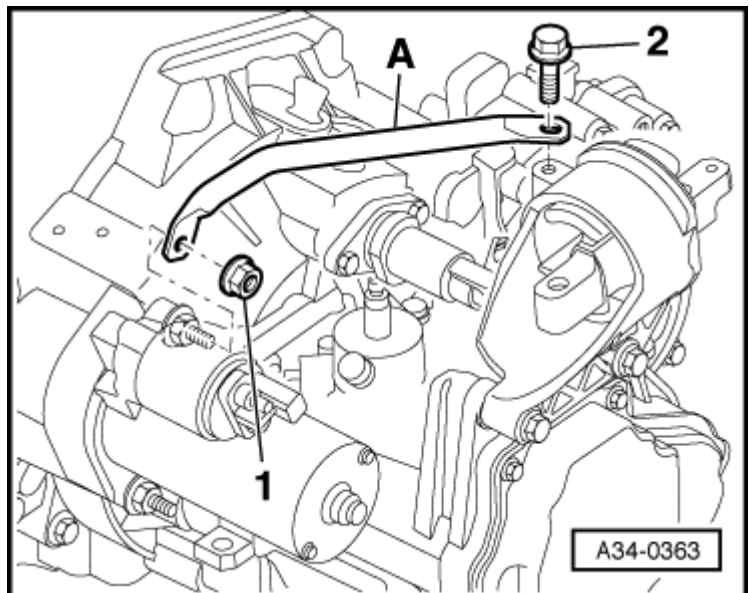

- Tirer le mécanisme de sûreté au niveau du câble de commande et du câble de sélection vers l'avant jusqu'en butée - flèche 1-, puis le verrouiller vers la gauche -flèche 2-.
- Retirer le segment d'arrêt -flèche 3- et déposer le levier de renvoi pour sélection des vitesses -A-.
- Déposer le levier de commande des vitesses -B- ; pour ce faire, dévisser l'écrou -flèche 4-.
- Attacher ensuite le câble de commande et le câble de sélection en hauteur.

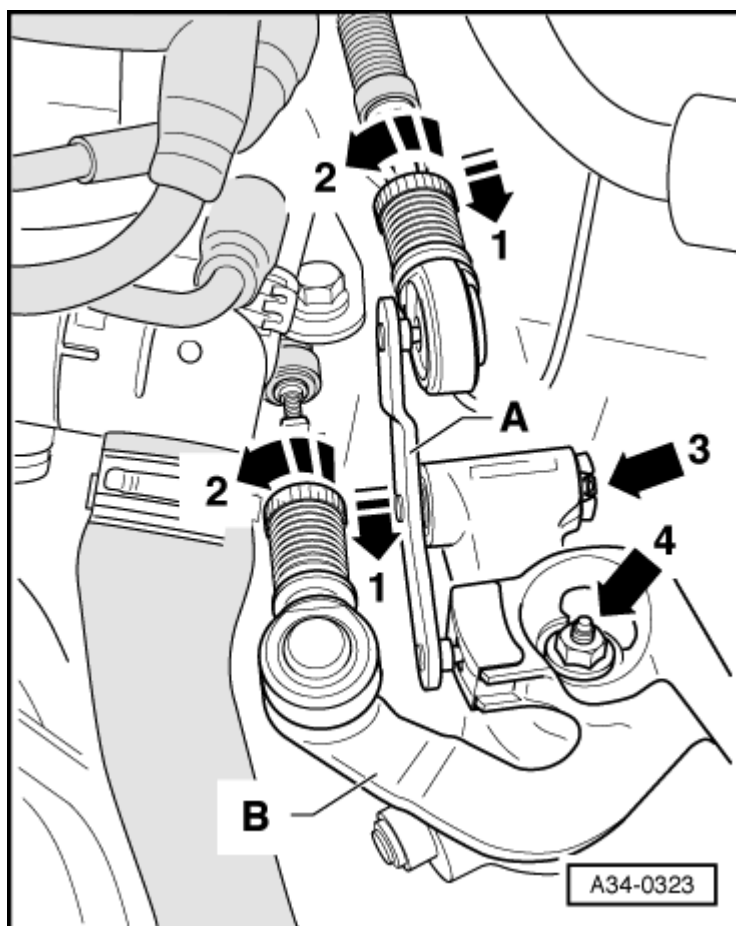

- Dévisser le cylindre récepteur -flèches-, retirer la conduite combinée rigide/flexible du support sur la boîte de vitesses et la poser sur le côté, l'attacher avec un fil métallique ; ne pas ouvrir le système de conduites.

**Nota**

- ♦ Ne pas appuyer sur la pédale d'embrayage.

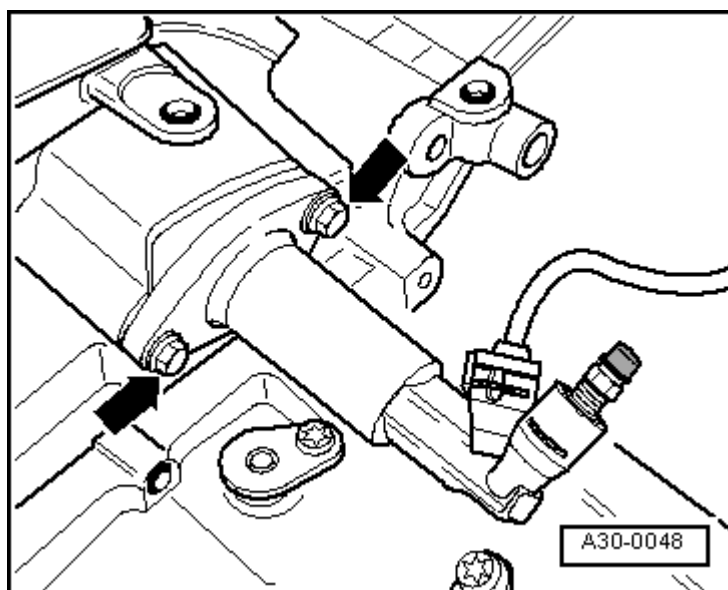

- ♦ Débrancher la fiche du transmetteur de tachymètre -G22- (-flèche-).
- Déposer les vis supérieures d'assemblage moteur/boîte de vitesses.

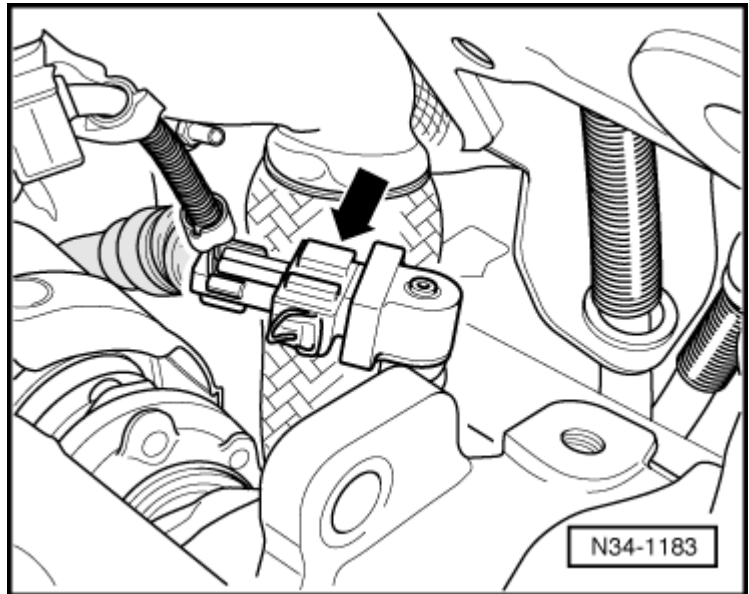

- Déposer le support -A- du démarreur.
- Déposer ensuite la vis de fixation supérieure du démarreur -1-.
- Débrancher la fiche du contacteur de feux de recul -F4- (-2-).
- Débrancher la fiche -3- du démarreur.
- Dévisser le câble -4- du contacteur électromagnétique, borne 30.

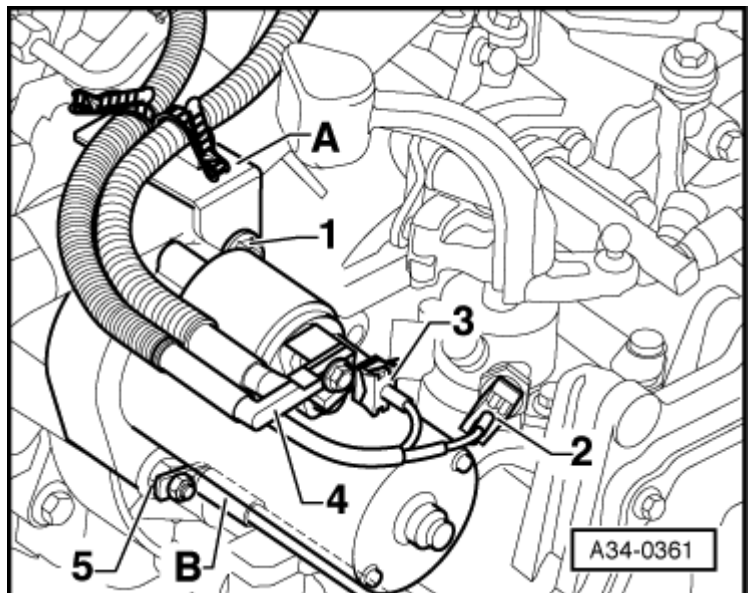

- Mettre en place le dispositif de soutènement -10 - 222 A- avec l'adaptateur -10 - 222 A /13- sur les arêtes de boulonnage des ailes.
- Précontraindre légèrement l'ensemble moteur/boîte de vitesses en agissant sur la broche.
- Desserrer les boulons de la roue avant gauche.
- Soulever le véhicule.
- Déposer la roue gauche.

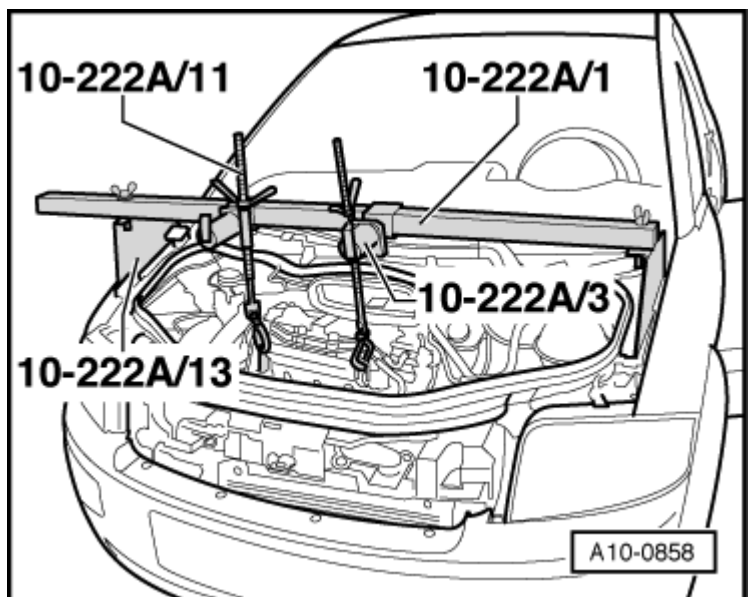

- Déposer l'insonorisant -flèches-.

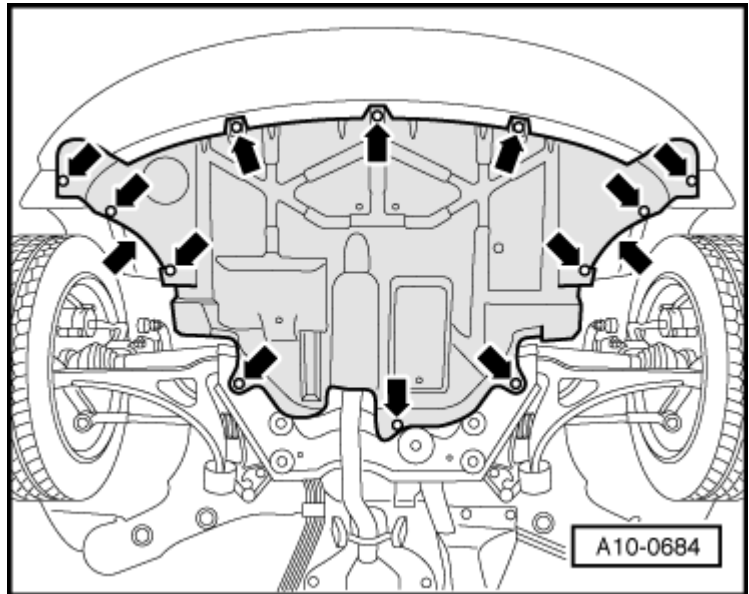

- Dévisser le câble de masse -B- au niveau de la vis de fixation inférieure du démarreur.
- Dévisser la vis de fixation inférieure -5- du démarreur et retirer le démarreur.

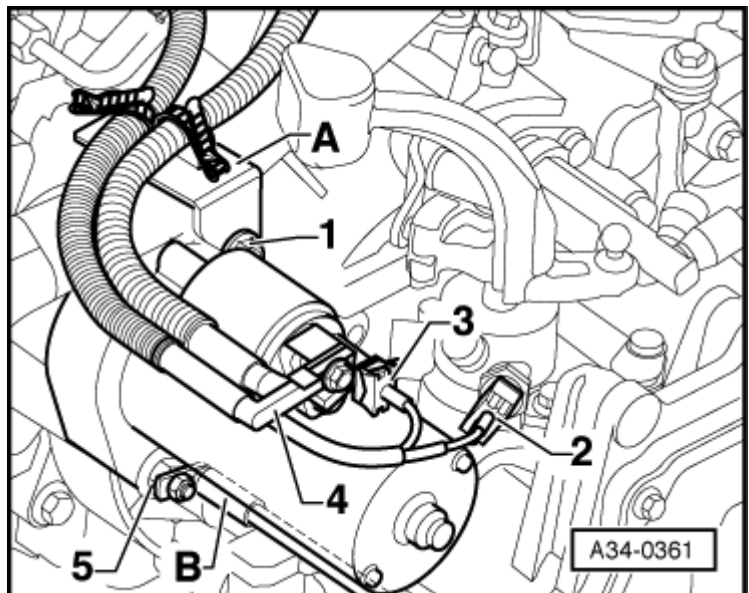

- Déposer la tôle calorifuge -flèches- du demi-arbre de roue.
- Dévisser les demi-arbres de roue des arbres à bride de la boîte de vitesses.
- Relever le demi-arbre de roue droit et l'immobiliser en veillant à ne pas endommager le revêtement de surface.

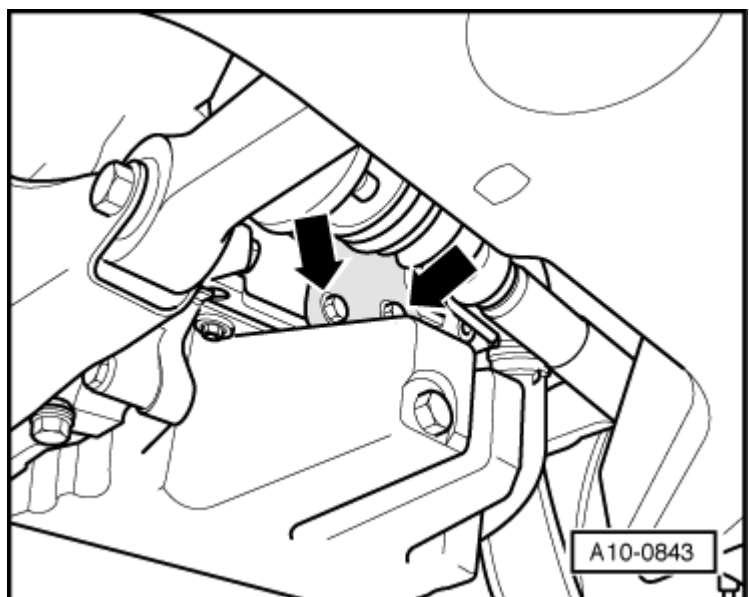

- Déposer la petite tôle de recouvrement -A- du volant-moteur derrière l'arbre à bride

droit -flèches-.

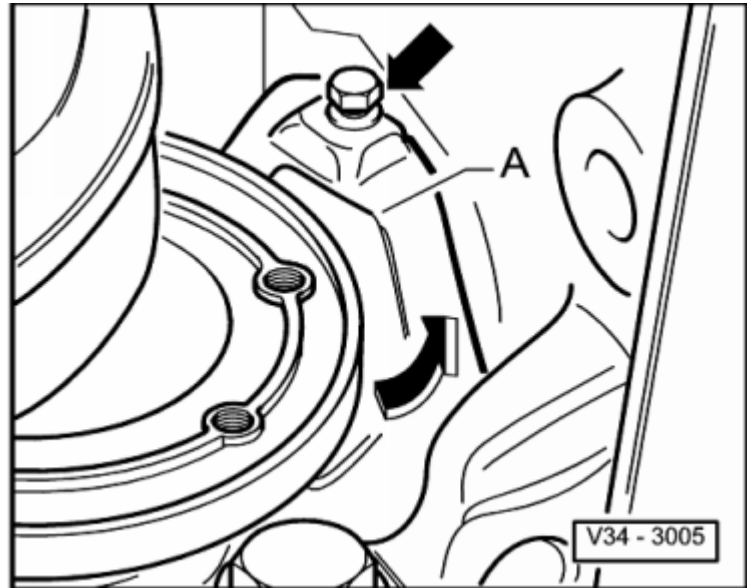

- Déposer le tirant d'antibasculement - flèches-.

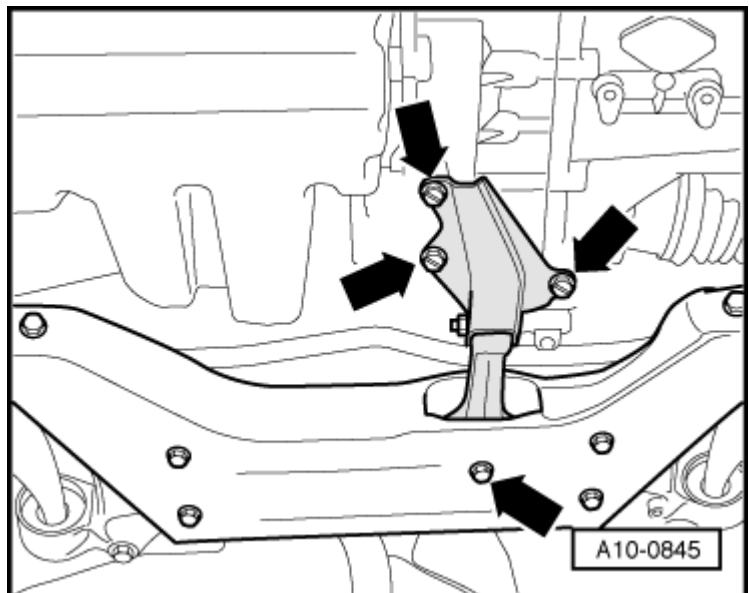

- Désolidariser la biellette de barre stabilisatrice gauche -1- de la barre stabilisatrice.
- Détacher le bras de suspension gauche du porte-fusée -flèche- → [groupe de rép.40](#).
- Déposer la coquille de passage de roue du passage de roue gauche.
- Faire pivoter le porte-fusée vers l'extérieur.
- Extraire le demi-arbre de roue gauche entre le berceau et la boîte de vitesses.
- Durant l'opération, guider le demi-arbre de roue dans le passage de roue et le fixer à la jambe de force par ex. à l'aide d'un fil métallique.

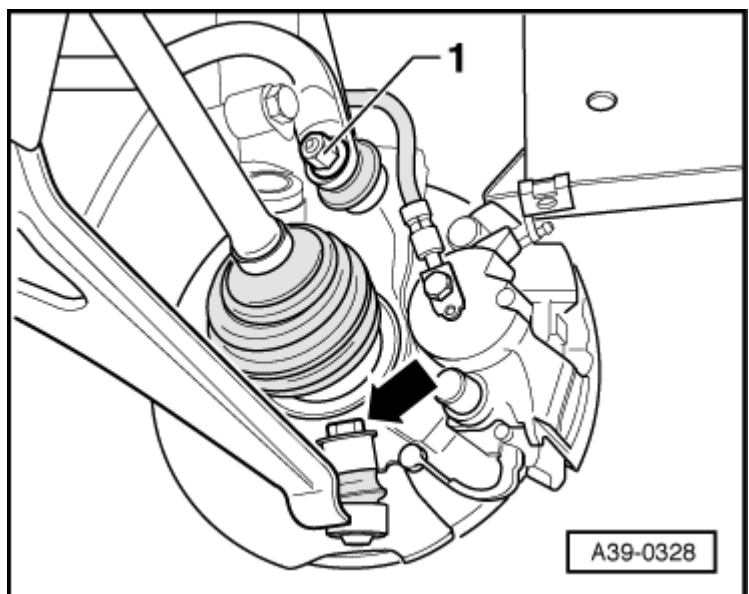

- Déposer du palier de boîte de vitesses les vis six pans -flèches- des supports

gauches de l'ensemble moteur-boîte.

- Incliner l'ensemble moteur/boîte de vitesses ; pour ce faire, l'abaisser avec la broche du dispositif de soutènement -10-222 A-.

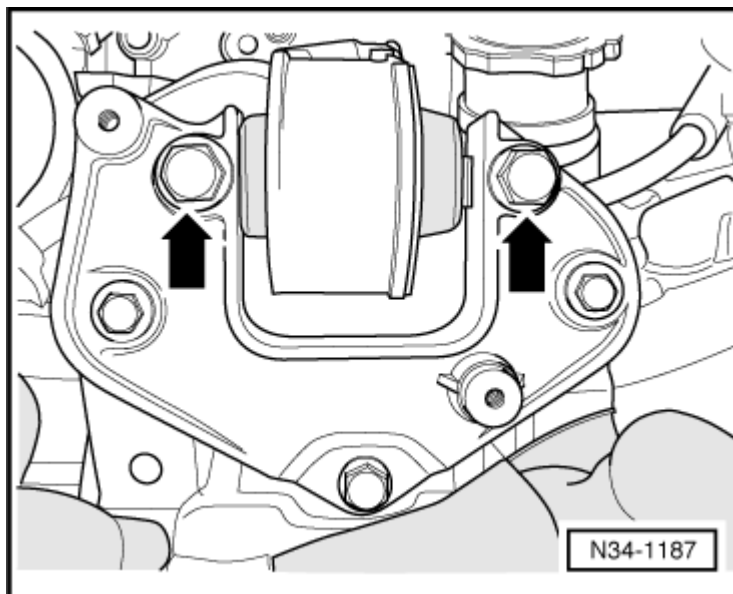

- Abaisser l'ensemble moteur-boîte uniquement jusqu'à ce que le tuyau d'échappement -1- touche la tôle calorifuge -2- au-dessus du berceau - flèche-.



Nota

L'élément de découplage du système d'échappement avant ne doit pas présenter de coude de plus de 10°— Risque d'endommagement.

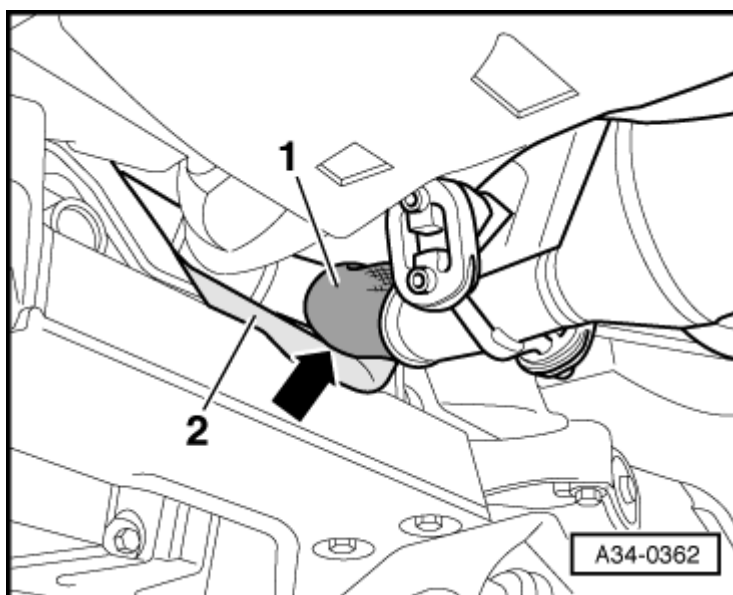

- Les vis de fixation -flèches- de la console de boîte de vitesses -A- doivent être accessibles.

- Déposer la console de boîte de vitesses -A--flèches-.

- Équiper l'élevateur de BV avec le support de boîte de vitesses -3282-, la plaque d'ajustage -3282/8- pour la boîte de vitesses « 02A » et les éléments de fixation en procédant comme suit :

- Placer la plaque d'ajustage -3282/8- sur le support de boîte de vitesses -3282-. (La plaque d'ajustage -3282/8- ne peut être placée que dans une seule position.)

- Positionner les bras du support de boîte de vitesses en fonction des alésages pratiqués dans la plaque d'ajustage -3282/8-.

- Visser les éléments de fixation -A- comme

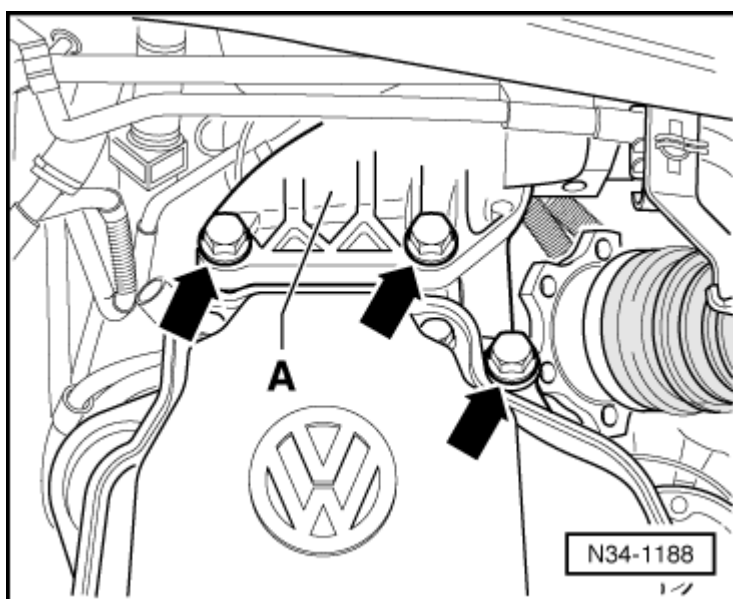

représenté sur la plaque d'ajustage - 3282/8-.

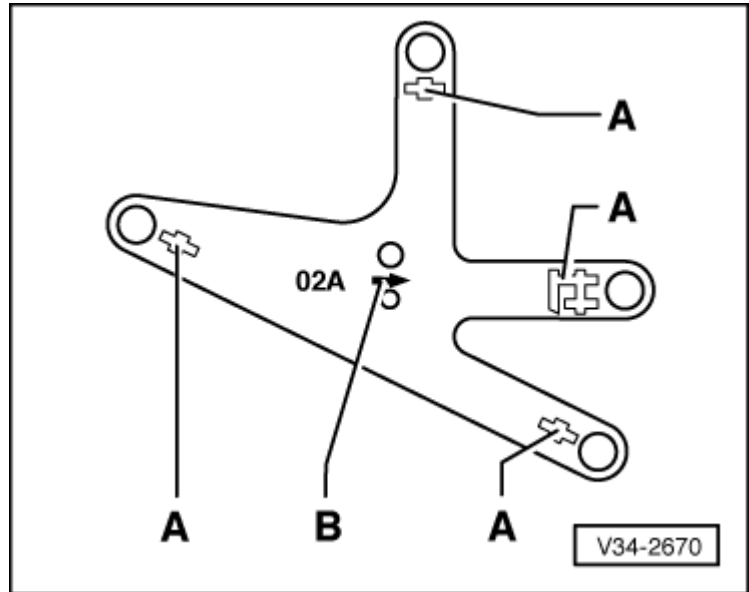

- Placer l'élevateur de BV sous le véhicule, le symbole fléché -B- (→ **anc**re) sur la plaque d'ajustage -3282/8- indique le sens de la marche du véhicule.
- Orienter la plaque d'ajustage -3282/8- parallèlement à la boîte de vitesses et bloquer le support de sûreté sur la boîte de vitesses.
- Déposer les vis d'assemblage inférieures moteur/boîte de vitesses.

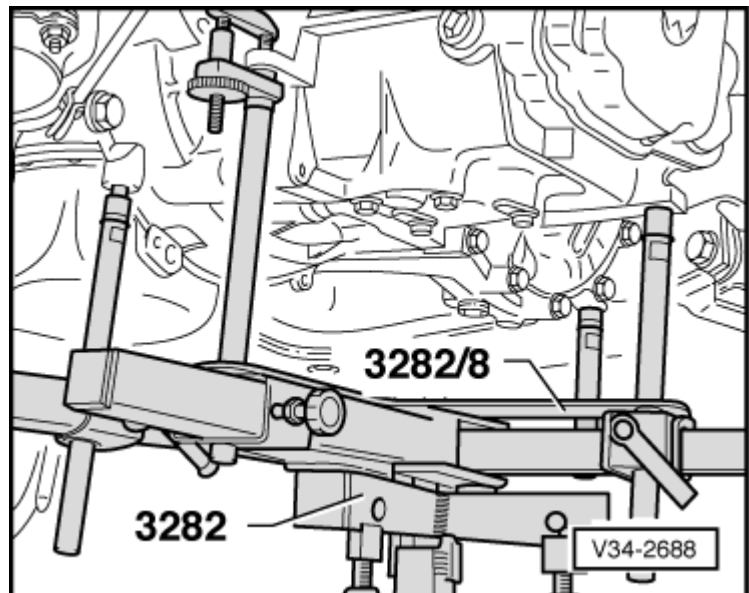

- Dégager la boîte de vitesses des douilles d'ajustage et la faire basculer avec précaution vers le berceau.
- Tourner légèrement la boîte de vitesses vers le bas dans la zone du différentiel.

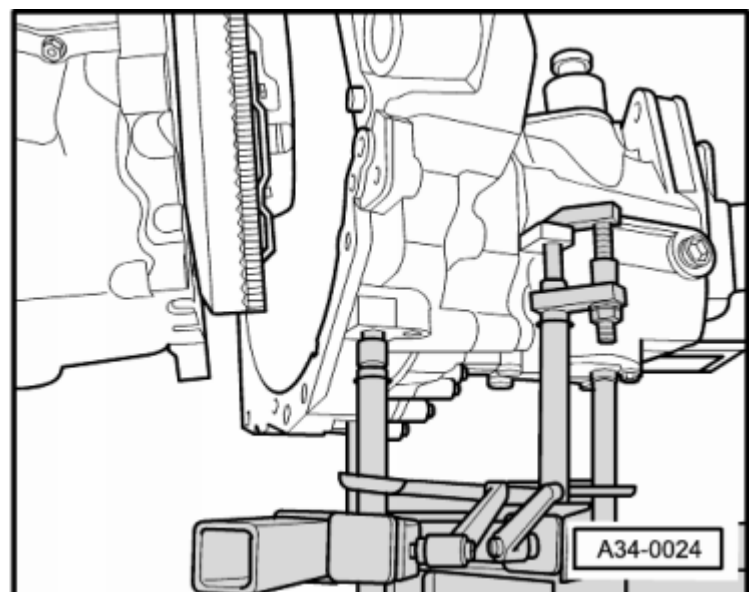

- Abaisser ensuite la boîte de vitesses avec précaution tout en la guidant avec l'arbre à

bride droit -A- comme indiqué dans la zone du volant-moteur et avec l'arbre à bride gauche -B- dans la zone du berceau.

- En abaissant la boîte de vitesses, modifier sa position en agissant sur les tiges filetées du support de boîte de vitesses - 3282-.

Boîte de vitesses : transport

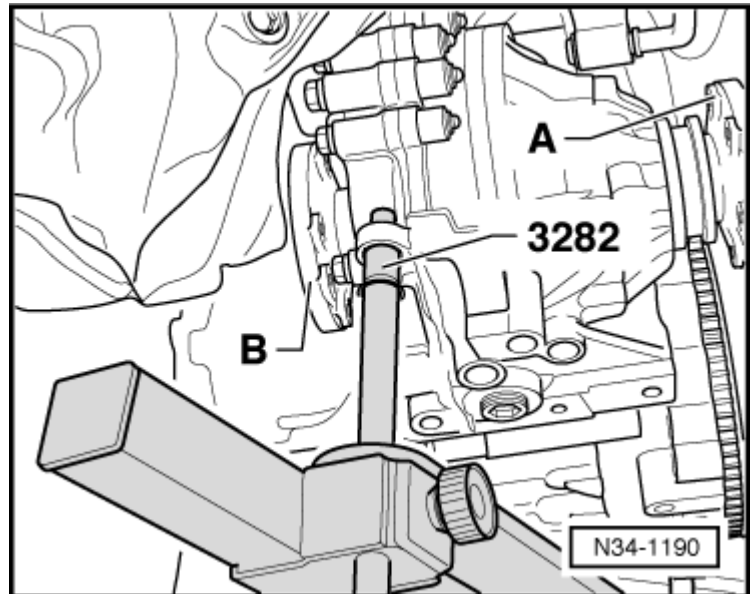

- Visser le dispositif de suspension de boîte de vitesses -3336- sur le carter d'embrayage.

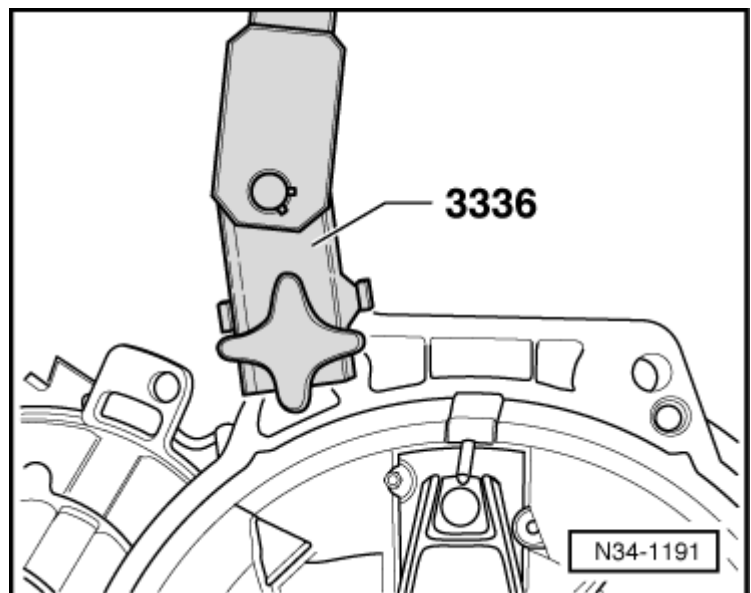

- Régler le bras porteur du dispositif à coulisse à l'aide des goujons d'arrêt - flèche-.

Nombre des alésages visibles = 5

- Soulever la boîte de vitesses avec la grue d'atelier et le dispositif de suspension - 3336-.
- Poser la boîte de vitesses par ex. dans un conteneur de transport.

