

Demi-arbre de roue : dépose et repose

outillage spécial, contrôleurs, appareils de mesure et auxiliaires nécessaires

- ◆ Clé dynamométrique -V.A.G 1332-

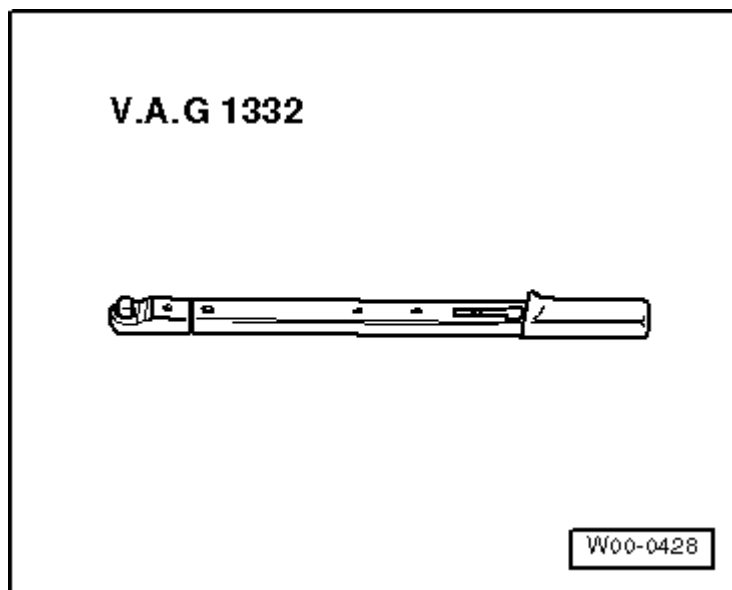

- ◆ Clé dynamométrique -V.A.G 1576-

Dépose

- Desserrer l'assemblage vissé demi-arbre de roue sur moyeu de roue → chap..
- Déposer la roue.

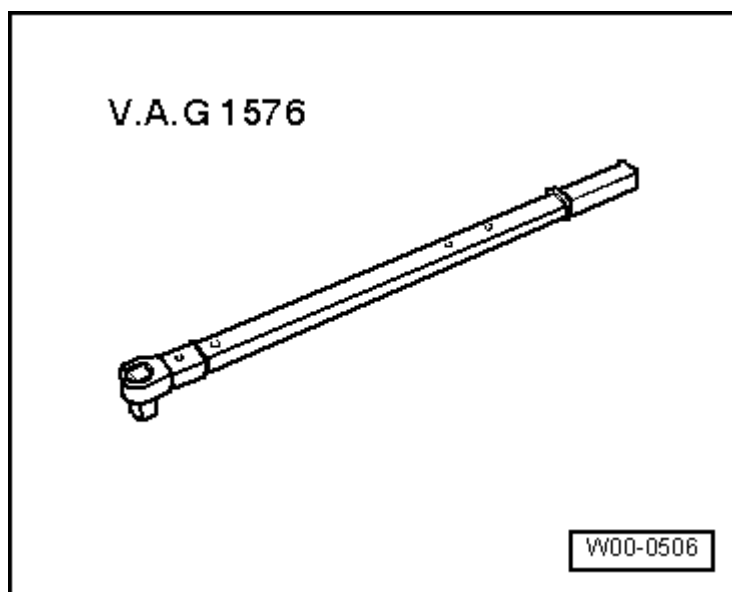

- Dévisser les écrous -1- et retirer le cache -2-.

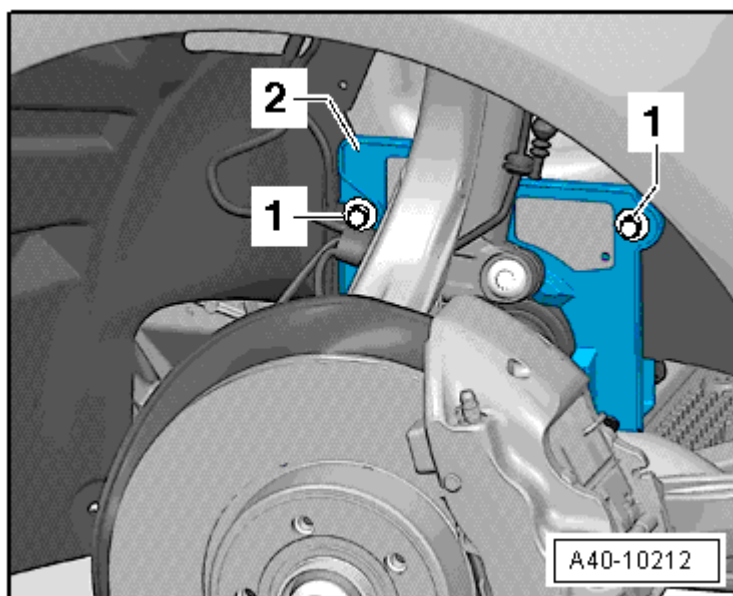

- Dévisser les vis -flèches- de l'arbre à bride/boîte de vitesses.
- Extraire le demi-arbre de roue.

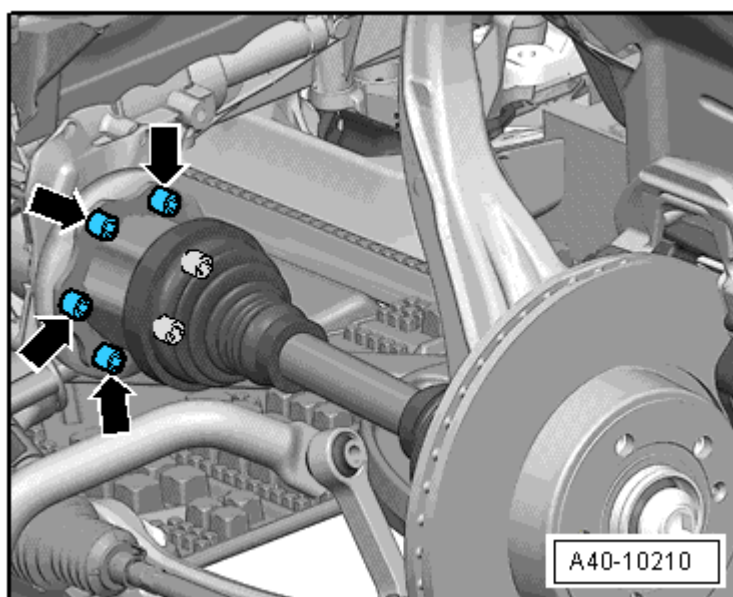

Concerne véhicule avec blindage du berceau

Si l'espace n'est pas suffisant pour extraire le demi-arbre de roue, procéder aux opérations suivantes :

- Dévisser les vis -flèches- et mettre de côté le blindage du berceau -1-.
- Déposer du porte-fusée le support du flexible de frein et la conduites d'ABS.

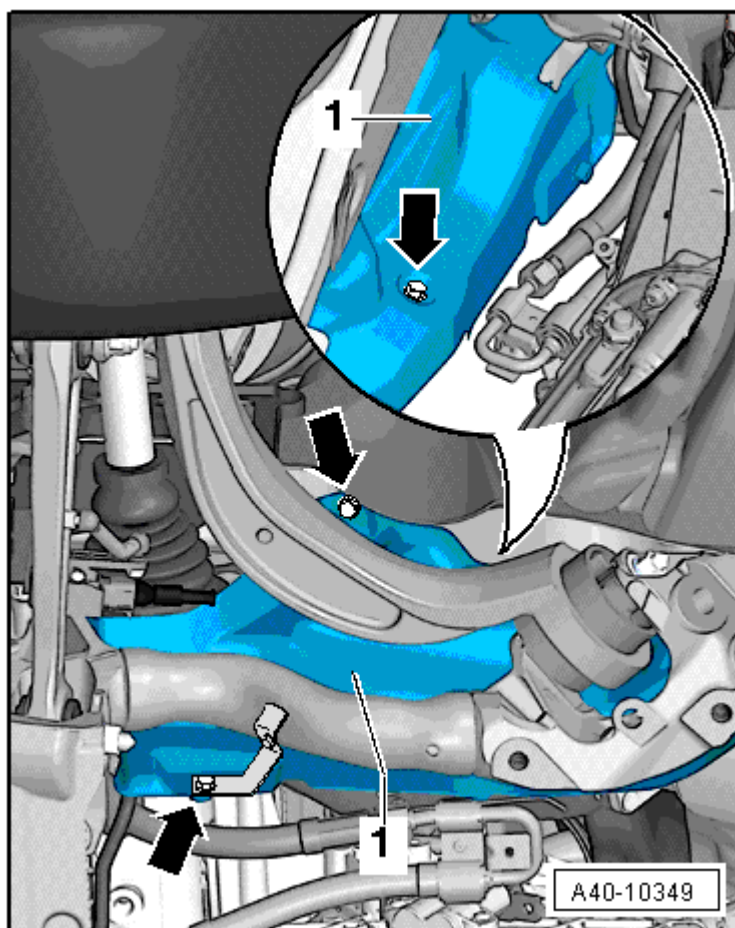

- Desserrer l'assemblage vissé -1- et extraire les deux bras de guidage -2- par le haut.

Les fentes sur le carter de roulement de roue ne doivent pas être élargies avec un burin ou un outil similaire !

- Faire basculer le porte-fusée sur le côté tout en extrayant le tourillon du demi-arbre de roue hors du moyeu de roue.
- Retirer le demi-arbre de roue.

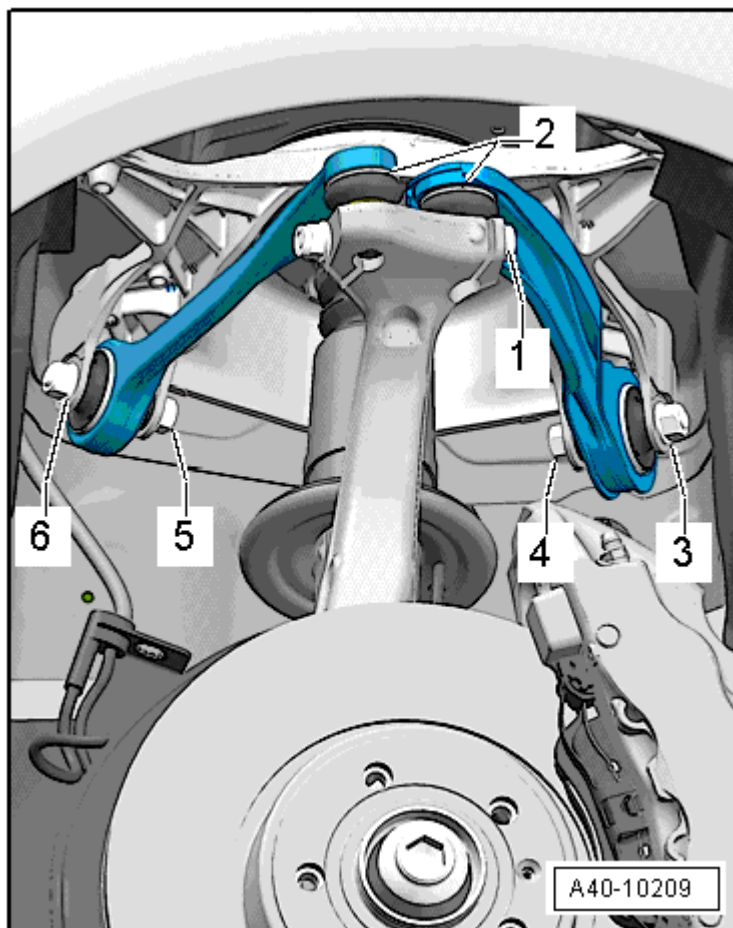

Repose

La repose s'effectue dans l'ordre inverse de la dépose. Il convient cependant de tenir compte de ce qui suit :

- Mettre en place dans le porte-fusée les deux rotules des bras de suspension supérieurs -2- et mettre la vis -1- en place.



Nota

Pendant le serrage, enfoncer les bras de suspension supérieurs le plus profondément possible !

- Serrer le vissage -1-.

Couples de serrage : → chap. „Porte-fusée, unité de roulement de roue : vue d'ensemble du montage“

Couples de serrage : → chap. „Berceau, renfort cruciforme, barre stabilisatrice, biellette de barre stabilisatrice et blindage du berceau : vue d'ensemble du montage“

- Couple de serrage du demi-arbre de roue sur l'arbre à bride/boîte de vitesses → chap..
- Monter la roue.

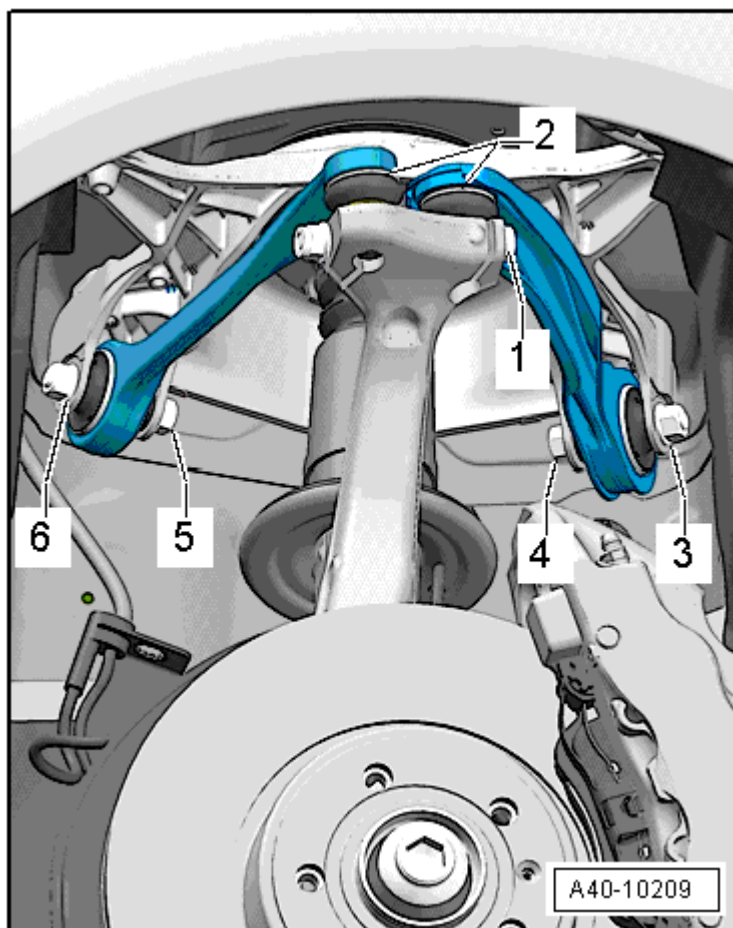

- Visser la roue → Roues et pneus; groupe de rép.44.
- Serrer l'assemblage vissé demi-arbre de roue sur moyeu de roue → chap..