

Boîte de vitesses : dépose

Boîte de vitesses : dépose

Outils spéciaux, appareils de contrôle et équipement d'atelier

- Logement de boîte 3282
- Plaque d'ajustage 3282/10
- Clé dynamométrique V.A.G 1331
- Clé dynamométrique V.A.G 1332
- Lève-boîte V.A.G 1383 A
- Graisse G 000 100





Dépose

Remarque :

Tous les serre-câbles qui ont été desserrés ou sectionnés lors de la dépose doivent être remis en place ou remplacés par des serre-câbles neufs à fixer au même endroit lors de la repose.

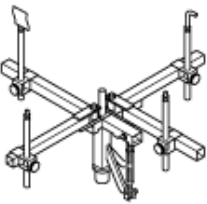
Attention

- Respecter les mesures au moment de débrancher la batterie.**
=>Équipement électrique ; Gr. de rép. 27
- Pour les véhicules avec télématique, activer le mode Service de l'appareil de commande de la télématique avant de débrancher la batterie=>Autoradio, téléphone, système de navigation ; Gr. de rép. 91**

<p>3282</p> 	<p>3282/1...24</p> 
<p>V.A.G 1331</p> 	<p>V.A.G 1332</p> 
<p>V.A.G 1383 A</p> 	<p>W34-0101</p>

- Sur les véhicules avec autoradio/système de navigation radio codé, faire attention au code et le demander en cas de besoin.
- Sur les véhicules équipés d'un autoradio codé, tenir compte du code et le cas échéant, le demander.
- → Débrancher la tresse de masse de la batterie, contact d'allumage coupé.

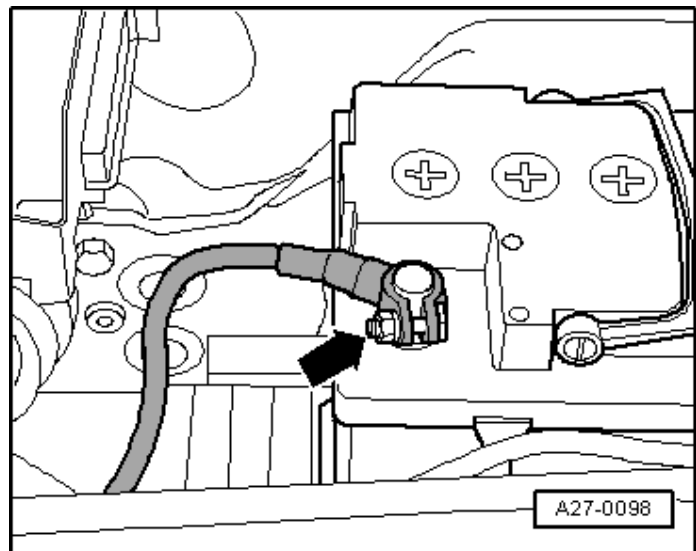

Véhicules avec moteur 4 cyl. :

- → Débrancher les câbles/fiches :
 - 1 - Electrovanne de limitation de la pression de suralimentation -N75
 - 2 - Au niveau de la vanne de réservoir à charbon actif
 - 3 - Au niveau de l'étage final de puissance -N122
 - 4 - Au niveau du débitmètre d'air massique
- Débrancher les connexions de flexibles et déposer le boîtier de filtre à air -flèches-.
- Dévisser le vase d'expansion du système de refroidissement et le poser sur le côté.

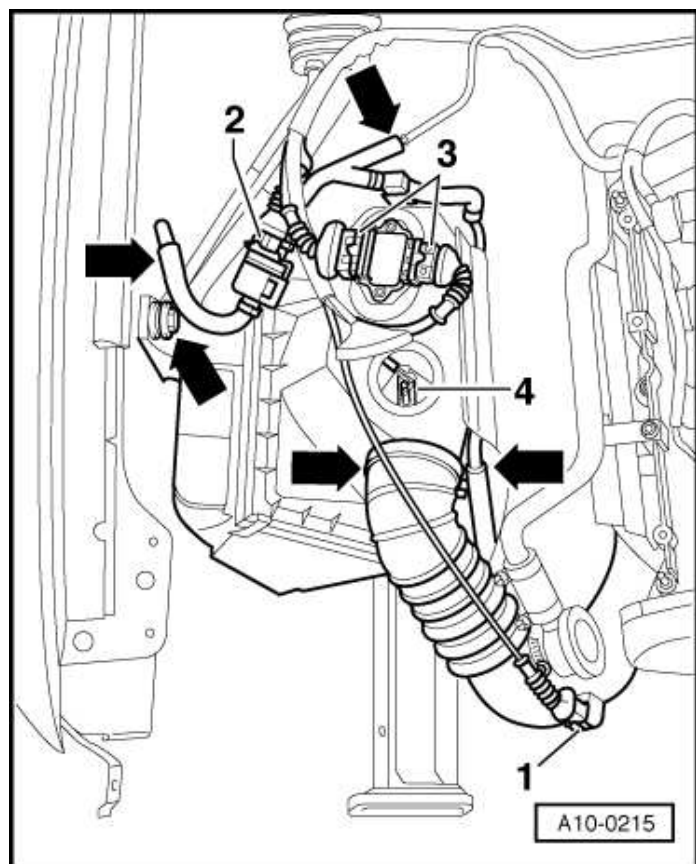

- → Débrancher la connexion à fiche de la sonde lambda -flèche- et dégager le câble.
- Dévisser les écrous de fixation du turbocompresseur/tuyau d'échappement avant :

=> Moteur 4 cyl. (turbo 5 soupapes), mécanique ; Gr. de rép. 26 ; Composants du système d'échappement : dépose et repose

Remarque :

Eviter toute déviation trop importante de l'élément de découplage sur le tuyau primaire d'échappement (10° maximum).

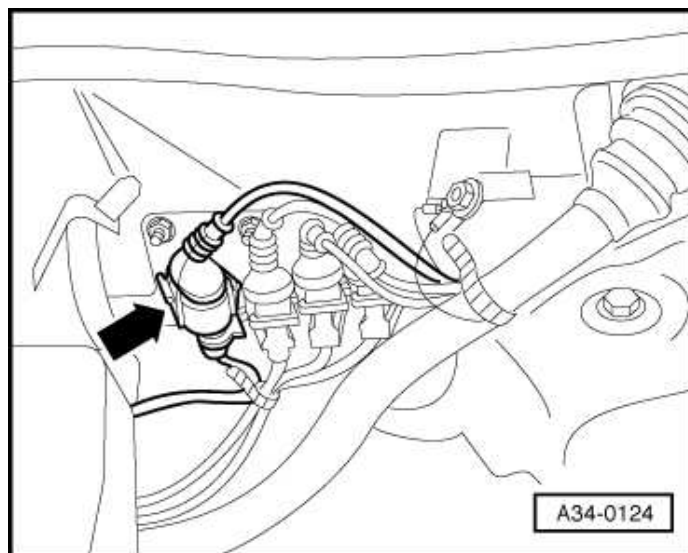

Véhicules avec moteur 6 cyl. :

- → Déposer le flexible d'aspiration -A- -flèches-
-
- Dévisser le vase d'expansion du système de refroidissement -B- et le poser sur le côté - flèches-
- Dévisser les sondes lambda droite et gauche au niveau du tuyau d'échappement avec l'outil spécial 3337 et les poser sur le côté.

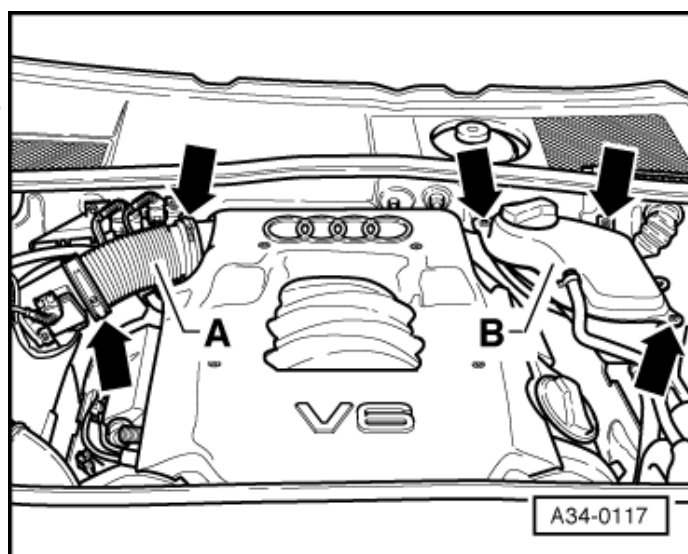

Tous les véhicules :

- Retirer les vis d'assemblage moteur/boîte de vitesses accessibles par le haut.
- → Déposer l'insonorisant -flèches-

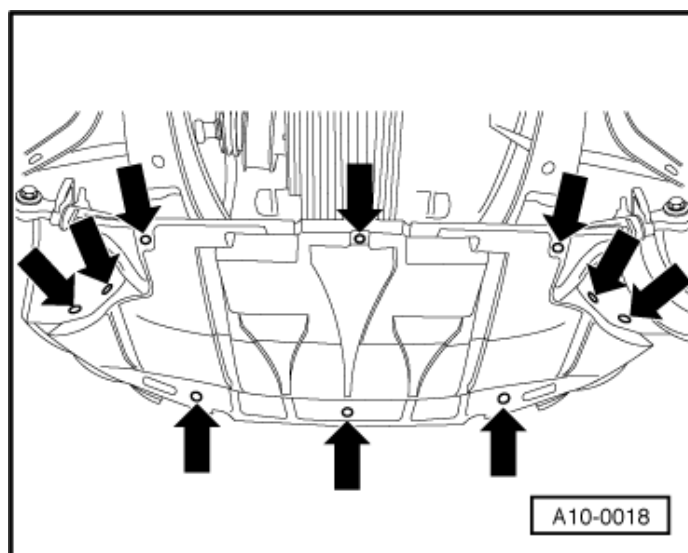

- → Dévisser le support d'insonorisant -flèche-

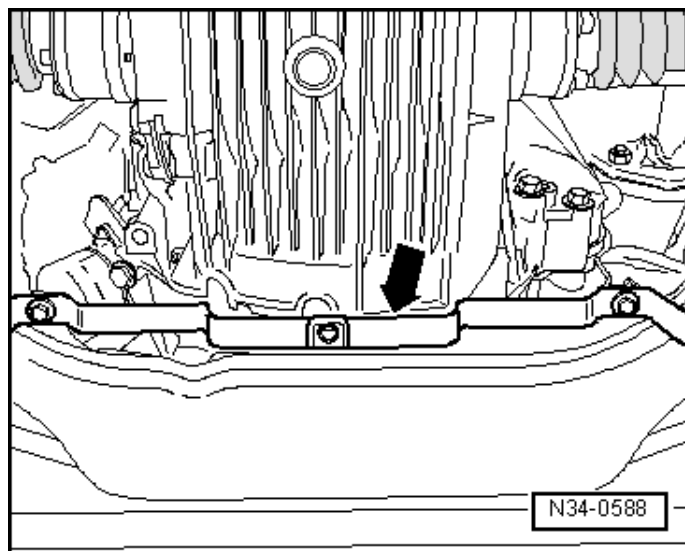

- → Déposer les tôles calorifuges -flèche 1- et -flèche 2- au-dessus de l'arbre de pont droit.

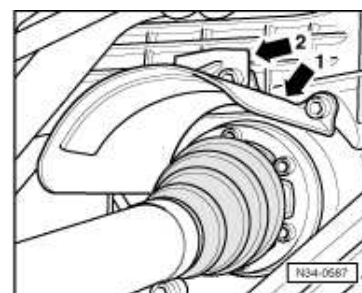

Véhicules avec moteur 4 cyl. :

- → Dévisser l'appui de boîte droit au complet avec le palier métal-caoutchouc -flèches-.
- Extraire par le bas le catalyseur avec le tube d'échappement.

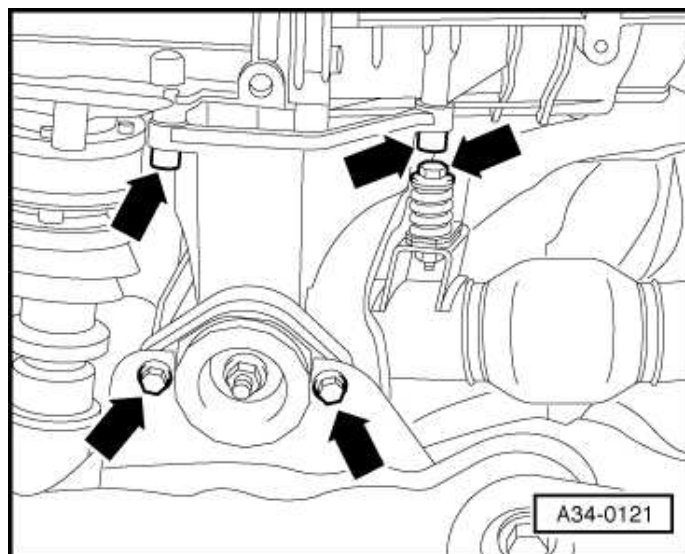

Véhicules avec moteur 6 cyl. :

- Déposer la tôle calorifuge située au-dessus des arbres de pont gauche et droit.
- → Dévisser du collecteur d'échappement les tuyaux d'échappement avant avec les catalyseurs gauche et droit -flèches- (3 assemblages filetés à chaque fois) :

=> [Moteur 6 cyl. \(5 soupapes\), mécanique ; Gr. de rép. 26 ; Composants du système d'échappement : dépose et repose](#)

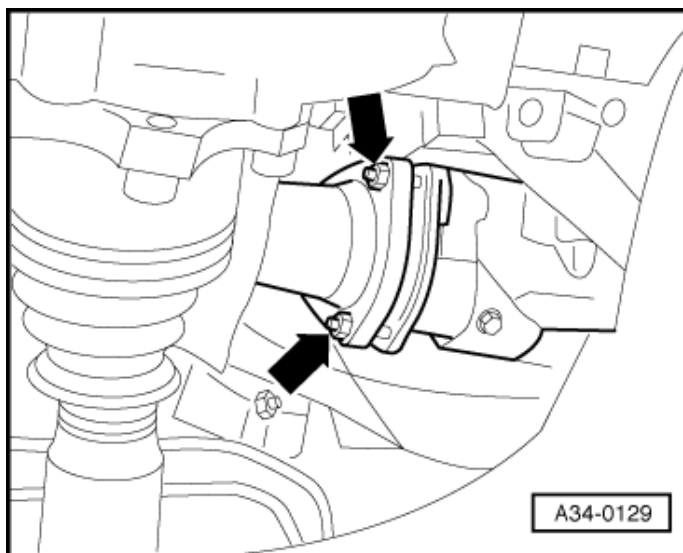

- Déposer le transmetteur de régime moteur -G28, situé sur le côté gauche de la boîte de vitesses -flèche-, et le mettre de côté.

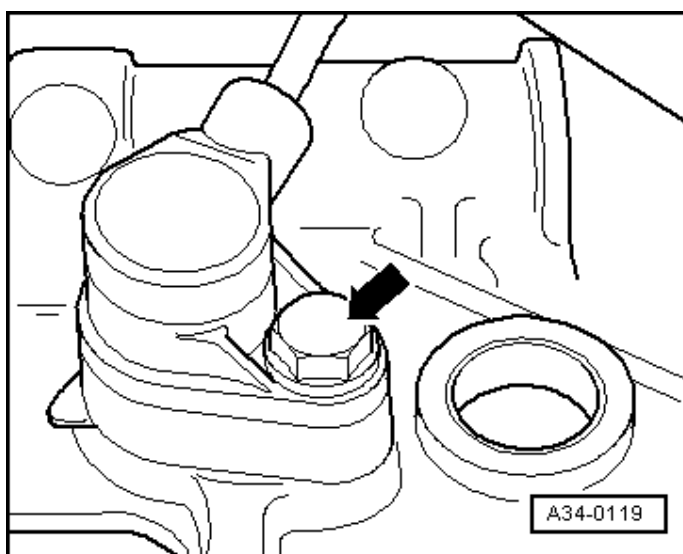

Tous les véhicules :

- Déposer les arbres de pont des arbres à bride et les poser sur les bras transversaux.

Remarque :

Veiller à ne pas endommager la couche de protection des arbres de pont.

- Débrancher la fiche du transmetteur de tachymètre (flèche -A-).
- Débrancher la fiche du feu de recul (flèche -B-). Déposer tous les autres raccords électriques et câbles de masse de la BV et des vis de fixation moteur/BV.

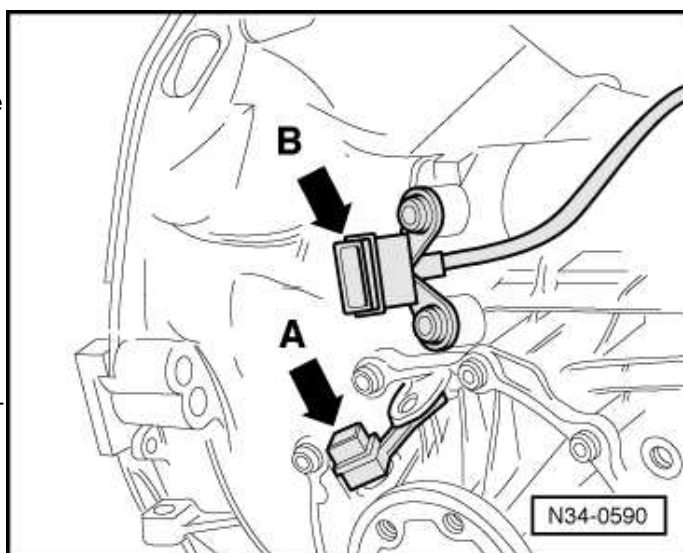

- Déposer le démarreur du moteur/BV et le bloquer si besoin est.

=> Equipement électrique ; Gr. de rép. 27 ; Démarreur : dépose et repose

Remarques :

Il n'est pas nécessaire de débrancher les câbles du démarreur.

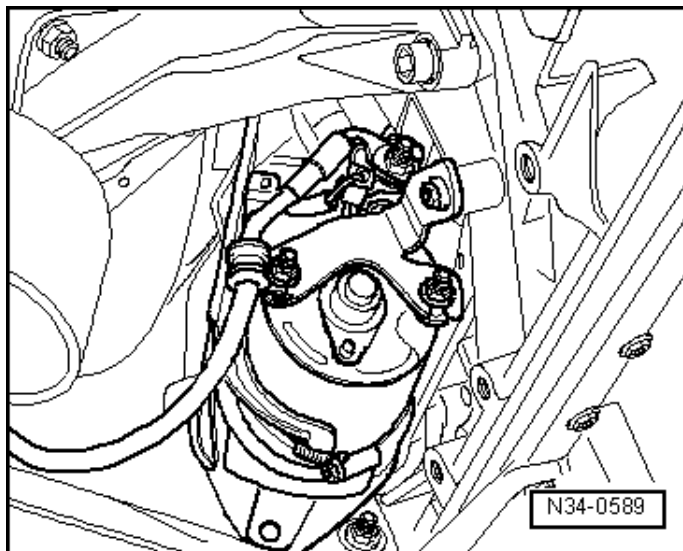

- → Déposer l'axe de fourchette -flèche A-.
- Dévisser la vis à six pans creux de la tige de poussée -flèche B-.

Remarque :

Est représenté sur la figure avec la boîte de vitesses mécanique 012.

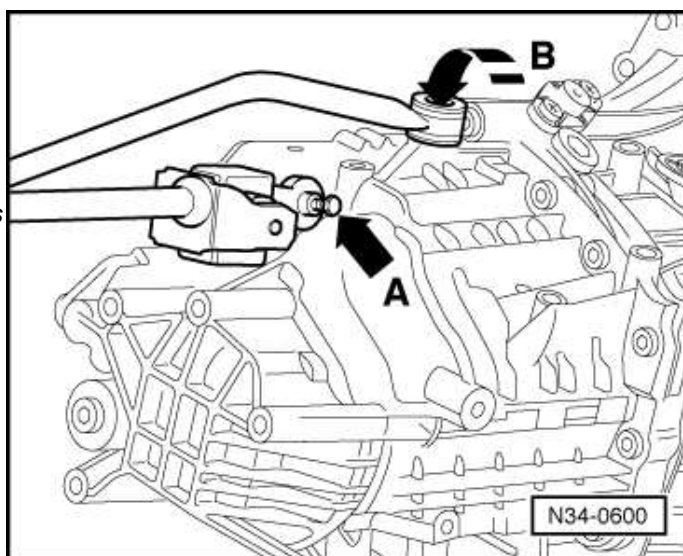

- → Dévisser la tôle calorifuge pour arbre à cardans au niveau du couvercle du différentiel Torsen -flèches-.

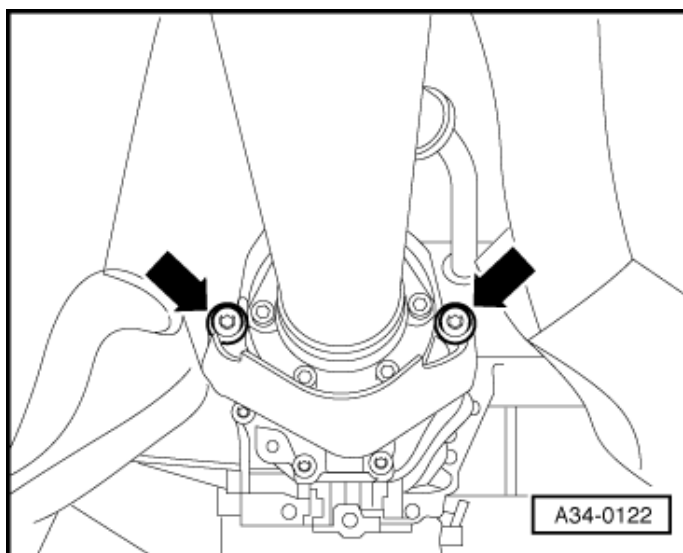

- → Dévisser l'arbre à cardans -1- au niveau de la BV et déposer celui-ci sur la tôle calorifuge -2-.

- Fixer l'arbre à cardans à l'aide d'un fil mécanique -flèche- au niveau du support -3- des conduites de carburant.

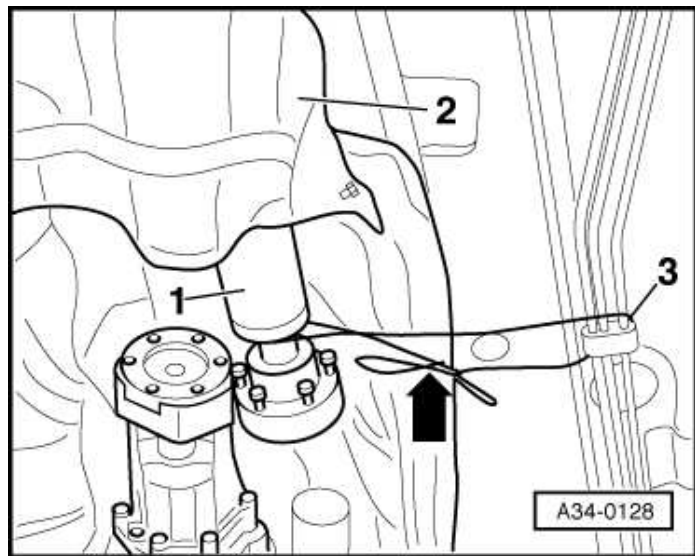

- → Dévisser les vis d'assemblage inférieures moteur/BV à l'exception des vis -flèche A- et -flèche B-.

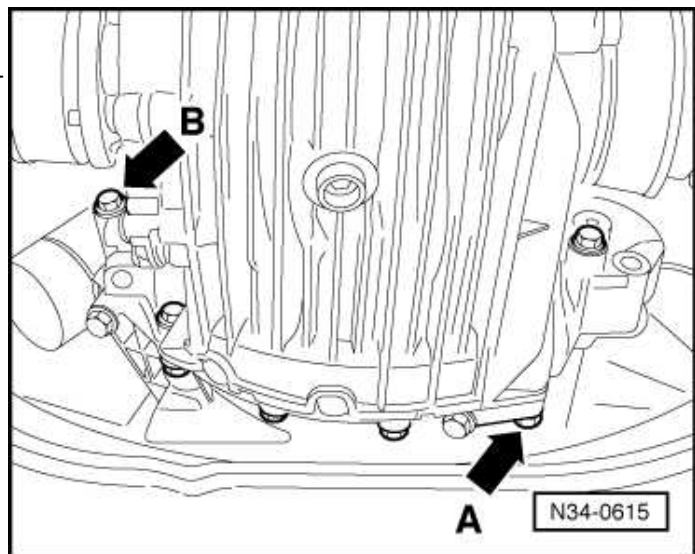

- → Pour déposer la boîte mécanique 01A à transmission intégrale, mettre le logement de boîte 3282 en place avec la plaque d'ajustage 3282/10 et le poser sur le lève-boîte V.A.G 1383 A.

A - Eléments de fixation

Remarques :

- Les éléments de fixation -A- sont représentés de manière symbolique, la flèche -B- est orientée dans le sens de la marche.
- La plaque d'ajustage 3282/10 ne peut être placée que dans une seule position.

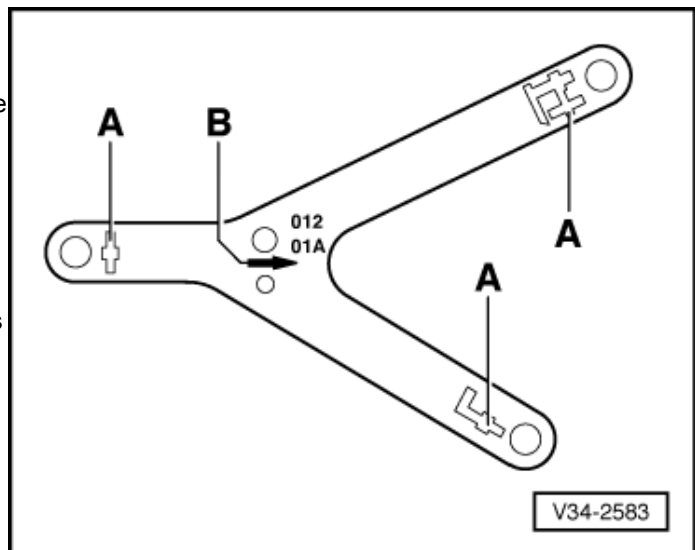

- → Placer le lève-boîte V.A.G 1383 A avec le logement de boîte 3282 sous la boîte de vitesses et soutenir la boîte.

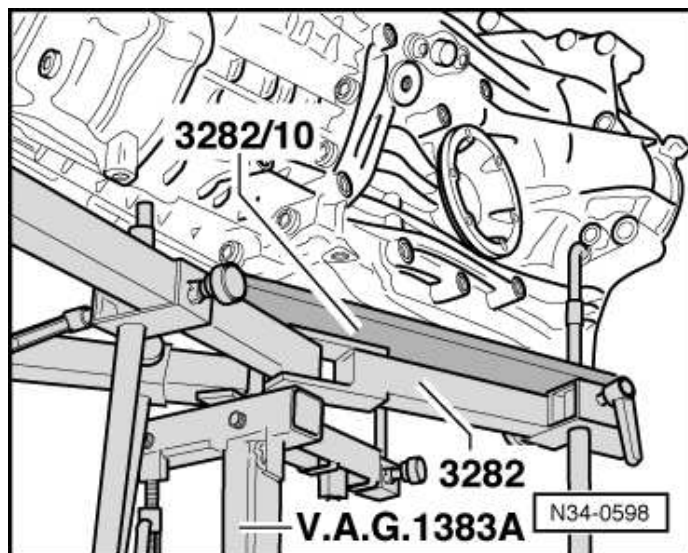

- Orienter la plaque d'ajustage parallèlement à la boîte de vitesses et bloquer le support de sûreté (flèche) sur la boîte de vitesses.

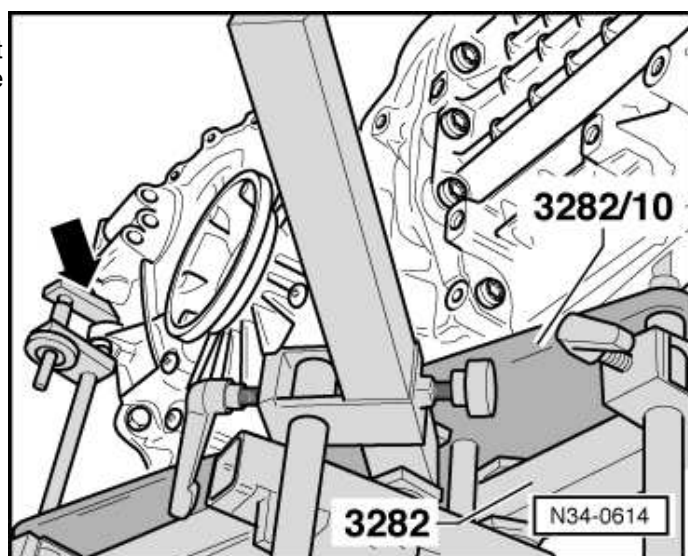

Véhicules avec moteur 4 cyl. :

- Dévisser l'appui de boîte à gauche du palier métal-caoutchouc -2-.

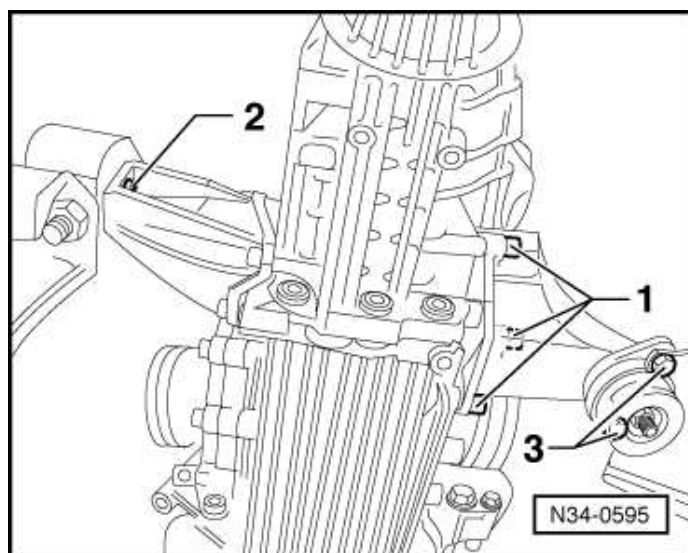

Véhicules avec moteur 6 cyl. :

- Dévisser les appuis de boîte gauche et droit, y compris les paliers métal-caoutchouc au niveau de la boîte et du berceau -1- et -2-.

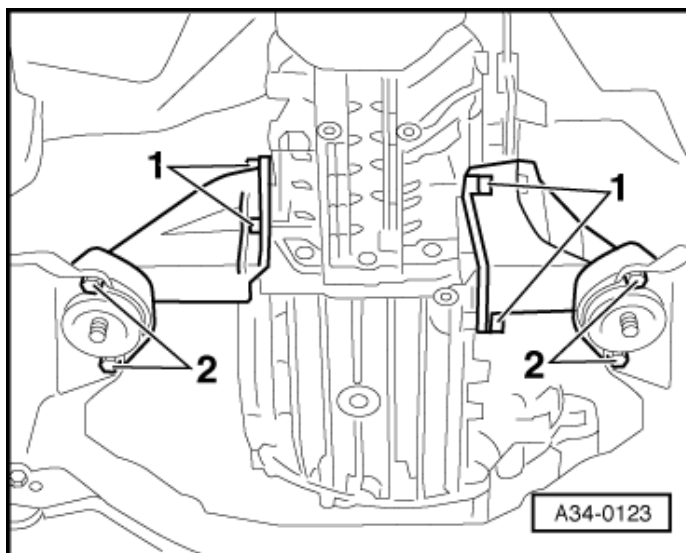

Tous les véhicules :

- → Déposer les vis d'assemblage moteur/boîte de vitesses restantes (flèches -A- et -B-).
- Repousser la boîte des douilles d'ajustage et abaisser le lève-boîte V.A.G 1383 A légèrement et avec prudence, jusqu'à ce qu'il soit possible d'accéder au cylindre-récepteur.

Remarque :

Veiller, en abaissant la boîte, à ne pas endommager la conduite hydraulique menant au cylindre-récepteur.

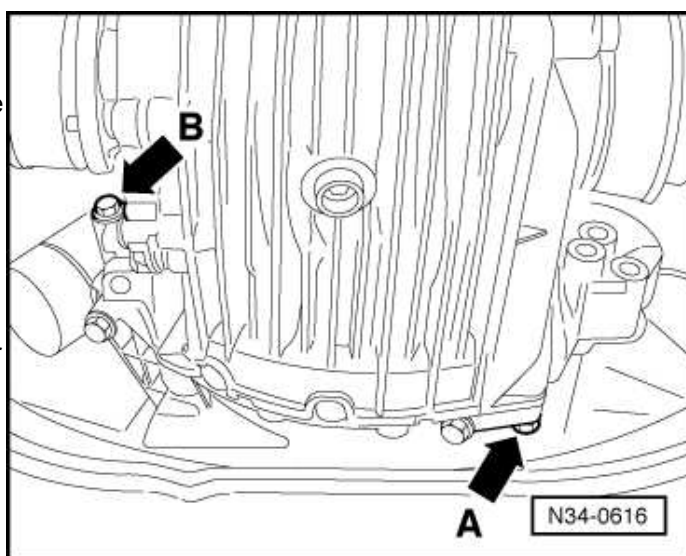

- → Déposer le cylindre-récepteur d'embrayage (flèche) et le bloquer à l'aide d'un fil métallique, ne pas ouvrir le système de conduites.

Remarque :

Ne plus actionner la pédale d'embrayage après avoir déposé le cylindre-récepteur.

- Abaisser la boîte complètement.

Remarque :

En abaissant la BV, veiller à disposer d'un espace suffisant au niveau des arbres de pont.

