

## Véhicules à moteur TDI 2,0 l 4 soupapes

### Dépose

- Le contact d'allumage étant coupé, débrancher le câble de masse de la batterie → **chap.**.
- Sur les véhicules équipés d'un chauffage stationnaire, dévisser les vis -flèches- du tuyau d'échappement du chauffage stationnaire/chauffage d'appoint au niveau de l'insonorisant.

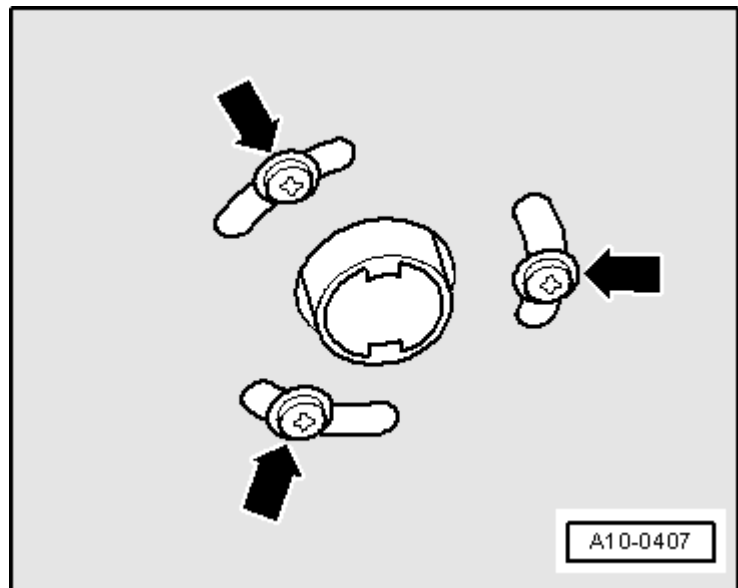

- Desserrer les vis ou les raccords rapides - 1 ... 3- et retirer l'insonorisant à l'avant et à l'arrière.

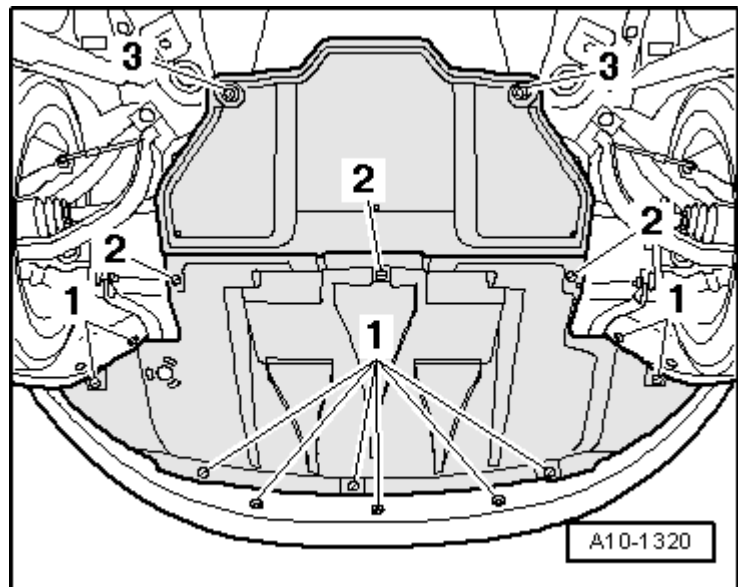

- Déposer l'insonorisant -1- dans le passage de roue droit.

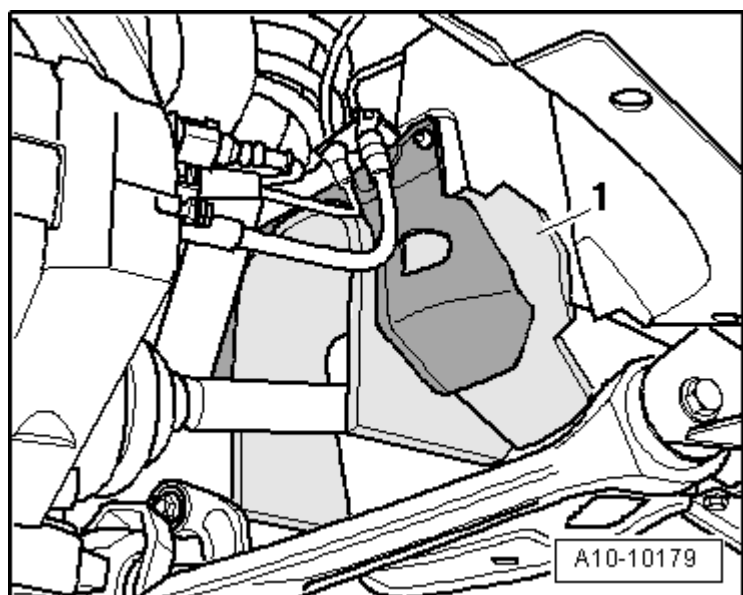

- Dévisser la tôle calorifuge -1- du demi-arbre de roue droit.

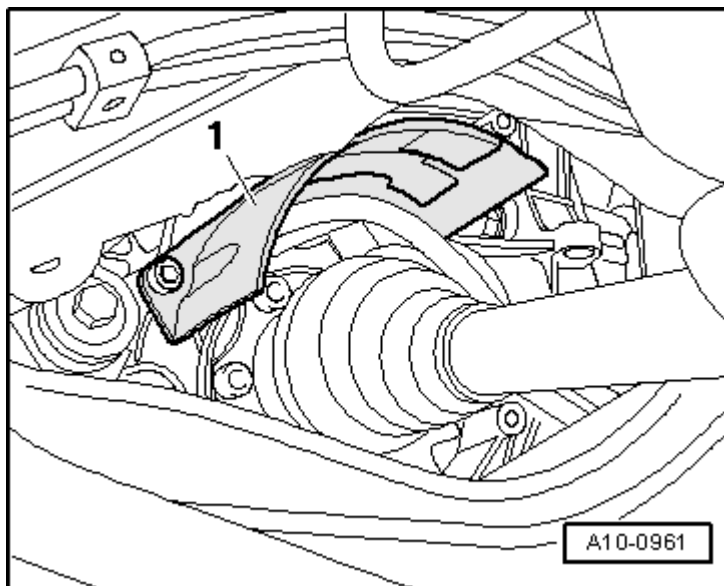

- Déposer les vis -1- et -2- et retirer le support du turbocompresseur.

**Nota**

Ne pas tenir compte de la -pos. 3-.

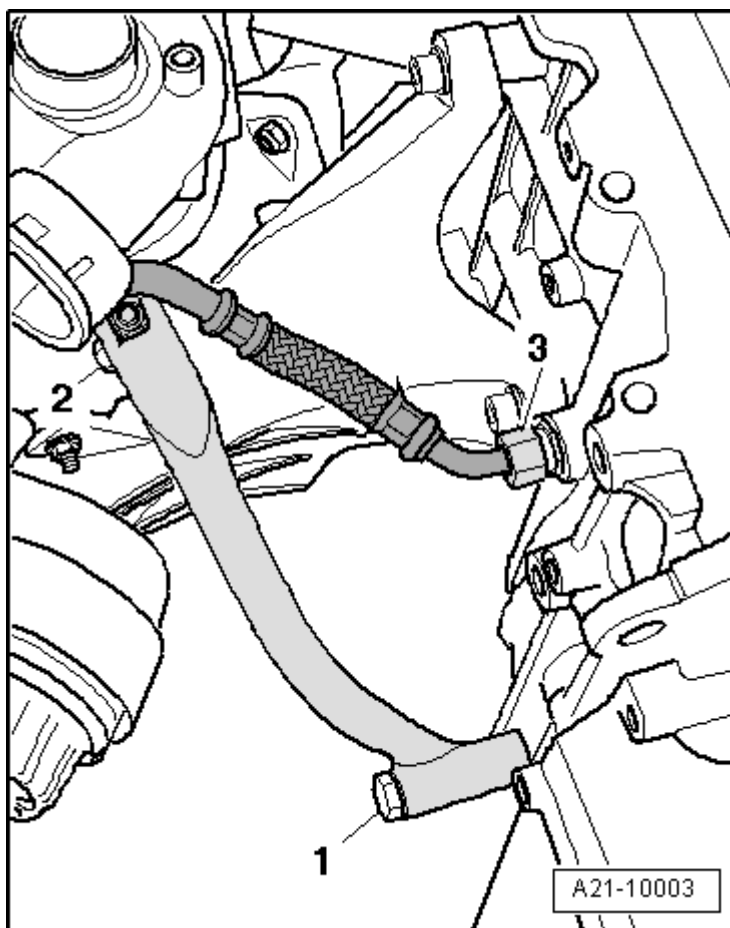
**Véhicules à boîte de vitesses mécanique :**

- Déposer les vis -1- et -2-.

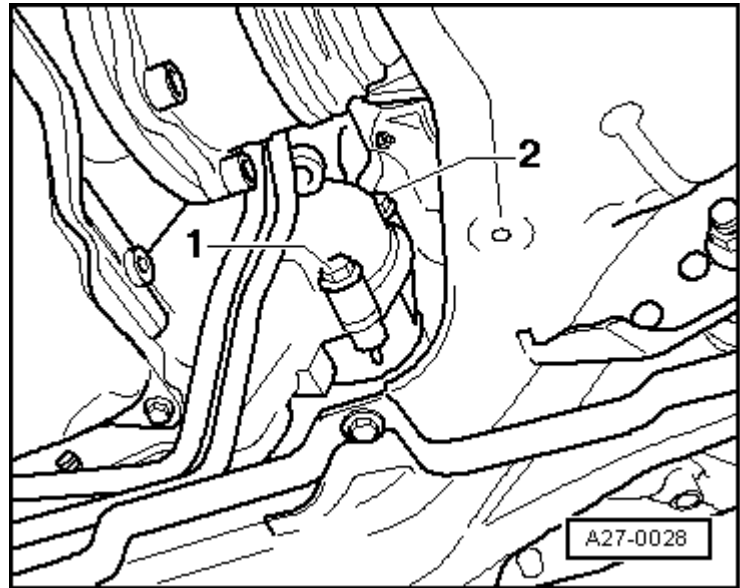

### Véhicules à boîte de vitesses multitronic :

- Déposer les vis -1- et -2-.

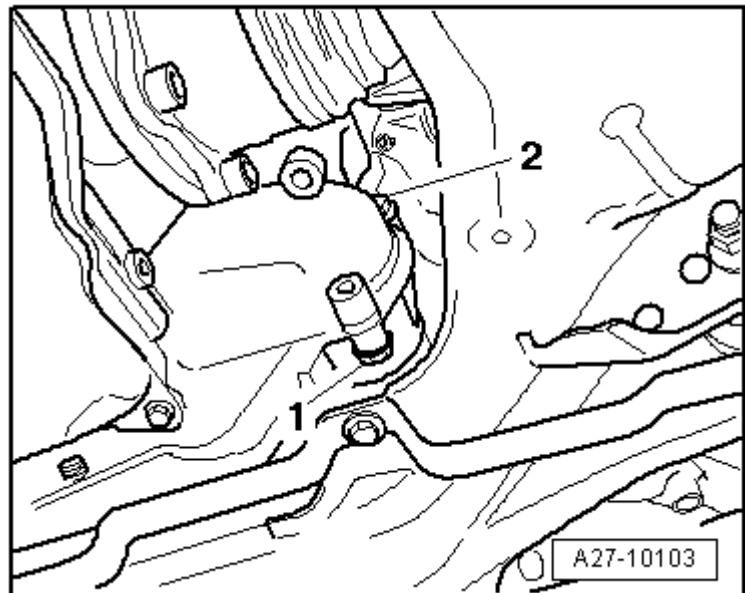

### Toutes versions :

- Retirer le démarreur et le basculer sur le côté.
- Débrancher le connecteur -3-.
- Dévisser l'écrou -1- du collier.
- Déposer l'écrou -2- et retirer les câbles électriques.
- Retirer le démarreur.

### Repose

Pour la repose, procéder dans l'ordre inverse de la dépose en tenant compte de ce qui suit :

- Raccorder la batterie. Opérations nécessaires → **ancrer**.

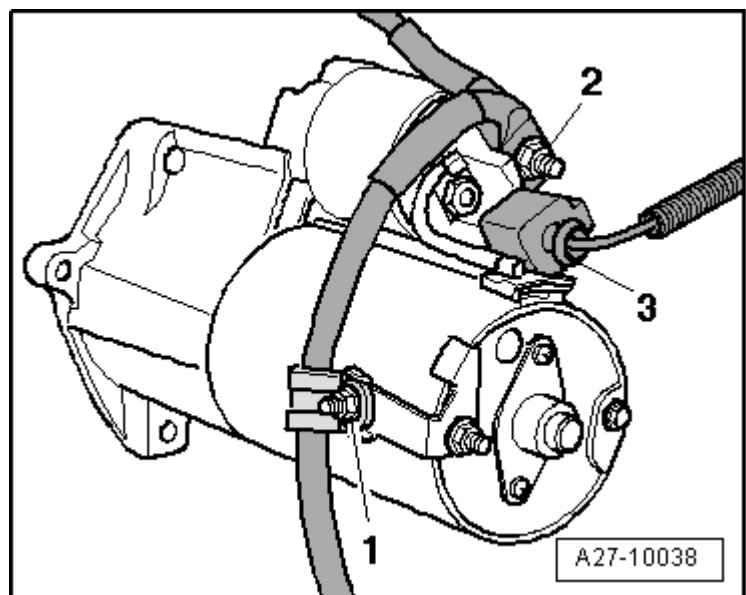

### Couples de serrage

Pièce	Nm
Démarrreur sur boîte de vitesses	65 <sup>1)</sup>
Borne B+ sur démarrreur	16
Tôle calorifuge de l'arbre de pont sur boîte de vitesses	23
• <sup>1)</sup> Résistance de vis 10.9.	