

Huile-moteur : vidanger/aspirer, remplacer le filtre à huile



ATTENTION !

L'aspiration d'huile n'est pas autorisée pour certaines versions de moteurs ! Voir tableau d'entretien.



Nota

Effectuer une vidange d'huile lorsque le moteur est à sa température de fonctionnement.

outillage spécial, contrôleurs, appareils de mesure et auxiliaires nécessaires

- ◆ Bande de serrage Hazet -2171-1-

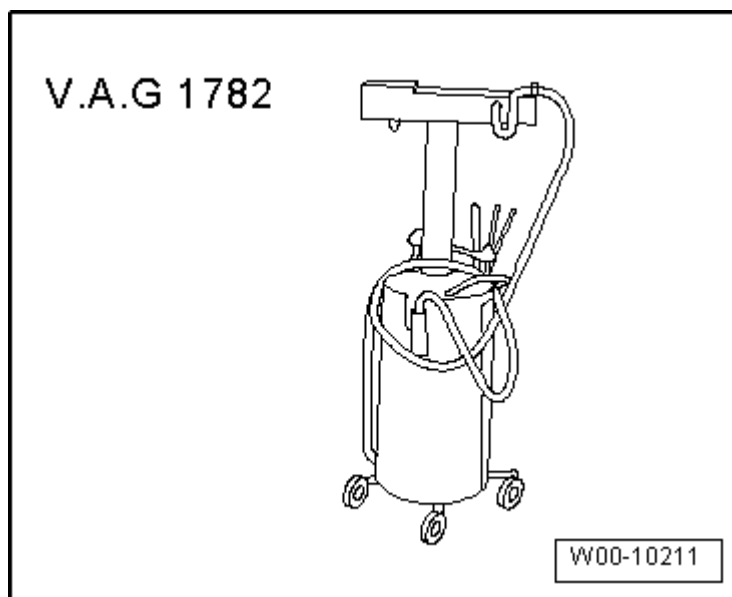

- ◆ Aspirateur d'huile -V.A.G 1782-

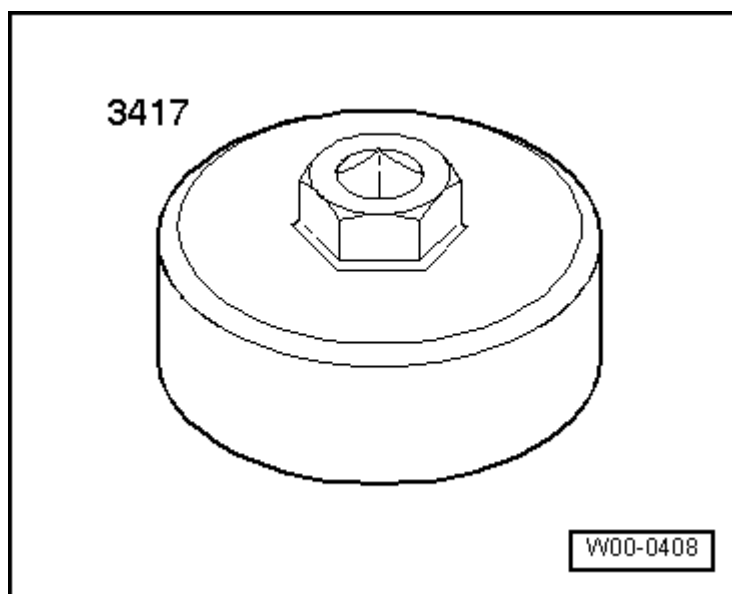

- ◆ Clé du filtre à huile -3417-

V.A.G 1331

W00-0427

- ◆ Clé dynamométrique -V.A.G 1331-
- ◆ Adaptateur de vidange d'huile -T 40057-

**Nota**

Tenir compte des directives relatives à la mise au rebut!

Moteur à essence 4 cylindres 1,2 TFSI

Dépose**Nota**

- ◆ Éviter que de l'huile moteur s'égoutte sur les composants.
- ◆ Avant de procéder à la dépose de l'alternateur triphasé, le recouvrir avec un chiffon.

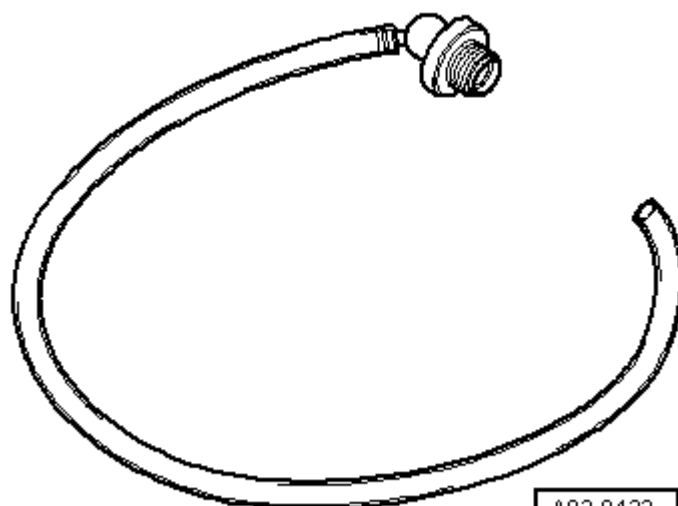

A02-0422

- Desserrer le filtre à huile -flèche- à l'aide d'un collier de serrage ou de la clé de filtre à huile -3417- avant de dévisser complètement le filtre à huile.
- Attendre quelques minutes que l'huile présente dans le filtre puisse retourner dans le carter d'huile.
- Dévisser ensuite le filtre à huile.

**Prudence !**

Veiller à ce que de l'huile moteur ne s'égoutte pas sur la courroie poly-V ou sur l'alternateur triphasé.

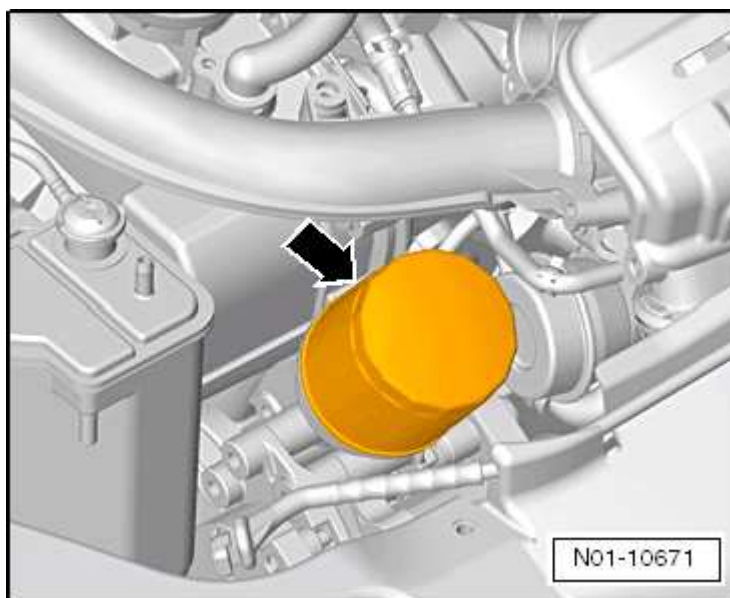

N01-10671

Repose**Nota**

- ◆ Observer les consignes de montage inscrites sur le filtre à huile !

- ◆ *Tenir compte des directives relatives à la mise au rebut!*
- Nettoyer la plan de joint du filtre à huile sur le carter de distribution.
- Huiler légèrement le joint du nouveau filtre.
- Visser le nouveau filtre à huile -flèche- à la main.
- Le serrer ensuite à 20 Nm.

Moteur à essence 4 cylindres 1,4 TFSI

Nota

Remplacer tout d'abord le filtre à huile ! En retirant l'élément filtrant, un clapet s'ouvre et l'huile contenue dans le corps de filtre s'écoule automatiquement dans le carter-moteur.

- Pour vidanger l'huile-moteur, déposer le carénage d'insonorisation au niveau de la vis de vidange. → [chap.](#)
- Dévisser le bouchon -1- du corps de filtre à huile.
- Retirer l'ancien élément filtrant -4- du couvercle d'obturation -1-.

Nota

Tenir compte des directives relatives à la mise au rebut!

- Remplacer le joint torique -2- du couvercle d'obturation.
- Nettoyer et huiler légèrement le filetage -3-.
- Mettre en place une cartouche de filtre à huile neuve -4- dans le bouchon -1-.
- Visser le couvercle d'obturation -1- avec une cartouche de filtre à huile neuve dans le boîtier -5-.

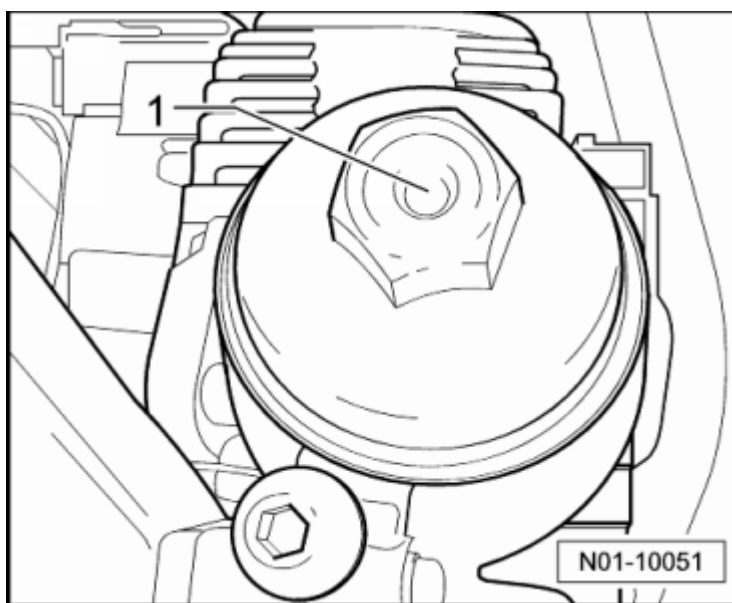
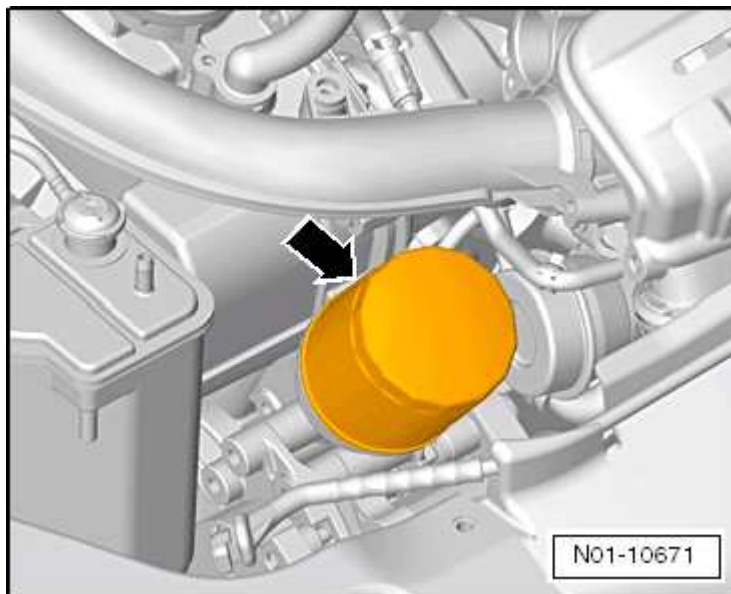

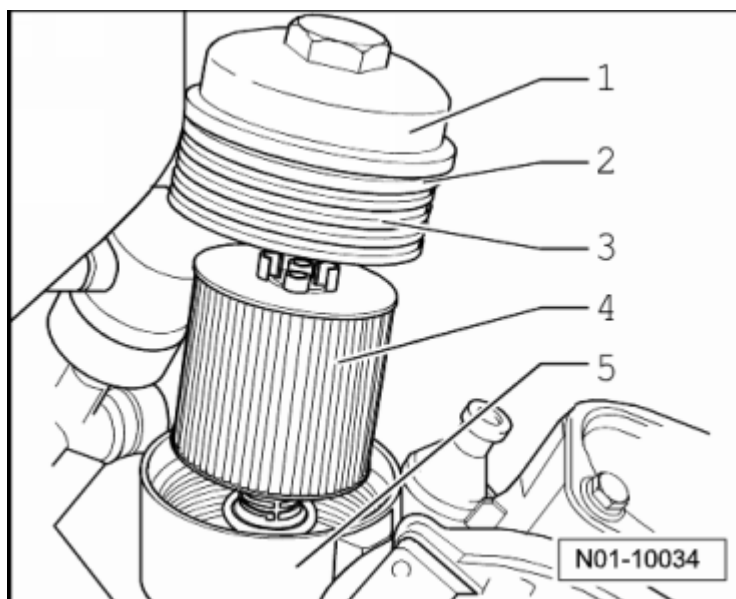

Couples de serrage	Nm
Vis de vidange d'huile	30
Bouchon	25

Moteur à essence 4 cylindres 1,6 FSI

Nota

Remplacer tout d'abord le filtre à huile ! En retirant l'élément filtrant, un clapet s'ouvre et l'huile contenue dans le corps de filtre s'écoule automatiquement dans le carter-moteur.

- Pour vidanger l'huile-moteur, déposer le carénage d'insonorisation au niveau de la vis de vidange. → chap.
- Dévisser le filtre à huile -1- du boîtier de filtre à huile.
- Retirer l'ancien élément filtrant -4- du couvercle d'obturation -1-.

Nota

Tenir compte des directives relatives à la mise au rebut!

- Remplacer le joint torique -2- du couvercle d'obturation.
- Nettoyer et huiler légèrement le filetage -3-.
- Mettre en place une cartouche de filtre à huile neuve -4- dans le bouchon -1-.
- Visser le couvercle d'obturation -1- avec une cartouche de filtre à huile neuve dans le boîtier -5-.

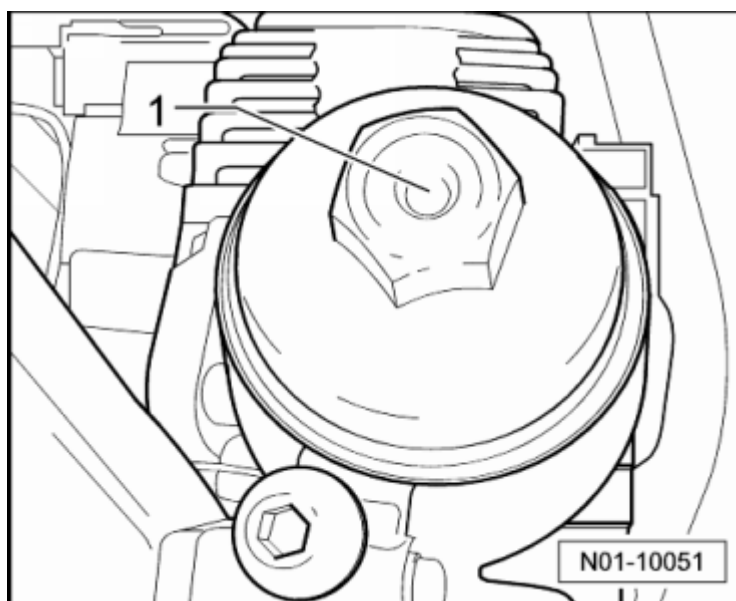

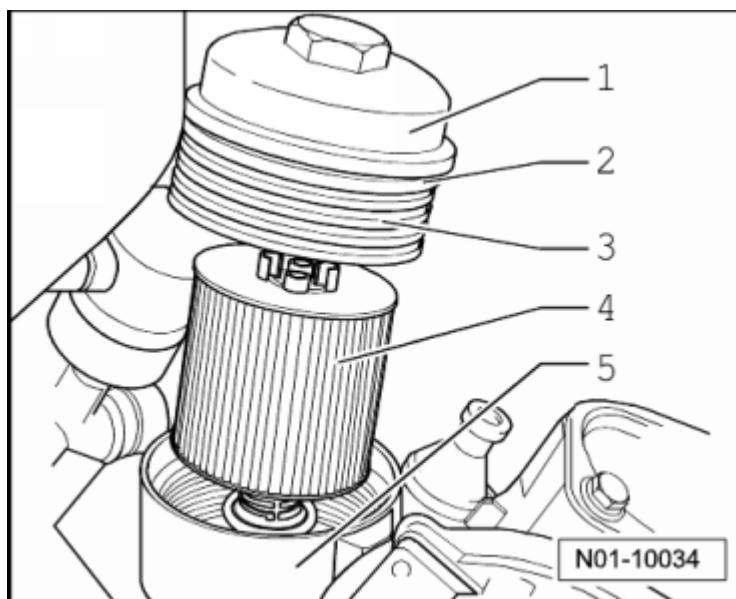

Couples de serrage	Nm
Vis de vidange d'huile	30
Bouchon	25

Moteur à essence 4 cylindres 1,6 MPI

- Déposer l'insonorisant → chap..
- Desserrer le filtre à huile à l'aide d'une bande de serrage Hazet -2171-1- ou à l'aide d'une clé pour filtre à huile -3417-, puis déposer le filtre à huile.



Nota

Tenir compte des directives relatives à la mise au rebut!

- Ouvrir la vis de vidange d'huile ou aspirer l'huile moteur.
- Nettoyer le plan de joint du filtre à huile sur le moteur.
- Lubrifier légèrement le joint en caoutchouc.
- Visser le filtre neuf et le serrer.



ATTENTION !

Une fois la cartouche du filtre à huile remplacée, vérifier si les flexibles partant du radiateur d'huile-moteur disposent d'un espace suffisant par rapport aux composants avoisinants et, le cas échéant, corriger la position du radiateur d'huile.

- Visser la vis de vidange d'huile avec une bague-joint neuve.
- Faire l'appoint d'huile-moteur, spécifications → chap..

Couple de serrage	Nm
Filtre à huile	20
Vis de vidange d'huile	30

Moteur à essence 4 cylindres 1.8 TFSI, 2.0 TFSI

- Déposer l'insonorisant → [chap.](#).
- Desserrer le filtre à huile à l'aide d'une bande de serrage Hazet -2171-1- ou à l'aide d'une clé pour filtre à huile -3417-, puis déposer le filtre à huile.

Nota

Tenir compte des directives relatives à la mise au rebut!

- Ouvrir la vis de vidange d'huile ou aspirer l'huile moteur.
- Nettoyer le plan de joint du filtre à huile sur le moteur.
- Lubrifier légèrement le joint en caoutchouc.
- Visser le filtre neuf et le serrer.
- Visser la vis de vidange d'huile avec une bague-joint neuve.
- Faire l'appoint d'huile-moteur, spécifications → [chap.](#).

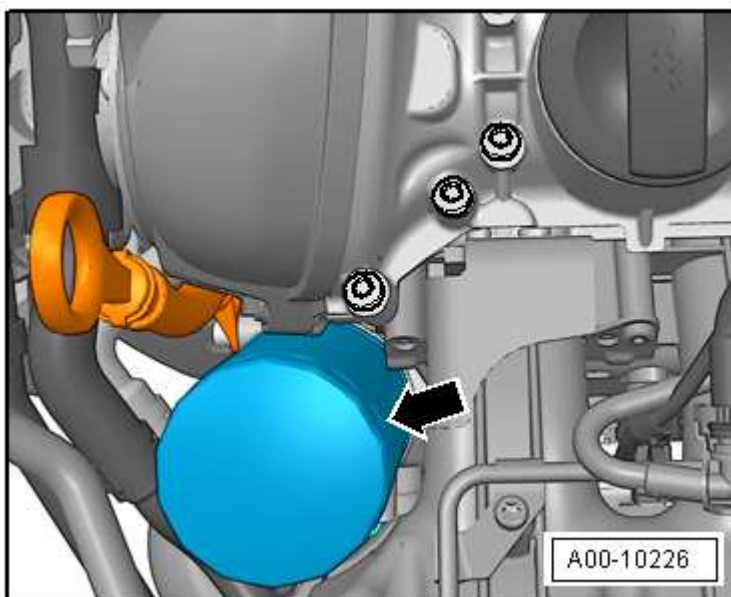

Couple de serrage	Nm
Filtre à huile	22
Vis de vidange d'huile	30

Moteur à essence 4 cylindres 2.0 FSI et 2.0 TFSI

- Déposer l'insonorisant → [chap.](#).

Nota

Avant de déposer le filtre à huile, vider le filtre à huile pour que l'huile moteur ne coule pas sur le moteur et les pièces rapportées.

- Dévisser le capuchon de protection de la soupape située sur le fond du filtre -1-.
- Débrancher le flexible avec la rotule au niveau de l'adaptateur d'écoulement d'huile -T 40057-, puis visser le goujon fileté dans la soupape du fond du corps de filtre -2- jusqu'à ce qu'une légère résistance soit perceptible.
- Emmancher à présent le flexible avec la rotule sur le goujon fileté et continuer à visser l'adaptateur d'écoulement d'huile -T 40057- jusqu'en butée. Lors de cette opération, la soupape d'évacuation produit un bruit de déclic perceptible.
- Laisser le filtre à huile se vider intégralement.

**ATTENTION !****Huile-moteur chaude**

- Ouvrir la vis de vidange d'huile ou aspirer l'huile moteur.

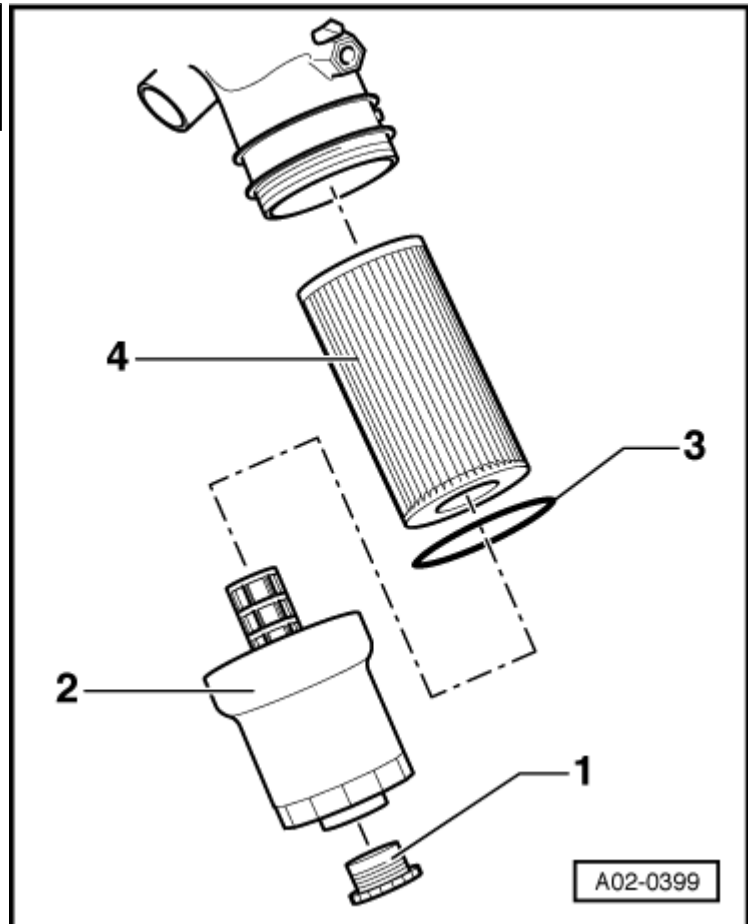

- Dévisser l'adaptateur d'écoulement d'huile - T 40057-.
- Vérifier que la soupape du fond -1- se trouve bien à plat comme indiqué sur la figure A02-0423 et non de biais.
- Visser à présent le capuchon de protection.
- Desserer le corps de filtre à huile -2- à l'aide de la clé du filtre à huile -3417- ou d'une douille de 36 -T10125- par exemple et déposer le filtre à huile.

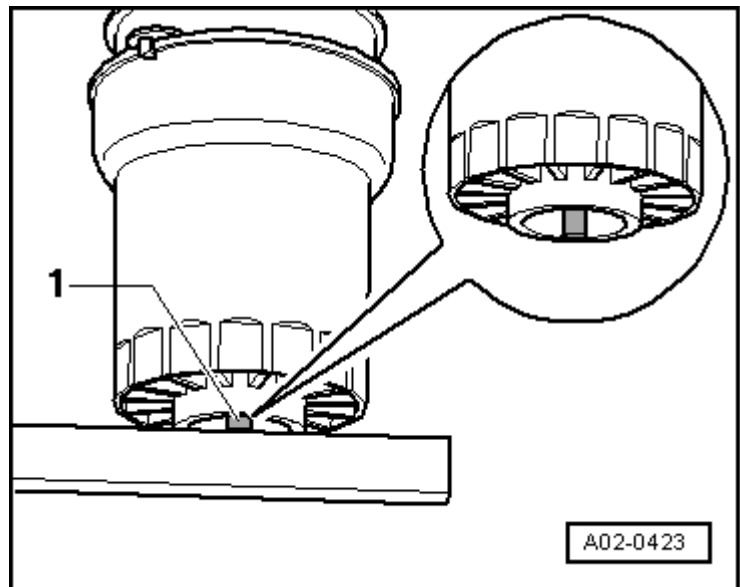

- Remplacer la cartouche filtrante -4- et la bague-joint -3-.
- Respecter l'emplacement de la languette sur la bague-joint (voir flèche).

**Nota**

Tenir compte des directives relatives à la mise au rebut!

- Nettoyer le plan de joint du corps de filtre

à huile.

- Lubrifier légèrement le joint en caoutchouc.
- Le côté lisse de la bague-joint doit être orienté vers l'extérieur.
- Visser et serrer le boîtier du filtre.
- Visser la vis de vidange d'huile avec une bague-joint neuve.
- Faire l'appoint d'huile-moteur, spécifications → [chap.](#).

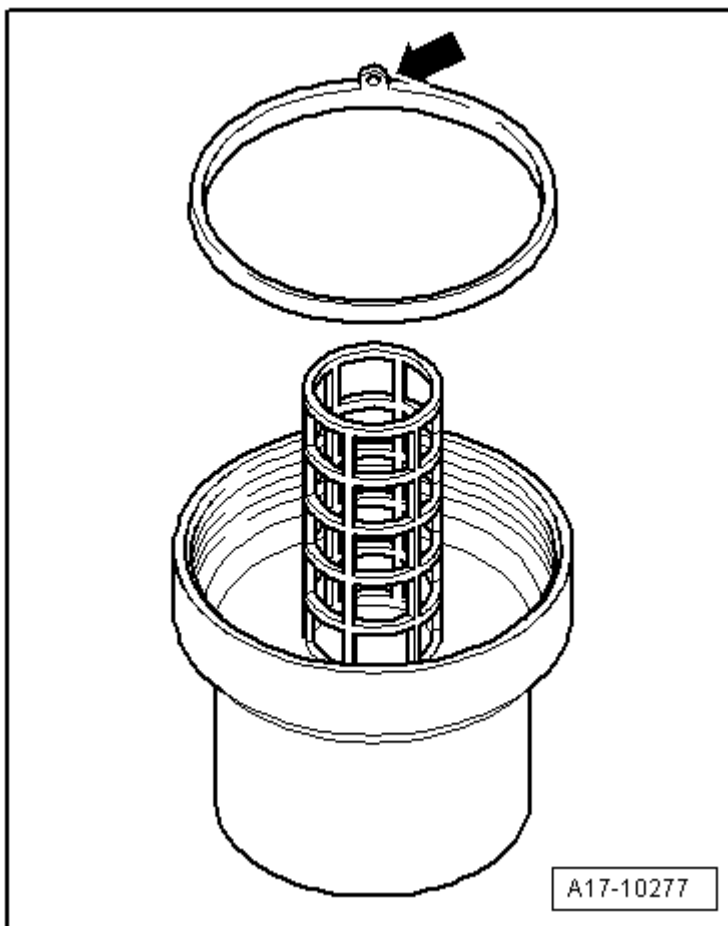

Couple de serrage	Nm
Filtre à huile	25+5
Vis de vidange d'huile	30

Moteurs 4 cyl. TDI à injecteur-pompe :

- Pour vidanger l'huile-moteur, déposer le carénage d'insonorisation au niveau de la vis de vidange → [chap.](#).
- Desserrer le bouchon -flèche- à l'aide d'une douille d'ouverture 36.

Nota

Desserrer le bouchon avant de vidanger/aspirer l'huile-moteur afin que celle-ci puisse s'écouler hors du corps de filtre à huile.

- Ouvrir la vis de vidange d'huile ou aspirer l'huile moteur.
- Remplacer les joints toriques et la cartouche de filtre à huile.

Nota

Tenir compte des directives relatives à la mise au rebut!

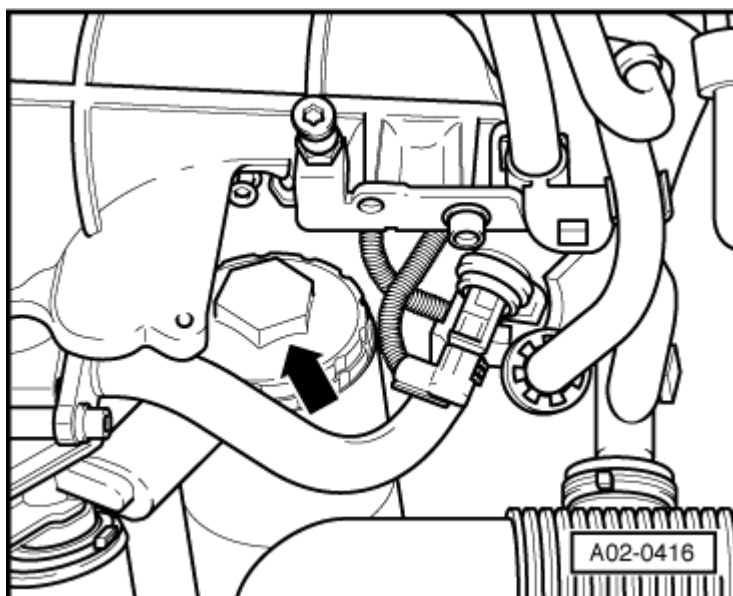

- Serrer le bouchon à l'aide de la clé de douille d'ouverture 36.
- Visser la vis de vidange d'huile avec une bague-joint neuve.
- Faire l'appoint d'huile-moteur, spécifications → chap..

Couples de serrage	Nm
Vis de vidange d'huile	30
Bouchon	25

Moteurs TDI CR 4 cylindres :

- Pour vidanger l'huile-moteur, déposer le carénage d'insonorisation au niveau de la vis de vidange → chap..

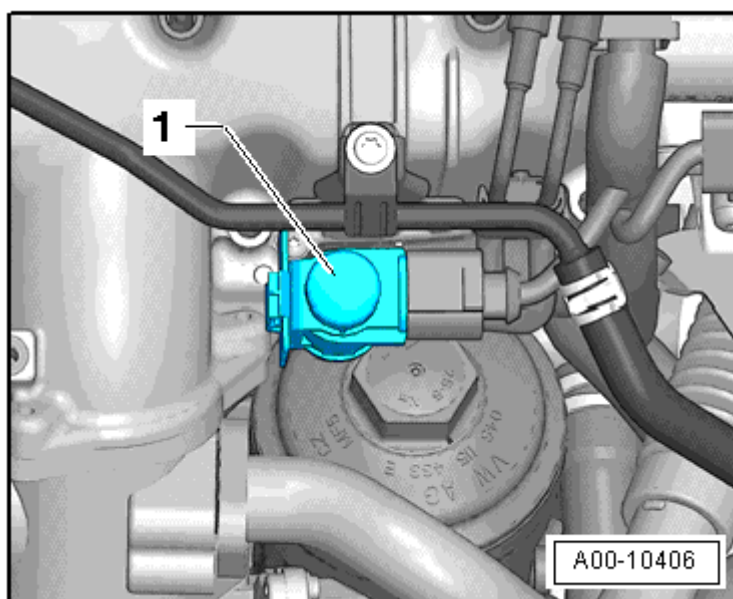

- Déclipser le clapet à dépression -1- du support et le poser sur le côté.
- Desserrer le bouchon -2- à l'aide d'une douille d'ouverture 32.

i Nota

Desserrer le bouchon avant de vidanger/aspirer l'huile-moteur afin que celle-ci puisse s'écouler hors du corps de filtre à huile.

- Ouvrir la vis de vidange d'huile ou aspirer l'huile moteur.
- Remplacer les joints toriques et la cartouche de filtre à huile.

i Nota

Tenir compte des directives relatives à la mise au rebut!

- Serrer le bouchon à l'aide de la clé de douille d'ouverture 32.

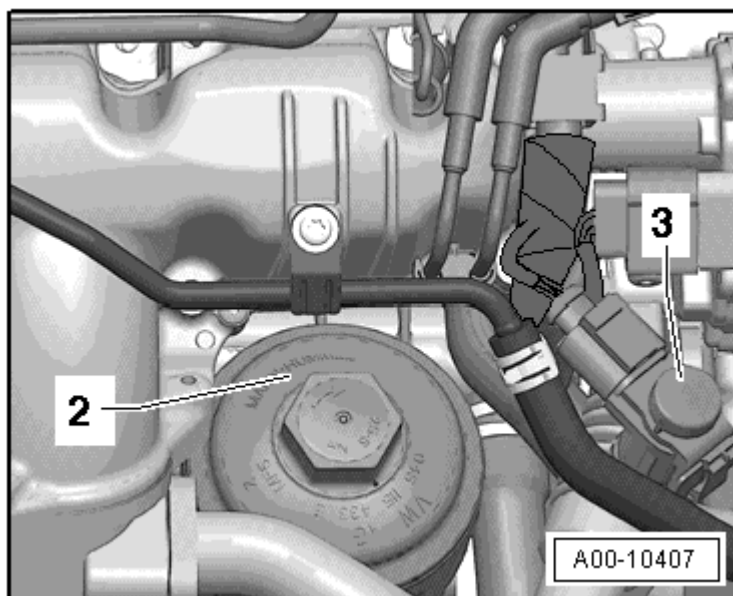

- Clipser le clapet à dépression -1- sur le support.
- Visser la vis de vidange d'huile avec une bague-joint neuve.
- Faire l'appoint d'huile-moteur, spécifications → chap..

Couples de serrage	Nm
Vis de vidange d'huile	30
Bouchon	25

Moteur à essence 6 cylindres 3,2 MPI

- Pour vidanger l'huile-moteur, déposer le carénage d'insonorisation au niveau de la vis de vidange → chap..
- Vidanger l'huile au niveau de la vis de vidange -1-.

Nota

Tenir compte des directives relatives à la mise au rebut!

- Desserrer la partie inférieure du filtre -3- en agissant sur le six pans -2- ou sur la circonférence -4- du boîtier de filtre et la déposer.
- Retirer l'ancienne cartouche filtrante.
- Essuyer le boîtier du filtre à l'aide d'un chiffon.
- Enlever l'ancien joint torique.
- Utiliser un joint torique neuf et l'enduire d'huile.
- Monter la cartouche filtrante neuve ainsi que le joint torique neuf.
- Serrer la partie inférieure du filtre -3- à 30 Nm en agissant sur le six pans -2-.
- Munir la vis de vidange -1- d'une bague-joint neuve et la serrer à 10 Nm.

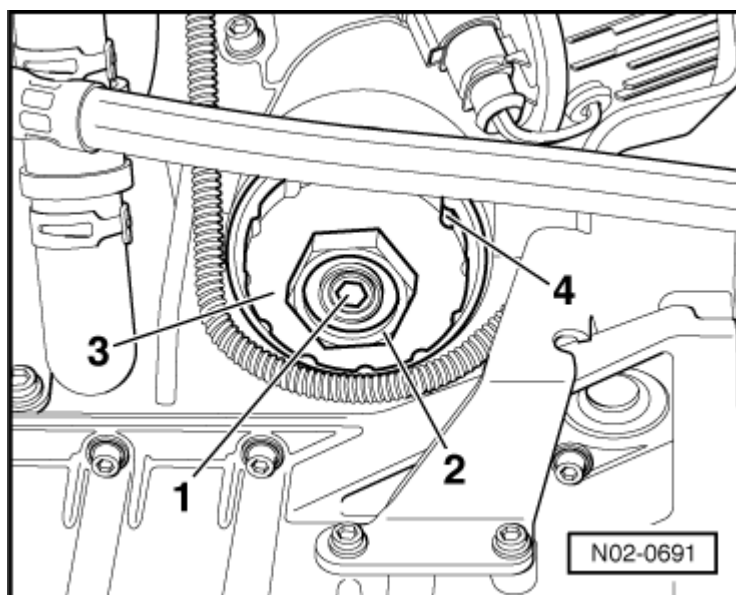

Couple de serrage	Nm
Vis de vidange d'huile	30